

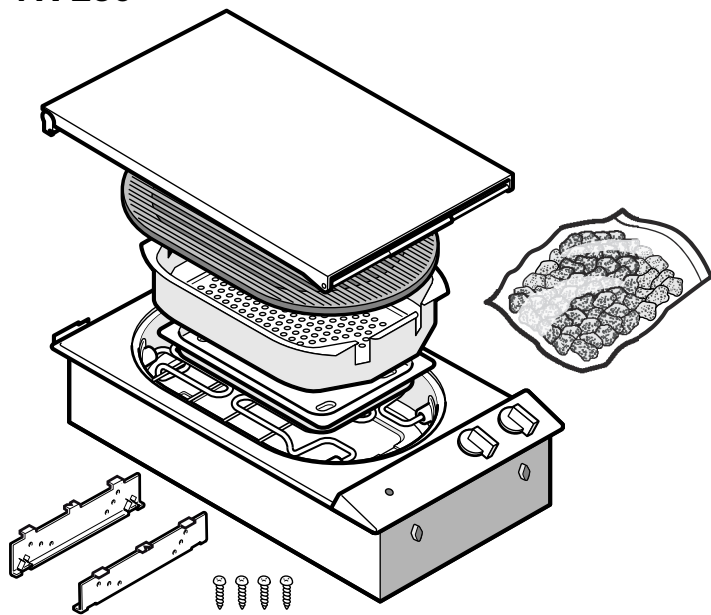

VR 230



de	Montageanleitung
en	Installation instructions
cs	Montážní návod
da	Monteringsvejledning
el	Οδηγίες εγκατάστασης
es	Instrucciones de montaje
fi	Asennusohje
fr	Notice de montage
hr	Upute za montažu
it	Istruzioni per il montaggio
nl	Installatievoorschrift
no	Monteringsveiledning
pl	Instrukcja montażu
pt	Instruções de montagem
ru	Инструкция по монтажу
sl	Navodila za montažo
sr	Uputstvo o postavljanju
sv	Monteringsanvisning
tr	Montaj kılavuzu
zh	安装说明



1.

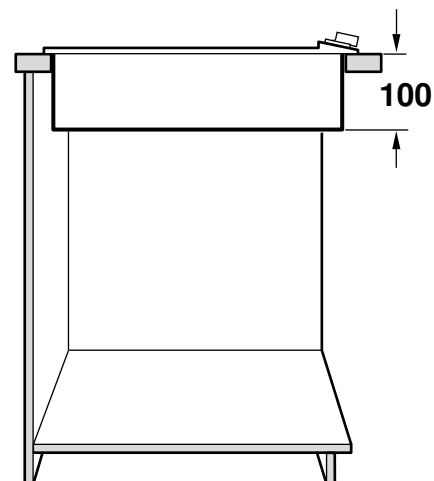
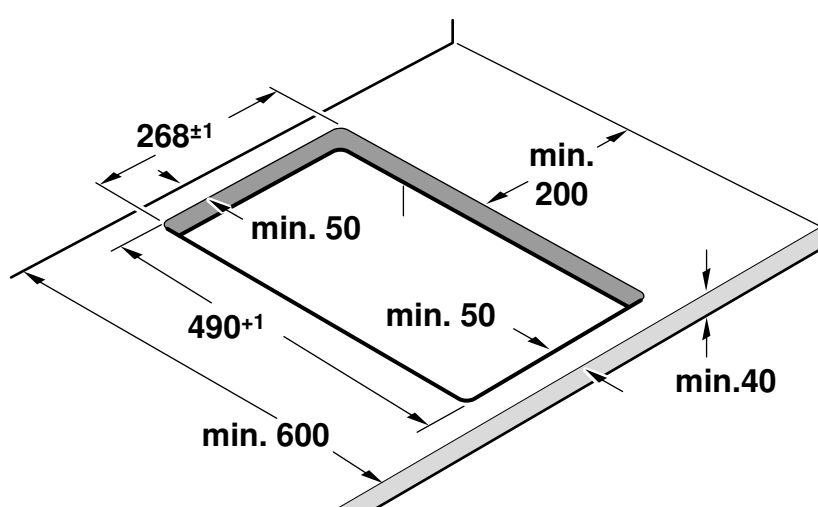
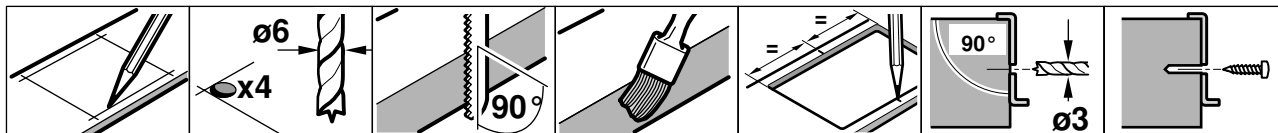

**2.**

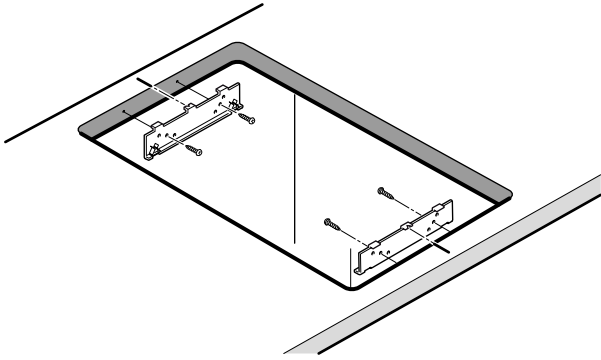

**3.**

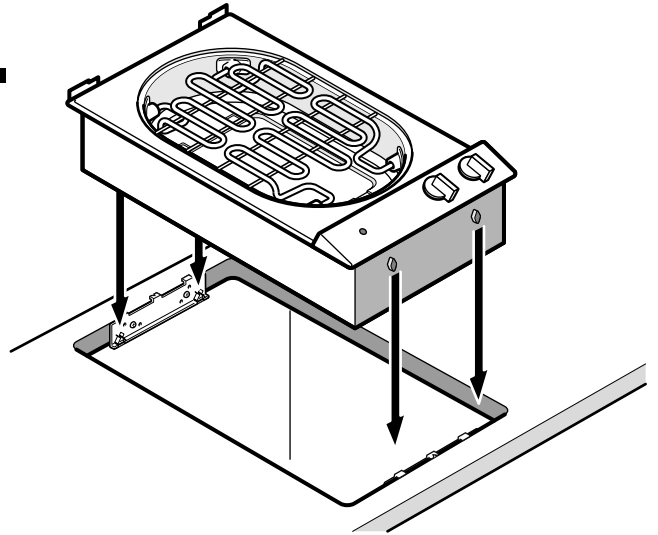

**4.**

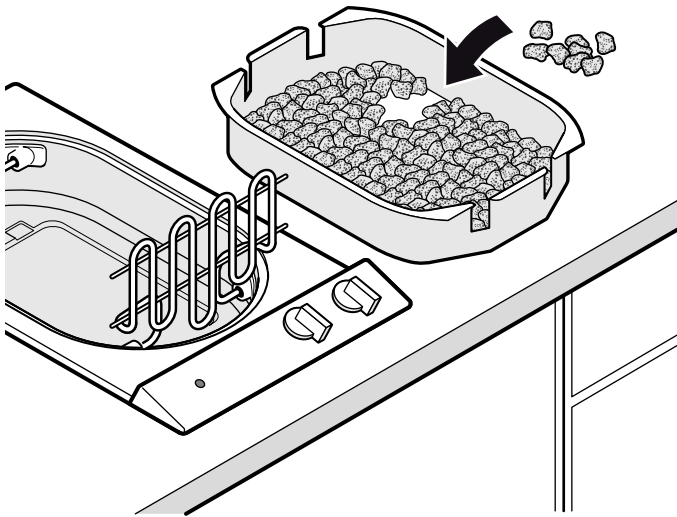

**5.**

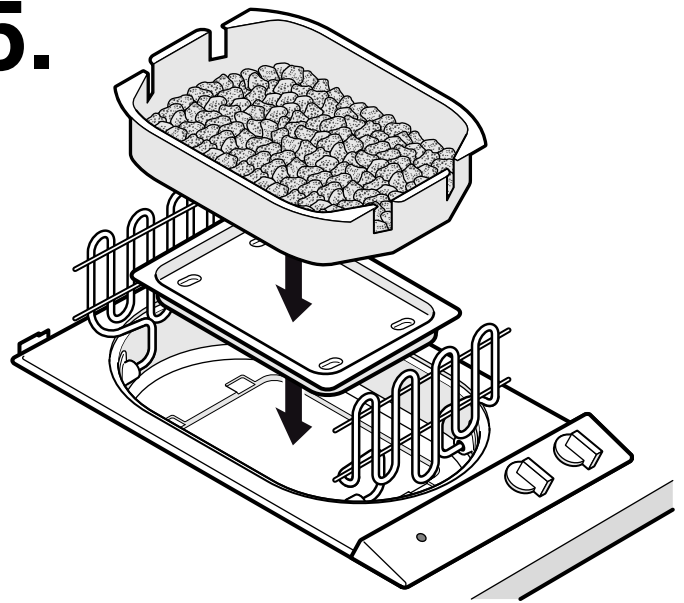

**6.**

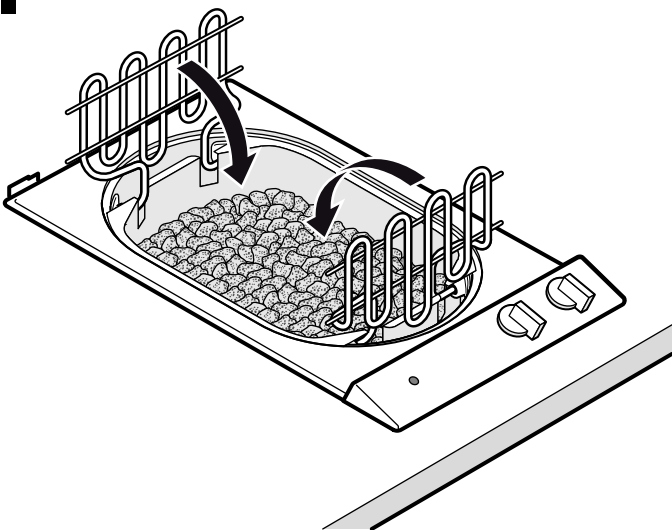

**7.**

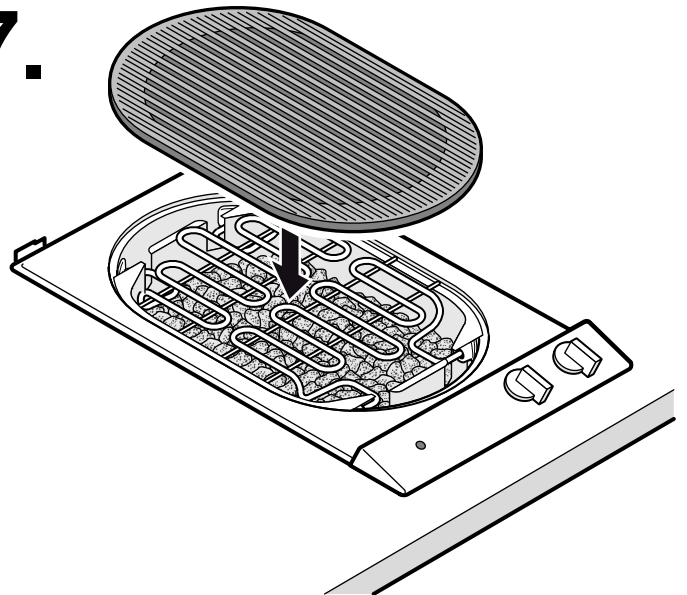

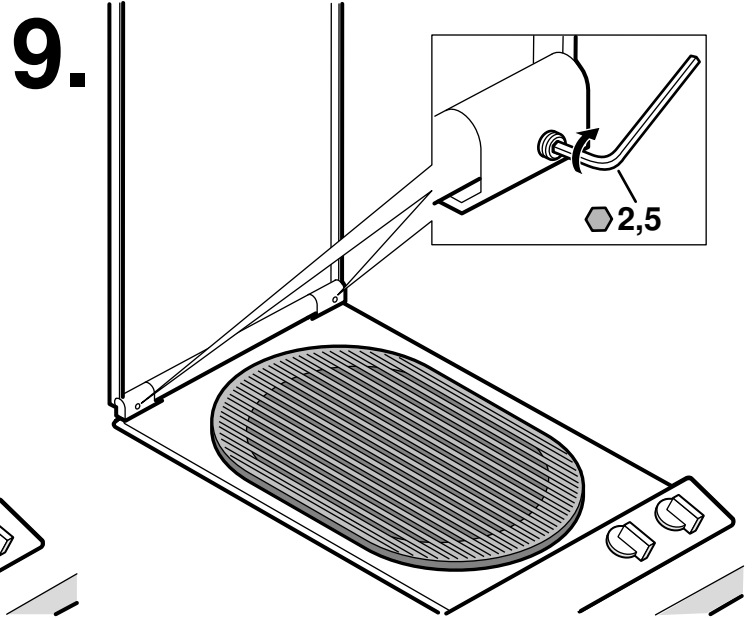
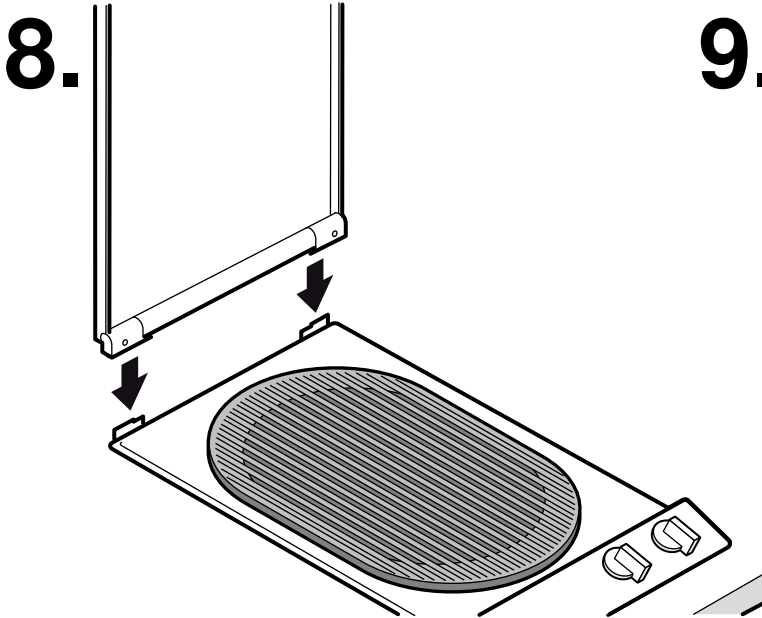

de

## Wichtige Hinweise

Diese Anleitung sorgfältig lesen und aufbewahren. Nur bei fachgerechtem Einbau entsprechend dieser Montageanleitung ist die Sicherheit beim Gebrauch gewährleistet. Der Installateur ist für das einwandfreie Funktionieren am Aufstellungsort verantwortlich. Nur eine konzessionierte Fachkraft darf das Gerät anschließen. Vor der Durchführung jeglicher Arbeiten die Stromzufuhr abstellen. Zur Vermeidung von Schnittverletzungen Schutzhandschuhe tragen. Teile, die während der Montage zugänglich sind, können scharfkantig sein.

Für die Installation müssen die aktuell gültigen Bauvorschriften und die Vorschriften des regionalen Elektrizitätsversorgers beachtet werden.

Dieses Gerät entspricht der Gerätekategorie 3 (zum Einbau in ein Küchenmöbel). Es muss gemäß der Einbauskizze eingebaut werden. Mindestabstand zu seitlichen Wänden oder Möbelteilen und nach hinten beachten.

Dieses Gerät ist nicht vorgesehen für den Betrieb mit einer externen Zeitschaltuhr oder einer externen Fernsteuerung.

## Einbaumöbel vorbereiten

Das Einbaumöbel muss bis 90 °C temperaturbeständig sein. Die Stabilität des Einbaumöbels muss auch nach den Ausschnittarbeiten gewährleistet sein.

Den Ausschnitt für ein oder mehrere Vario-Geräte in der Arbeitsplatte gemäß der Einbauskizze herstellen. Der Winkel der Schnittfläche zur Arbeitsplatte muss 90° betragen.

Nach Ausschnittarbeiten Späne entfernen. Schnittflächen hitzebeständig versiegeln.

Mindestabstand der Geräteunterseite zu Möbelteilen von 10 mm beachten.

Der Berührungsschutz muss durch den Einbau gewährleistet sein. Wenn die Geräteunterseite nach dem Einbau berührbar ist, muss ein nur mittels Werkzeug abnehmbarer Zwischenboden montiert werden. Mindestabstand des Zwischenbodens zur Geräteunterseite von 10 mm beachten.

**Bei Einbau mehrerer Vario-Geräte:** Platzbedarf für die Verbindungsleiste VV 200 zwischen den Geräten berücksichtigen. Geräte können auch in Einzelausschnitten unter Einhaltung eines Mindestabstandes zwischen den Geräten von 40 mm eingebaut werden.

## Elektrischer Anschluss

Vor Geräteanschluss Hausinstallation überprüfen. Auf geeignete Absicherung der Hausinstallation achten. Spannung und Frequenz des Gerätes müssen mit der elektrischen Installation übereinstimmen (siehe Typenschild).

Das Gerät entspricht der Schutzklasse I und darf nur mit Schutzleiter-Anschluss betrieben werden.

In der Installation muss ein allpoliger Trennschalter mit mindestens 3-mm-Kontaktöffnung vorhanden sein oder das Gerät wird über einen Schutzkontakt-Stecker angeschlossen. Dieser muss nach dem Einbau noch zugänglich sein.

Wir empfehlen, ca. 70 cm über dem Fußboden hinter dem Gerät eine ordnungsgemäß installierte Schutzkontaktsteckdose zu installieren.

Das Verlegen einer Steckdose darf nur vom Elektrofachmann unter Berücksichtigung der einschlägigen Vorschriften ausgeführt werden.

Das Gerät darf nur mit der mitgelieferten Anschlussleitung angeschlossen werden.

Anschlusskabel nicht knicken oder einklemmen.

Das Gerät entspricht dem Typ Y: Das Anschlusskabel darf nur vom Kundendienst ausgetauscht werden. Kabeltyp und minimalen Querschnitt beachten.

## Gerät einbauen

1. Genau die Mitte des Ausschnitts markieren. Die Befestigungsschienen an der Vorder- und Hinterkante des Ausschnitts befestigen. Die Nasen der Befestigungsschienen müssen auf der Arbeitsplatte aufliegen. Die Mittenmarkierung der Befestigungsschienen muss genau mit der Mittenmarkierung des Ausschnitts übereinstimmen.

**Hinweis:** Bei Steinarbeitsplatten die Befestigungsschienen mit temperaturbeständigem Zweikomponentenkleber (Metall auf Stein) ankleben.

2. Gerät in den Ausschnitt einsetzen. Die Rastnasen am Gerät müssen exakt auf den Klemmfedern aufliegen. Gerät fest in den Ausschnitt drücken. **Die Rastnasen am Gerät müssen in den Klemmfedern einschnappen.**
3. Lavasteine aus der Folie nehmen und in die Lavasteinwanne füllen. Grillheizkörper nach unten klappen. Grillrost auflegen.
4. Die Geräteabdeckung aufrecht auf die am Gerät vormontierten Befestigungswinkel aufsetzen. Feststellschrauben am Scharnier festdrehen.
5. Geräteabdeckung schließen und prüfen, ob sie gleichmäßig aufliegt. Falls nötig, die Schrauben an den Befestigungswinkeln lösen und Geräteabdeckung ausrichten. Schrauben wieder festdrehen.

## Gerät ausbauen

Gerät stromlos machen. Gerät von unten herausdrücken.

### Achtung!

Geräteschaden! Gerät nicht von oben heraushebeln.

## Important notes

Read these instructions carefully and keep them in a safe place. Safety during use can only be ensured if the appliance is fitted correctly according to these installation instructions. The installer is responsible for ensuring that the appliance operates perfectly at the point of installation.

The appliance must be connected to the mains only by a licensed and trained technician.

Before carrying out any type of work, turn off the electricity.

Wear protective gloves to prevent injury from cuts. Parts that are accessible during installation may have sharp edges.

For installation, currently applicable building regulations and the regulations of the local electricity supplier must be observed.

This appliance corresponds to appliance class 3 (for installation in a kitchen unit). It must be fitted according to the installation drawing. Observe the minimum distance to side walls or furniture parts and to the rear wall.

This appliance is not intended for operation with an external timer or an external remote control.

## Preparing the furniture

The surrounding kitchen unit must be heat-resistant to at least 90 °C. The stability of the unit must be maintained after producing the cut-out.

Produce the cut-out for one or several Vario appliances. Proceed as shown in the installation sketch. The angle between the cut surface and the worktop must be 90°.

After producing the cut-out, remove the shavings. Seal the cut surfaces to make them heat-resistant.

Observe a minimum clearance between the appliance housing and parts of the unit of 10 mm.

Protection against accidental contact from below must be guaranteed after installation. If the underside of the appliance can be touched after installation, an intermediate shelf must be fitted that can only be removed using a tool. Observe a minimum clearance between the appliance and the shelf of 10 mm.

**When fitting several Vario appliances:** allow for the additional space required for the connecting strip VV 200. Appliances can also be fitted in individual recesses, if a minimum clearance of 40 mm between the appliances is observed.

## Electrical connection

Check the electrical installation system before connecting the appliance. Make sure that the household installation has sufficient fuse or circuit breaker protection. Check that the appliance has the same voltage and frequency as the electrical installation system (see rating plate).

The appliance corresponds to protection class I and may only be operated with a protective earth connection.

The installation system must incorporate an all-pole isolating switch with a contact gap of at least 3 mm, or the appliance should be connected to the mains via a safety plug. The plug must remain accessible after installation.

Recommendation: install a properly earthed socket behind the appliance, approx. 70 cm above the floor.

Only a qualified electrician who takes the appropriate regulations into account may connect a socket.

Only connect the appliance with the supplied mains connection cable.

Do not kink or trap the mains connection cable.

The appliance corresponds to type Y: the mains connection cable must only be replaced by the after-sales service. Check the cable type and minimum cross section.

## Fitting the appliance

1. Mark the centre of the recess exactly. Fit the mounting rails to the front and rear of the recess. Make sure the lugs of the mounting rails lie on the worktop. The centre marking on the mounting rails must be precisely flush with the centre marking of the recess.

**Note:** when fitting the appliance in a stone worktop glue on the mounting rails with a temperature-resistant two-component adhesive (metal on stone).

2. Lower the appliance into the cut-out. The snap-in pins on the appliance must lie exactly on the catch springs. Firmly press the appliance into the cut-out. **The pins on the appliance must snap into the catch springs.**

3. Take the lava stones out of the plastic bag and pour them into the lava stone trough. Tilt down the heating elements. Place the grid iron onto the appliance.

4. Place the appliance cover upright onto the pre-fitted securing brackets. Tighten the retaining screws on the hinge.

5. Lower the appliance cover. Check if it rests evenly on the appliance. If necessary, align the appliance cover after loosening the screws on the securing brackets. Tighten the screws.

## Special instructions for installation outdoors

### ⚠ Risk of fire!

Do not use charcoal or similar combustible fuels with this appliance.

Operate the appliance on a residual current device (RCD) with a maximum tripping current of 30 mA.

Attach a suitable plug for outdoor use to the mains cable (observe the respective national regulations).

Connect the appliance to an earthed socket (for protection class I appliances).

Check the mains cable regularly for signs of damage. Do not use the appliance if the mains cable is damaged.

The mains cable must be rated at least to H07RN-F-3G1,5.

The appliance must be fitted into a worktop. Prevent moisture from penetrating.

The appliance must be protected from weather after use and cooling down (e.g. with a cover).

## Removing the appliance

Disconnect the appliance from the power supply. Push out the appliance from below.

### Caution!

Risk of damage! Do not lever out the appliance from above.

## Důležitá upozornění

Pečlivě si přečtěte tento návod a uschovejte ho. Bezpečné používání je zaručeno pouze při odborné montáži podle tohoto návodu k montáži. Technik provádějící instalaci odpovídá za bezvadné fungování na místě instalace.

Spotřebič smí zapojovat pouze koncesovaný odborník.

Před prováděním jakýchkoli prací odpojte přístroj od rozvodné sítě.

Noste ochranné rukavice jako prevenci řezných zranění. Díly, které jsou během montáže přístupné, mohou mít ostré hrany.

Při instalaci se musí dodržet aktuálně platné předpisy vyplývající ze stavebního zákona a předpisy regionálního dodavatele elektřiny.

Tento přístroj odpovídá třídě přístroje 3 (k montáži do kuchyňského nábytku). Musí se instalovat podle náčrtku v montážním návodu. Dodržujte minimální vzdálenost k bočním stěnám nebo k částem nábytku a minimální vzdálenost dozadu.

Tento spotřebič není určený pro provoz s externím časovým spínačem nebo externím dálkovým ovládáním.

## Příprava vestavného nábytku

Vestavěný nábytek musí být odolný vůči teplotám do 90 °C. Musí být zajištěna jeho stabilita také po provedených výřezech.

Proveďte výřez v pracovní desce pro jeden nebo několik přístrojů Vario podle náčrtku v montážním návodu. Úhel plochy řezu k pracovní desce musí být 90°.

Po ukončení řezání odstraňte piliny. Plochy řezu zapečete prostředkem odolným proti vysokým teplotám.

Dodržte minimální vzdálenost 10 mm od spodní strany přístroje k částem nábytku.

Montáží musí být zaručena ochrana proti nebezpečnému dotyku. Pokud je i po montáži možné dotknout se spodní strany přístroje, musíte namontovat mezidno snímatelné pouze nástrojem. Dodržte minimální vzdálenost 10 mm od mezidna ke spodní straně přístroje.

**Montáž několika přístrojů Vario:** Zohledněte potřebu místa pro spojovací lištu VV 200 mezi přístroji. Přístroje je možné instalovat také do jednotlivých výřezů, přičemž se mezi nimi musí zachovat minimální vzdálenost 40 mm.

## Elektrické připojení

Před připojením přístroje zkontrolujte el. instalaci v domácnosti. Dbejte na vhodné jištění el. instalace v domácnosti. Napětí a frekvence přístroje musí odpovídat el. instalaci (viz typový štítek). Přístroj odpovídá třídě ochrany I a smí se používat jen s připojeným ochranným vodičem.

V instalaci musí být vřazen vypínač odpojovací všechny póly s minimální vzdáleností kontaktů 3 mm, nebo musí být přístroj připojen zástrčkou s ochranným kontaktem. Zástrčka musí být po montáži i nadále přístupná.

Doporučujeme nechat odborně instalovat za přístroj asi 70 cm nad podlahu zásuvku s ochranným kolíkem.

Instalaci zásuvky smí provést pouze kvalifikovaný elektrikář v souladu s odpovídajícími předpisy.

Přístroj smíte připojit pouze dodaným přírodním kabelem.

Přírodní kabel se nesmí zalomit nebo přiskřípnout.

Přístroj odpovídá typu Y: Přírodní kabel smí vyměnit pouze zákaznický servis. Dodržujte typ kabelu a minimální průřez.

## Montáž přístroje

1. Přesně si označte střed výřezu. Připevněte upevňovací lišty na přední a zadní hranu výřezu. Výstupky upevňovacích lišt musí přiléhat k pracovní desce. Označení středu upevňovacích lišt musí přesně souhlasit s označením středu výřezu.

**Upozornění:** U pracovních desek z kamene přilepte upevňovací lišty dvousložkovým lepidlem (kov na kámen) odolným vůči vysokým teplotám.

2. Přístroj vložte do výřezu. Aretační výstupky na přístroji musí přesně dosedat na svěrací pružiny. Přístroj zatlačte do výřezu. **Aretační výstupky na přístroji musí zaskočit do svěracích pružin.**
3. Vyjměte lávové kameny z fólie a naplňte jimi vanu na lávové kameny. Topné těleso grilu sklopte dolů. Položte grilovací rošt.
4. Kryt přístroje nasadte rovně na upevňovací úhelníky předmontované na přístroji. Dotáhněte zajišťovací šrouby na závěsu.
5. Zavřete kryt přístroje a zkontrolujte, zda rovnoměrně přiléhá. Pokud ne, povolte šrouby upevňovacího úhelníku a kryt přístroje vyrovnejte. Šrouby opět dotáhněte.

## Speciální pokyny pro instalaci venku

### ⚠ Nebezpečí požáru!

V přístroji nepoužívejte dřevěné uhlí nebo podobná paliva!

Přístroj připojujte k síti přes proudový chránič (RCD) s vypínacím proudem nepřesahujícím 30 mA.

Na přírodní kabel namontujte vhodnou zástrčku pro venkovní použití (dodržte předpisy platné ve vaší zemi).

Připojte přístroj k zásuvce s ochranným kolíkem (pro přístroje třídy ochrany I).

Pravidelně kontrolujte, zda síťový přírodní kabel nevykazuje známky poškození. Nepoužívejte přístroj, když je přírodní kabel poškozený.

Přírodní kabel musí odpovídat nejméně typu H07RN-F-3G1,5.

Namontujte přístroj pevně do pracovní plochy. Je nutné zabránit vniknutí vlhkosti.

Přístroj se musí po použití a vychladnutí chránit proti povětrnostním vlivům (např. zakrytím).

## Demontáž přístroje

Přístroj odpojte od rozvodné sítě. Vytlačte přístroj zespodu.

### Pozor!

Poškození přístroje! Přístroj nikdy nevyjímejte páčením seshora.

## Vigtigt

Læs denne vejledning omhyggeligt igennem, og opbevar den. Sikkerheden ved brugen af dette apparat kan kun garanteres, hvis monteringen foretages fagligt korrekt i henhold til anvisningerne i denne monteringsvejledning. Installatøren har ansvaret for, at apparatet fungerer fejlfrit på opstillingsstedet.

Apparatet må udelukkende tilsluttes af en autoriseret fagmand. I den der gennemføres noget arbejde skal strømforsyningen afbrydes.

For at undgå snitsår skal man have beskyttelseshandsker på. Dele, som er tilgængelige under monteringen, kan have skarpe kanter.

Installationen skal overholde gældende byggereglementer og bestemmelserne fra det regionale elektricitetsværk.

Dette apparat svarer til apparatklasse 3 (til montering i et køkkenelement). Det skal monteres iht. monteringskitsen. Vær opmærksom på minimumsafstanden ind til væggen i siderne eller til møbeldele og bagud:

Dette apparat er ikke beregnet til brug med et eksternt tidsur eller en ekstern fjernbetjening.

## Forberede køkkenelementet

Køkkenelementet skal være temperaturbestandigt op til 90 °C. Det skal være sikret, at køkkenelementet også er stabilt, når udskæringerne er blevet lavet.

Lav udskæringen til et eller flere Vario-apparater i Deres arbejdsbord i henhold til monteringskitsen. Vinklen mellem skæringsfladen og arbejdsbordet skal være 90°.

Fjern spåner, når udskæringen er lavet. Snitfladerne skal forsegles varmebestandigt.

Overhold en minimumsafstand af apparatets underside til møbeldele på 10 mm.

Berøringsbeskyttelsen skal være sikret ved monteringen. Når man kan berøre apparatets underside efter monteringen, skal der monteres et mellembund, der kun kan demonteres vha. værktøj. Overhold en minimumsafstand af mellem bunden til apparatets underside på 10 mm.

**Ved montering af flere Vario-apparater:** Tag hensyn til, hvor meget plads kombilisten VV 200 mellem apparaterne kræver. Apparater kan også monteres i separate udskæringer, når der overholdes en minimumsafstand på 40 mm mellem apparaterne.

## Elektrisk tilslutning

Check husinstallationen, inden apparatet tilsluttes. Vær opmærksom på, at husinstallationen har en passende beskyttelse. Apparatets spænding og frekvens skal stemme overens med den elektriske installation (se typeskiltet).

Apparatet svarer til beskyttelsesklasse I og må kun tages i drift med tilslutning af beskyttelseslederen.

I installationen skal der findes en alpolet ledningsadskiller med mindst 3 mm kontaktafstand, eller apparatet skal tilsluttes via en stik med jordleder. Denne skal også være tilgængelig efter monteringen.

Vi anbefaler at installere en jordet stikkontakt, der er installeret iht. forskrifterne, ca. 70 cm over gulvet bag apparatet.

At flytte en stikkontakt må kun gennemføres af en elektroinstallatør under hensyntagen til de respektive forskrifter.

Apparatet må kun tilsluttes med den medfølgende tilslutningsledning.

Tilslutningskablet må hverken foldes eller komme i klemme.

Apparatet svarer til type Y: Tilslutningskablet må kun udskiftes af kundeservicen. Vær opmærksom på kabeltypen og minimumstværsnittet.

## Indbygge apparatet

1. Markér nøjagtigt udskæringens midte. Fastgør fastgørelsesskinnerne på udskæringens for- og bagkant. Fastgørelsesskinnernes ansatser skal ligge på arbejdsbordet. Fastgørelsesskinnernes midtermarkering skal stemme nøjagtigt overens med udskæringens midtermarkering.

**Bemærk:** Ved arbejdsborde i sten skal fastgørelsesskinnerne klæbes på med temperaturbestandig tokomponentlim (metal på sten).

2. Sæt apparatet ind i udskæringen. Stopknasterne på apparatet skal nøjagtigt ligge på klemmelederne. Tryk apparatet fast ned i udskæringen. **Stopknasterne på apparatet skal klikke ind i klemmelederne.**

3. Tag lavastenene ud af folien og fyld dem ind i lavastensbeholderen. Klap grillelementerne nedad. Læg grillristen på.
4. Sæt låget oprejst på fastgøringsvinklerne, der allerede er monteret på apparatet. Drej låseskruerne fast på hængslet.
5. Luk låget og check, om det ligger jævnt på. Om nødvendigt skal skruerne på fastgørelsesvinklerne løsnes og låget skal udrettes. Skru skruerne fast igen.

## Specielle henvisninger vedr. montering i det fri

### ⚠ Brandfare!

Benyt i dette apparat hverken trækul eller lignende brændstoffer. Apparatet skal være sikret via et fejlstrømsbeskyttelsesrelæ (RCD) med en brydestrøm på ikke mere end 30 mA.

Monter en passende stikprop, der må anvendes udenfor, til tilslutningskablet (vær opmærksom på det respektive lands regler).

Tilslut apparatet til en stikkontakt med jordleder (til apparater af beskyttelsesklasse I).

Kontroller nettilslutningsledningen regelmæssigt for beskadigelser. Benyt apparatet ikke, når tilslutningsledningen er beskadiget.

Tilslutningskablet skal mindst være af typen H07RN-F-3G1,5.

Monter apparatet fast i et arbejdsbord. Det skal forhindres, at fugtighed trænger ind.

Apparatet skal efter brugen og efter at være afkølet beskyttes mod vejrliget (f.eks. med en tildækning).

## Demontere apparatet

Gør apparatet strømløst. Tryk apparatet nedfra op og tag den ud.

### Pas på!

Skade på apparatet! Apparatet må ikke pilles ud ovenfra vha. værktøj.

el

## Signifikante underdele

Diagrabere disse tre vejledninger omhyggeligt og hold dem. Kun i en nødsituation kan disse vejledninger anvendes til at genoprette apparatet. Disse vejledninger er kun til brug som hjælp. Den ansvarlige for apparatet er den ansvarlige for apparatet. Den ansvarlige for apparatet er den ansvarlige for apparatet.

Kun en autoriseret tekniker kan reparere apparatet. Før apparatet repareres, skal apparatet afkobles fra strømforsyningen. Før apparatet repareres, skal apparatet afkobles fra strømforsyningen.

For at undgå skader (skader, skader) skal apparatet beskyttes mod vand. Apparatet skal beskyttes mod vand. Apparatet skal beskyttes mod vand.

For at undgå skader (skader, skader) skal apparatet beskyttes mod vand. Apparatet skal beskyttes mod vand. Apparatet skal beskyttes mod vand.

Denne enhed er beregnet til brug i rum med en temperatur mellem 5°C og 40°C. Den skal beskyttes mod vand. Den skal beskyttes mod vand. Den skal beskyttes mod vand.

Denne enhed er beregnet til brug i rum med en temperatur mellem 5°C og 40°C. Den skal beskyttes mod vand. Den skal beskyttes mod vand. Den skal beskyttes mod vand.

## Forberedelse af den indbyggede stikontakt

Den indbyggede stikontakt skal være beskyttet mod vand. Den skal beskyttes mod vand. Den skal beskyttes mod vand.

Den indbyggede stikontakt skal være beskyttet mod vand. Den skal beskyttes mod vand. Den skal beskyttes mod vand.

Den indbyggede stikontakt skal være beskyttet mod vand. Den skal beskyttes mod vand. Den skal beskyttes mod vand.

Den indbyggede stikontakt skal være beskyttet mod vand. Den skal beskyttes mod vand. Den skal beskyttes mod vand.

Den indbyggede stikontakt skal være beskyttet mod vand. Den skal beskyttes mod vand. Den skal beskyttes mod vand.

Den indbyggede stikontakt skal være beskyttet mod vand. Den skal beskyttes mod vand. Den skal beskyttes mod vand.

Den indbyggede stikontakt skal være beskyttet mod vand. Den skal beskyttes mod vand. Den skal beskyttes mod vand.

## Elektrisk forbindelse

Før den elektriske forbindelse, skal apparatet beskyttes mod vand. Den skal beskyttes mod vand. Den skal beskyttes mod vand.

Den elektriske forbindelse skal være beskyttet mod vand. Den skal beskyttes mod vand. Den skal beskyttes mod vand.

Den elektriske forbindelse skal være beskyttet mod vand. Den skal beskyttes mod vand. Den skal beskyttes mod vand.

Den elektriske forbindelse skal være beskyttet mod vand. Den skal beskyttes mod vand. Den skal beskyttes mod vand.

Den elektriske forbindelse skal være beskyttet mod vand. Den skal beskyttes mod vand. Den skal beskyttes mod vand.

Den elektriske forbindelse skal være beskyttet mod vand. Den skal beskyttes mod vand. Den skal beskyttes mod vand.

Den elektriske forbindelse skal være beskyttet mod vand. Den skal beskyttes mod vand. Den skal beskyttes mod vand.

Den elektriske forbindelse skal være beskyttet mod vand. Den skal beskyttes mod vand. Den skal beskyttes mod vand.

## Placering af enheden

1. Placering af enheden. Den skal beskyttes mod vand. Den skal beskyttes mod vand. Den skal beskyttes mod vand.

2. Placering af enheden. Den skal beskyttes mod vand. Den skal beskyttes mod vand. Den skal beskyttes mod vand.

3. Placering af enheden. Den skal beskyttes mod vand. Den skal beskyttes mod vand. Den skal beskyttes mod vand.

4. Placering af enheden. Den skal beskyttes mod vand. Den skal beskyttes mod vand. Den skal beskyttes mod vand.

5. Placering af enheden. Den skal beskyttes mod vand. Den skal beskyttes mod vand. Den skal beskyttes mod vand.

6. Placering af enheden. Den skal beskyttes mod vand. Den skal beskyttes mod vand. Den skal beskyttes mod vand.

## Specielle underdele til den indbyggede stikontakt

### ⚠ Fare for elektrisk stød!

Den indbyggede stikontakt skal være beskyttet mod vand. Den skal beskyttes mod vand. Den skal beskyttes mod vand.

Den indbyggede stikontakt skal være beskyttet mod vand. Den skal beskyttes mod vand. Den skal beskyttes mod vand.

Den indbyggede stikontakt skal være beskyttet mod vand. Den skal beskyttes mod vand. Den skal beskyttes mod vand.

Den indbyggede stikontakt skal være beskyttet mod vand. Den skal beskyttes mod vand. Den skal beskyttes mod vand.

Den indbyggede stikontakt skal være beskyttet mod vand. Den skal beskyttes mod vand. Den skal beskyttes mod vand.

Den indbyggede stikontakt skal være beskyttet mod vand. Den skal beskyttes mod vand. Den skal beskyttes mod vand.

Den indbyggede stikontakt skal være beskyttet mod vand. Den skal beskyttes mod vand. Den skal beskyttes mod vand.

Den indbyggede stikontakt skal være beskyttet mod vand. Den skal beskyttes mod vand. Den skal beskyttes mod vand.

## Fjernelse af enheden

Den indbyggede stikontakt skal være beskyttet mod vand. Den skal beskyttes mod vand. Den skal beskyttes mod vand.

### Advarsel!

Den indbyggede stikontakt skal være beskyttet mod vand. Den skal beskyttes mod vand. Den skal beskyttes mod vand.

## Consejos y advertencias

Leer con atención estas instrucciones y conservarlas. Solamente un montaje profesional conforme a estas instrucciones de montaje puede garantizar un uso seguro del aparato. El instalador es responsable del funcionamiento perfecto en el lugar de instalación.

El aparato solo ha de ser conectado por un técnico autorizado.

Antes de realizar cualquier trabajo se ha de cortar el suministro eléctrico.

Utilice guantes de protección para evitar cortarse. Las piezas que quedan descubiertas durante el montaje podrían tener bordes afilados.

Para la instalación se han de tener en cuenta las normativas de construcción en vigor así como las normativas de la compañía eléctrica de suministro regional.

Este aparato corresponde a la clase de aparato (para el montaje en muebles de cocina). Se ha de instalar conforme al croquis de montaje. Tener en cuenta la distancia mínima respecto a las paredes laterales o bien respecto a partes de los muebles y respecto lado posterior.

Este aparato no está previsto para el funcionamiento con un reloj temporizador externo o un mando a distancia externo.

## Preparar los muebles de empotrar

El mueble de empotrar debe ser termoestable hasta 90 °C. La estabilidad del mueble de empotrar también debe quedar garantizada después de los trabajos de recorte.

Establecer el recorte para uno o múltiples aparatos Vario en la encimera conforme al croquis de montaje. El ángulo de la superficie de corte respecto a la encimera deberá ser de 90°.

Después de los trabajos de recorte eliminar las virutas. Sellar de forma termorresistentes las superficies de corte.

Tener en cuenta la distancia mínima de 10 mm del lado inferior del aparato respecto a las partes de los muebles.

Mediante la instalación deberá quedar garantizada una protección contra contacto. Si después del montaje pudiese entrar en contacto con el lado inferior del aparato, se ha de colocar un suelo intermedio desmontable sólo mediante herramienta. Tener en cuenta la distancia mínima de 10 mm del lado inferior del aparato respecto al suelo intermedio.

**Al instalar varios aparatos Vario:** Reservar espacio necesario para el embellecedor de unión VV 200 entre los aparatos. Los aparatos también se pueden instalar en recortes individuales teniendo en cuenta de dejar una distancia mínima entre los aparatos de 40 mm.

## Conexión eléctrica

Comprobar antes de conectar el aparato la instalación eléctrica doméstica. Observar que se disponga de protección apropiada en la instalación doméstica. La tensión y la frecuencia del aparato deberá coincidir con la instalación eléctrica (véase placa de características).

El aparato se corresponde con el tipo de protección I y sólo puede ponerse en funcionamiento en conexión con el conductor de toma de tierra.

En la instalación deberá existir un dispositivo de corte (magnetotérmico) de corte omnipolar con una abertura de contacto mínima de 3 mm o bien mediante clavija con toma de tierra. Esta deberá quedar siempre accesible finalizado el montaje.

Recomendamos de instalar a unos 70 cm aprox. del suelo detrás del aparato una base de enchufe con toma de tierra instalada correctamente.

La instalación de una base de enchufe sólo lo ha de realizar un técnico electricista teniendo en cuenta las normativas en vigor.

El aparato sólo se puede conectar con el cable de conexión suministrado.

No doblar o aplastar el cable de conexión.

El aparato corresponde al tipo Y: El cable de conexión sólo lo puede cambiar el servicio técnico de asistencia al cliente. Tener en cuenta el tipo de cable y la sección mínima.

## Instalar el aparato

1. Marcar exactamente el centro del recorte. Sujetar los rieles de fijación en el borde delantero y trasero del recorte. Los salientes de los rieles de fijación deberán apoyar sobre la encimera. La marca de centro de los rieles de fijación debe coincidir exactamente con la marca de centro del recorte.

**Nota:** Con encimeras de piedra, se han de pegar los rieles de fijación con adhesivo de dos componentes (metal sobre piedra) termoestables.

2. Insertar el aparato en el recorte. Los salientes de encastrado en el aparato deberán apoyar exactamente sobre los muelles de apriete. Presionar firmemente el aparato dentro del recorte. **Los salientes de encastrado en el aparato, deberán engancharse en los muelles de apriete.**

3. Retirar las piedras de lava de lámina y llenar la cubeta de piedras de lava. Abatir el calefactor del grill hacia abajo. Colocar la rejillas del grill.

4. Colocar la cubierta del aparato perpendicular sobre el ángulo de sujeción premontado en el aparato. Apretar firmemente los tornillos de fijación en la bisagra.

5. Cerrar la cubierta del aparato y comprobar si asienta uniformemente. En caso necesario soltar los ángulos de fijación y alinear la cubierta de aparatos. Volver apretar los tornillos.

## Indicaciones especiales en el montaje a la intemperie

### ⚠ ¡Peligro de incendio!

No usar carbón vegetal o combustible similar en este aparato.

El aparato va equipado con un interruptor diferencial (RCD) con una corriente de disparo de fuga no superior a 30 mA.

Colocar una clavija apropiada para exterior al cable de conexión (tener en cuenta las normativas del país en vigor).

Conectar el aparato a una base de enchufe con contacto de toma de tierra (para aparatos de la clase de protección I).

Comprobar periódicamente el cable de conexión de red por si presenta daños visibles. No utilizar el aparato si el cable de conexión estuviese dañado.

El cable de conexión deberá corresponder como mínimo al tipo H07RN-F-3G1,5.

Instalar el aparato de forma fija en la encimera. Evitar la penetración de humedad.

El aparato después de su uso y después de enfriar se ha de proteger contra la intemperie (p. ej. mediante una cubrición).

## Desmontar el aparato

Desconectar el aparato de la corriente. Extraer el aparato presionando desde abajo.

### ¡Atención!

¡Daños en el aparato! No extraer el aparato desde arriba haciendo palanca.

## fi

## Tärkeitä ohjeita

Lue ja säilytä tämä käyttöohje huolellisesti. Vain näiden asennusohjeiden mukainen ammattitaitoinen asennus takaa turvallisen käytön. Asentaja vastaa moitteettomasta toiminnasta asennuspaikassa.

Laitteen saa liittää vain valtuutettu ammattiasentaja.

Jokaisen huoltotoimenpiteen yhteydessä on laitteesta katkaistava virta.

Käytä suojahansikkaita leikkuuvammojen estämiseksi. Asennuksen yhteydessä esillä olevat osat voivat olla teräviä.

Asennettaessa täytyy noudattaa voimassa olevia rakennussääntöksiä ja paikallisen sähköntuottajan määräyksiä.

Tämä laite vastaa laiteluokistusta 3 (sopii asennettavaksi keittiökalusteisiin). Se on asennettava kaapistoon asennuspiirustusten mukaisesti. Huomioi vähimmäisetäisyys sivuseiniin, keittiökalusteiden osiin ja taakse.

Tätä laitetta ei ole suunniteltu käytettäväksi ulkopuolisen ajastimen tai ulkopuolisen kauko-ohjaimen kanssa.

## Kaapistoihin tehtävät muutostyöt

Kaapistoja on oltava vähintään 90 °C kuumuutta kestäviä. Kaapistoja on oltava tukevia vielä senkin jälkeen, kun niihin on tehty tarvittavat aukot.

Tee työtasoon tarvittavat aukot yhtä tai useampaa Vario-laitetta varten asennuspiirustusten mukaisesti. Aukon reunojen leikkuupinnan ja työtason välisen kulman on oltava 90 °.

Poista leikkuutöissä syntyneet lastut. Tiivistä leikkuupinnan kuumuutta kestäviksi.

Huomioi, että etäisyyden laitteen alareunasta keittiökaluusteeseen on oltava vähintään 10 mm.

Asennus on suoritettava niin, että varmistetaan kosketussuoja. Mikäli laitteen alareuna on asennuksen jälkeen kosketettavissa, on asennettava kiinteä, vain työkaluilla irrotettavissa oleva välipohja. Huomioi, että etäisyyden välipohjasta laitteen alareunaan on oltava vähintään 10 mm.

**Useampien Vario-laitteiden asentaminen:** Huomioi laitteiden väliin asennettavan yhdyslistan VV200 tilantarve. Voit asentaa työtasoon useampia laitteita myös niille yksittäin tehtyihin aukkoihin. Etäisyyden laitteiden välillä on kuitenkin oltava 40 mm.

## Sähköverkkoon liittäminen

Ennen sähköverkkoon liittämistä on tarkistettava rakennuksen sähköasennus. Huomioi rakennuksen sähköasennuksen sovitettu varoke. Laitteen sähköisen jännitteen ja taajuuden on vastattava rakennuksen sähköasennusta (katso Tyypikilpi).

Laitte vastaa suojaluokkaa I ja ennen käyttöä on asennettava suojajohdin.

Asennuksen yhteydessä on asennettava kaikkinaapainen 3 mm:n kosketusvälin katkaisin tai laite liitetään suojakosketin-pistokkeesta. Pistorasiaan on päästävä käsiksi myös asennuksen jälkeen.

Suosittelomme asennettavaksi n. 70 cm:n korkeudelle lattiasta laitteen taakse määräysten mukaisen suojakosken-pistorasian.

Pistorasian saa asentaa vain pätevä sähköasentaja.

Asennettaessa täytyy noudattaa voimassa olevia sähkömääräyksiä.

Laitteen saa liittää sähköverkkoon vain toimitukseen kuuluvalla liitäntäjohdolla.

On varottava, että liitäntäjohdot eivät pääse asennusvaiheessa taivuttamaan tai puristumaan kokoon.

Laitte vastaa Y-lämpöluokkaa: Liitäntäjohdon saa vaihtaa vain valtuuttamamme huoltoliike. Huomioi johtotyyppi ja minimaalinen poikkileikkaus.

## Kaapistoon asentaminen

1. Aseta tarkasti aukon keskikohta. Kiinnitä kiinnityskiskot aukon etu- ja takareunaan. Kiinnityskiskojen kärkien on oltava työtason pintaa vasten. Kiinnityskiskojen keskikohdan on vastattava tarkoin aukon keskikohtaa.

**Huomautus:** Jos työtaso on tehty kivilaatoista, on kiinnityskiskot liimattava kiinni kuumuutta kestävällä kaksikomponenttiliimaalla (metalli/kivi).

2. Aseta laite aukkoon. Laitteen kiinnityskärkien on osuttava tarkasti lukkojousiin. Paina laite tukevasti aukkoon. **Laitteen kiinnityskärjet napsahtavat kiinni lukkojousiin.**

3. Ota laavakivet ulos muovikelmusta ja täytä ne laavakivisäiliöön. Käännä lämpövastukset alas. Aseta grilliritilä päälle.

4. Aseta laitteen suojalevy pystyasennossa laitteeseen valmiiksi asennetuille kiinnityskulmille. Kiristä saranoiden kiinnitysruuvit.

5. Sulje laitteen suojalevy ja tarkista, että se on suorassa. Mikäli laitteen suojalevy on vinossa, irrota kiinnityskulmien ruuvit ja vaatraa laitteen suojalevy. Kiristä taas ruuvit.

## Erityisiä vihjeitä laitteen asentamiseksi ulkotilaan

### ⚠ Palonvaara!

Laitteessa ei saa käyttää puuhiiltä eikä muita vastaavia polttoaineita.

Laitteessa on oltava vikavirtasuojakytkin (RCD), laukaisuvirran tulisi olla korkeintaan 30 mA.

Asenna ulkotiloja varten sopiva pistoke liitosjohtoon (huomioi kulloisetkin kansalliset määräykset).

Ennen käyttöä on asennettava suojajohdin (laitte vastaa suojaluokkaa I).

Tarkista verkkoliitäntäjohto säännöllisesti vioittumisen suhteen. Laitetta ei saa käyttää, jos liitäntäjohto on vioittunut.

Liitäntäjohdon on vastattava vähintään tyyppiä H07RN-F-3G1,5.

Laitte on kiinnitettävä tukevasti työtasoon. Estä kosteuden tunkeutuminen laitteeseen.

Käytön jälkeen on laitteen annettava ensin jäähtyä ja suojattava se sitten säänvaikutuksilta (esim. peittämällä laite).

## Laitteen purkaminen kaapistosta

Katkaise laitteesta virta. Työnnä laitetta alhaalta ylöspäin.

### Huomio!

Laitteauriot! Älä yritä ottaa laitetta pois paikaltaan vetämällä ylhäältäpäin.

fr

## Recommandations importantes

Lire attentivement cette notice et la conserver soigneusement. Seulement en cas d'encastrement correct selon cette notice de montage, la sécurité est garantie lors de l'utilisation. Le monteur est responsable du fonctionnement correct sur le lieu où l'appareil est installé.

Seul un spécialiste agréé est habilité à raccorder l'appareil.

Avant tout travail, couper l'alimentation électrique.

Pour éviter les blessures par coupure, porter des gants de protection. Les pièces accessibles pendant le montage peuvent avoir des arêtes vives.

Pour l'installation, respecter les règles et normes en vigueur dans le domaine de la construction ainsi que les instructions du fournisseur local d'électricité.

Cet appareil fait partie de la classe 3 (à installer dans un meuble de cuisine). Il faut le poser conformément au schéma. Respecter la distance minimale entre l'appareil et les murs ou les éléments de meuble sur les côtés ainsi que vers l'arrière.

Cet appareil n'est pas prévu pour le fonctionnement avec une minuterie externe ou une commande à distance externe.

## Préparation des meubles

Le meuble où est encastré l'appareil doit pouvoir résister à une température de 90 °C. La stabilité du meuble doit être garantie après les opérations de découpe.

Réaliser la découpe pour ou plusieurs appareils Vario dans le plan de travail, selon le schéma de pose. L'angle du chant de coupe doit être de 90 ° par rapport au plan de travail.

Après les opérations de découpe, éliminer les copeaux. Sceller les chants de coupe avec un produit assurant leur résistance à la chaleur.

Respecter une distance minimale de 10 mm entre le dessous de l'appareil et les éléments du meuble.

L'installation doit être faite de manière à garantir la protection contre les contacts accidentels. Si après la pose, il est possible de toucher le dessous de l'appareil, il faut installer un fond intermédiaire démontable exclusivement avec un outil. Respecter une distance minimale de 10 mm entre le fond intermédiaire et le dessous de l'appareil.

**Si plusieurs appareils Vario sont posés ensemble :** tenir compte de la place nécessaire pour la baguette de jonction VV 200 entre les appareils. Les appareils peuvent également être installés dans des découpes séparées, en respectant une distance minimale de 40 mm entre eux.

## Raccordement électrique

Avant de brancher l'appareil, vérifier l'installation électrique du logement. S'assurer que les fusibles sont suffisamment dimensionnés. La tension et la fréquence de l'appareil doivent correspondre à l'installation électrique (voir la plaque signalétique).

L'appareil est conforme à la classe de protection I et son raccordement au conducteur de terre est obligatoire.

L'installation électrique doit comporter un sectionneur omnipolaire dont la distance d'ouverture des contacts doit être d'au moins 3 mm ou bien l'appareil doit être branché via un connecteur à contact de mise à la terre. Ce dernier doit rester accessible après la pose.

Nous recommandons d'installer à environ 70 cm au-dessus du sol, derrière l'appareil, une prise de courant à contact de mise à la terre.

La pose d'une prise de courant doit être confiée exclusivement à un électricien qualifié, dans le respect des normes et règles en vigueur sur le lieu d'installation.

L'appareil doit être raccordé seulement avec le cordon d'alimentation fourni.

Ne pas couder ni coincer le cordon d'alimentation.



L'appareil est du type Y : seul le service après-vente est habilité à remplacer le cordon d'alimentation. Respecter le type de câble et sa section minimale.

## Pose de l'appareil

1. Marquer avec précision le milieu de la découpe. Fixer les rails de fixation sur les bords avant et arrière de la découpe. Les nez des rails de fixation doivent reposer sur le plan de travail. Le milieu marqué sur les rails de fixation doit coïncider exactement avec le marquage du milieu de la découpe.

**Remarque :** Si le plan de travail est en pierre, coller les rails de fixation avec une colle à deux composants résistante à la chaleur (métal sur pierre).

2. Insérer l'appareil dans la découpe. Les ergots de verrouillage de l'appareil doivent reposer exactement sur les ressorts de blocage. Appuyer fermement sur l'appareil pour bien le positionner dans la découpe. **Les ergots de verrouillage doivent s'encliqueter dans les ressorts de blocage.**

3. Sortir les pierres de lave de la feuille et les mettre dans le bac. Rabattre la résistance chauffante du gril vers le bas. Poser la grille du gril.

4. Présenter le couvercle verticalement sur l'équerre de fixation prémontée sur l'appareil. Serrer à fond les vis de blocage de la charnière.

5. Fermer le couvercle et vérifier qu'il repose bien de manière régulière. Si nécessaire, desserrer les vis des équerres de fixation et réajuster le couvercle. Resserrer les vis.

## Instructions particulières pour une installation en extérieur

### ⚠ Risque d'incendie !

Ne pas utiliser de charbon de bois ni de combustibles similaires dans cet appareil.

Faire fonctionner l'appareil via un dispositif à courant différentiel résiduel (DDR) dont le courant de déclenchement est inférieur à 30 mA.

Monter sur le câble d'alimentation une fiche compatible avec une utilisation en extérieur (selon les normes applicables dans le pays concerné).

Brancher l'appareil à une prise de courant avec terre (pour appareils de la classe de protection I).

Examiner périodiquement le câble d'alimentation secteur afin de s'assurer qu'il est en bon état. Ne pas utiliser l'appareil si le câble d'alimentation est endommagé.

Le câble d'alimentation doit être au moins du type H07RN-F-3G1,5.

Installer l'appareil dans un plan de travail. Empêcher la pénétration d'humidité.

Après utilisation et refroidissement, protéger l'appareil des intempéries (par exemple au moyen d'un couvercle).

## Dépose de l'appareil

Mettre l'appareil hors tension. Faire sortir l'appareil en le poussant par le bas.

### Attention !

Risque de détérioration ! Ne pas extraire l'appareil par le haut en faisant levier.

hr

## Važne napomene

Pažljivo pročitajte i čuvajte ove upute za uporabu. Samo kod pravilne ugradnje sukladno ovim uputama za montažu je zajamčena sigurnost tijekom uporabe. Instalater je odgovoran za besprijeorno funkcioniranje na mjestu postavljanja.

Samo ovlašteno stručno osoblje smije priključiti uređaj.

Prije izvršenja svih radova isključite dovod struje.

Kako biste spriječili posjekotine, nosite zaštitne rukavice. Dijelovi koji su dostupni kod ugradnje mogu imati oštre rubove.

Prilikom postavljanja valja se pridržavati aktualno važećih građevinskih propisa i propisa regionalnog distributera električne energije.

Ovaj uređaj odgovara razredu uređaja 3 (za ugradnju u kuhinjski element). Mora se ugraditi prema skici za ugradnju. Pridržavajte se najmanjeg razmaka od bočnih stijenci ili dijelova elemenata i prema stražnjoj strani.

Ovaj uređaj nije namijenjen za korištenje sa satom za vremensko uključivanje ili daljinskim upravljačem.

## Priprema ugradbenog elementa

Ugradbeni element mora biti otporan na temperaturu do 90°C. Stabilnost ugradbenog elementa mora biti osigurana i nakon izrezivanja.

U radnoj ploči napravite izrez za jedan ili više Vario uređaja prema skici za ugradnju. Kut rezane plohe do radne ploče mora iznositi 90°.

Nakon izrezivanja uklonite strugotine. Rezane plohe zabrtvite na način da su postojane na toplinu.

Pridržavajte se najmanjeg razmaka donje strane uređaja do dijelova elemenata od 10 mm.

Zaštitu od dodira valja osigurati kod ugradnje. Ako nakon ugradnje možete dodirnuti donju stranu uređaja, trebete montirati skidivo međudno samo pomoću alata. Pridržavajte se najmanjeg razmaka međudna do donje strane uređaja od 10 mm.

**Kod ugradnje nekoliko Vario uređaja:** Vodite računa o potrebnom prostoru za spojnu letvicu VV 200 između uređaja. Uređaje možete ugraditi čak i u pojedinačne izreze pridržavajući se minimalnog razmaka od 40 mm između uređaja.

## Električni priključak

Prije priključivanja uređaja provjerite kućnu instalaciju. Pazite na primjerenu zaštitu kućne instalacije. Napon i frekvencija uređaja moraju se podudarati s električnom instalacijom (vidi označnu pločicu).

Uređaj odgovara klasi zaštite I i smije se koristiti samo ukoliko je priključen na priključak sa zaštitnim vodičem.

Kod instalacije treba biti prisutna svepolna razdvojna sklopka s otvorom kontakta od najmanje 3 mm ili se uređaj priključuje pomoću utikača sa zaštitnim kontaktom. Ista mora biti lako dostupna i nakon ugradnje.

Preporučujemo da oko 70 cm iznad poda iza uređaja postavite propisno instaliranu utičnicu sa zaštitnim kontaktom.

Postavljanje utičnice smije obaviti samo električar pridržavajući se odgovarajućih propisa.

Uređaj se smije priključiti samo s isporučenim priključnim vodom.

Pazite da ne presavijete ili priklješite priključni kabel.

Uređaj odgovara tipu Y: Priključni kabel smije zamijeniti samo servisna služba. Vodite računa o tipu kabela i minimalnom presjeku.

## Ugradnja uređaja

1. Točno označite sredinu izreza. Vodilice za pričvršćivanje pričvrstite na prednji i stražnji rub izreza. Zaustavne stopice vodilica za pričvršćivanje moraju nalijegati na radnu ploču. Oznaka sredine vodilica za pričvršćivanje mora se točno podudarati s oznakom sredine izreza.

**Napomena:** Kod kamenih radnih ploča vodilice za pričvršćivanje zalijepite dvokomponentnim ljepljivom otpornim na temperaturu (metal na kamen).

2. Uređaj umetnite u izrez. Zaustavne stopice na uređaju moraju točno nalijegati na opruge za stezaljke. Uređaj čvrsto pritisnite u izrez. **Zaustavne stopice na uređaju moraju se uglaviti u opruge za stezaljke.**

3. Izvadite vulkansko kamenje iz folije i napunite posudu za vulkansko kamenje. Grijač za roštiljanje preklopite prema dolje. Stavite rešetku roštilja.

4. Poklopac uređaja stavite okomito na pričvršne kutnike montirane na uređaju. Zategnite vijke za fiksiranje na šarki.

5. Zatvorite poklopac uređaja i provjerite naliježe li ravnomjerno. Ako je potrebno, otpustite vijke na pričvršnim kutnicima i izravnajte poklopac uređaja. Ponovno zategnite vijke.

## Vađenje uređaja

Isključite uređaj iz struje. Uređaj istisnite odozdo.

### Opres!

Oštećenja na uređaju! Uređaj ne vadite s gornje strane.

## Avvertenze importanti

Leggere attentamente e conservare queste Istruzioni per l'uso. Solo un montaggio in accordo con le relative istruzioni può garantire un utilizzo sicuro dell'apparecchio. L'installatore è responsabile del corretto funzionamento nel luogo di installazione.

L'allacciamento dell'apparecchio deve essere effettuato esclusivamente da un tecnico qualificato e autorizzato.

Staccare l'alimentazione di corrente prima di procedere ad ogni tipo di intervento.

Per evitare lesioni da taglio indossare guanti di protezione. I pezzi accessibili durante il montaggio possono essere taglienti.

Per l'installazione osservare le norme edili attualmente in vigore nonché le disposizioni dell'azienda regionale erogatrice di elettricità.

Questo apparecchio corrisponde alla Classe 3 (per l'installazione in mobili da cucina). Esso deve essere installato secondo l'apposito schizzo. Rispettare la distanza minima dalle pareti o mobili laterali e dal retro.

L'utilizzo di questo apparecchio non è previsto con un orologio programmabile o un telecomando esterno.

## Preparare i mobili da incasso

Il mobile in cui si installa l'apparecchio deve essere resistente ad una temperatura di 90 °C. La stabilità del mobile deve essere garantita anche dopo aver effettuato l'intaglio.

Realizzare l'intaglio per uno o più apparecchi Vario nel piano di lavoro secondo lo schizzo. L'angolo della superficie di taglio rispetto al piano di lavoro deve essere di 90°.

Rimuovere i trucioli dopo il taglio. Sigillare le superfici tagliate di modo che siano resistenti al calore.

Rispettare la distanza minima di 10 mm tra la parte bassa dell'apparecchio e i mobili.

La protezione da contatto deve essere garantita dalla modalità di installazione. Nel caso la parte bassa dell'apparecchio sia accessibile dopo l'installazione, è necessario montare un fondo intermedio rimovibile solo con attrezzi. Rispettare la distanza minima di 10 mm tra il fondo intermedio e la parte bassa dell'apparecchio.

**Per il montaggio di più apparecchi Vario:** Considerare l'ingombro del listello di collegamento VV 200 tra gli apparecchi. Gli apparecchi possono essere anche montati in intagli singoli, rispettando una distanza minima tra di essi di 40 mm.

## Collegamento elettrico

Controllare l'installazione domestica prima di collegare l'apparecchio. Assicurarsi che i fusibili dell'impianto domestico siano idonei. Tensione e frequenza dell'apparecchio devono corrispondere all'impianto elettrico (v. targhetta).

L'apparecchio è conforme alla Classe di protezione I e deve funzionare sempre e solo con un collegamento di messa a terra.

Sull'impianto deve essere previsto un interruttore di separazione da tutti i poli con un'apertura dei contatti di almeno 3 mm o l'apparecchio deve essere collegato con una spina con messa a terra. Questo deve essere accessibile anche dopo l'installazione.

Consigliamo di installare dietro l'apparecchio a ca. 70 cm dal pavimento una presa con messa a terra.

L'installazione della presa deve essere eseguita solo da un elettricista, in rispetto delle norme pertinenti.

L'apparecchio deve essere collegato solo con il cavo di allacciamento fornito in dotazione.

Non piegare o bloccare il cavo di allacciamento.

L'apparecchio è conforme al Tipo Y: Il cavo di allacciamento può essere sostituito solo dal Servizio di assistenza autorizzato. Osservare il tipo di cavo e la sezione minima.

## Installare l'apparecchio

1. Contrassegnare il centro esatto dell'intaglio. Fissare le guide sul bordo anteriore e posteriore dell'intaglio. Le sporgenze sulle guide di fissaggio devono poggiare sul piano di lavoro. Il contrassegno del centro delle guide di fissaggio deve corrispondere esattamente al contrassegno del centro sull'intaglio.

**Avvertenza:** Sui piano di lavoro in pietra, incollare le guide con una colla a due componenti (metallo su pietra) resistente alle alte temperature.

2. Inserire l'apparecchio nell'intaglio. Le sporgenze d'incastro sull'apparecchio devono poggiare esattamente sulle molle. Spingere l'apparecchio nell'intaglio. **Le sporgenze d'incastro sull'apparecchio devono incastrarsi nelle molle.**

3. Togliete le pietre laviche dalla pellicola e versatele nell'apposita vasca. Abbassate le resistenze. Poggiare la griglia.

4. Poggiare verticalmente il coperchio sull'angolare di fissaggio già montato sull'apparecchio. Stringere le viti di fissaggio sulla cerniera.

5. Chiudere il coperchio e controllare che poggia correttamente. Se necessario allentare le viti sugli angolari ed allineare il coperchio. Stringere di nuovo le viti.

## Indicazioni particolari per l'installazione all'aperto

### ⚠ Pericolo di incendio!

Non usare carboni o combustibili simili con questo apparecchio.

Collegare l'apparecchio con una protezione (RCD) contro le correnti di dispersione con una corrente di intervento di non oltre 30 mA.

Applicare una spina idonea all'uso esterno sul cavo di collegamento (osservare le norme nazionali rispettivamente valide).

Collegare l'apparecchio ad una presa con contatto di protezione (per apparecchi della classe di protezione I).

Verificare regolarmente l'eventuale presenza di danni visibili sul filo di collegamento alla rete. Non usare l'apparecchio se il filo di collegamento è danneggiato.

Il cavo di collegamento deve essere corrispondente almeno al Tipo H07RN-F-3G1,5.

Installare l'apparecchio in modo stabile su un piano di lavoro. Evitare che penetri umidità.

Dopo l'uso e il raffreddamento, l'apparecchio deve essere protetto dalle intemperie (per es. con una copertura).

## Smontare l'apparecchio

Staccare l'apparecchio dalla corrente. Tirare l'apparecchio dal basso.

### Attenzione!

Danni all'apparecchio! Non estrarre l'apparecchio dall'alto.

nl

## Belangrijke aanwijzingen

Lees deze gebruiksaanwijzing zorgvuldig door en bewaar hem goed. Alleen als de inbouw op deskundige wijze en conform dit installatievoorschrift wordt uitgevoerd, is de veiligheid bij het gebruik gegarandeerd. De installateur is verantwoordelijk voor een goede werking op de plaats van opstelling.

Alleen een daartoe bevoegd vakman mag het apparaat aansluiten.

Vóór alle werkzaamheden aan het apparaat dient het apparaat spanningsvrij te worden gemaakt.

Draag beschermhandschoenen om te voorkomen dat u snijwonden oploopt. Onderdelen die tijdens de montage toegankelijk zijn, kunnen scherpe randen hebben.

Voor de installatie dient aan de geldende bouwverordeningen en aan de voorschriften van het energiebedrijf te worden voldaan.

Dit apparaat valt onder de apparatenklasse 3 (bestemd voor het inbouwen in een keukenmeubel). Het apparaat dient volgens de aanwijzingen op de inbouwschets te worden ingebouwd. Let op de minimale afstand tussen het apparaat en de keukensmuren of -meubelen aan de zij- en achterkant.

Dit apparaat is niet bestemd voor gebruik met een externe tijdschakelklok of een externe afstandbediening.

### Inbouwmeubel voorbereiden

Het inbouwmeubel moet temperatuurbestendig zijn tot 90 °C. De stabiliteit van het inbouwmeubel moet ook na het aanbrengen van de uitsparing(en) zijn gewaarborgd.

Maak een uitsparing voor één of meerdere Vario apparaten in het werkblad volgens de inbouwschets. De hoek tussen het snijvlak en het werkblad moet 90° zijn.

Verwijder alle spaanders na het maken van de uitsparing. Verzegel de snijvlakken met een hittebestendig middel.

Houd een minimale afstand aan van 10 mm vanaf de onderkant van het apparaat tot aan de onderdelen van het keukenmeubel.

De aanraakbeveiliging moet door het inbouwen gegarandeerd zijn. Indien de onderkant van het apparaat na het inbouwen kan worden aangeraakt, dient er een, alleen met gereedschap uitneembare tussenbodem te worden gemonteerd. Houd een minimale afstand aan van 10 mm vanaf de tussenbodem tot aan de onderkant van het apparaat.

**Bij het inbouwen van meerdere Vario apparaten:** Houd rekening met de ruimte die nodig is tussen de apparaten voor de verbindingslijst VV 200. De apparaten kunnen ook in aparte uitsparingen worden ingebouwd, met inachtneming van een minimale afstand tussen de apparaten van 40 mm.

## Elektrische aansluiting

Controleer de huisinstallatie voordat u het apparaat aansluit. Let op dat de huisinstallatie voorzien is van de geschikte zekeringen. De spanning en de frequentie van het apparaat moeten overeenkomen met de elektrische installatie (zie het typeplaatje). Het apparaat valt onder de apparatenklasse I en mag alleen op een geaard aansluitpunt worden aangesloten.

Binnen de installatie moet een scheidingsschakelaar voor alle polen met een contactopening van minimaal 3 mm aanwezig zijn of het apparaat moet via een geaarde stekker worden aangesloten. Deze moet na het inbouwen nog toegankelijk zijn.

Wij adviseren om ca. 70 cm boven de vloer een, volgens de voorschriften geïnstalleerd, geaard stopcontact achter het apparaat te installeren.

Het plaatsen van een stopcontact mag alleen door een elektrotechnicus worden uitgevoerd. Hierbij moet aan alle geldende voorschriften worden voldaan.

Het apparaat mag alleen met de bijgevoegde aansluitkabel worden aangesloten.

De aansluitkabel mag niet worden geknikt of klem raken.

Het apparaat behoort tot de aansluitklasse Y: De aansluitkabel mag alleen door de klantenservice worden vervangen. Let op de aanwijzingen betreffende het kabeltype en de minimale diameter.

## Het apparaat inbouwen

1. Markeer precies het midden van de uitsparing. Bevestig de bevestigingsrails aan de voor- en achterkant van de uitsparing. De neusjes van de bevestigingsrails moeten op het werkblad rusten. De middenmarkering van de bevestigingsrails moet exact aansluiten op de middenmarkering van de uitsparing in het werkblad.

**Aanwijzing:** Zet bij werkbladen van steen de bevestigingsrails vast met een temperatuurbestendige tweecomponentenlijm (metaal op steen).

2. Plaats het apparaat in de uitsparing. De bevestigingspunten van het apparaat moeten precies op de klemveren liggen. Druk het apparaat stevig in het werkblad. **De bevestigingspunten van het apparaat moeten in de klemveren vastklikken.**

3. Haal de lavastenen uit de folie en vul deze in de bak voor de lavastenen. Klap het grillelement omlaag. Plaats het grillrooster.

4. Plaats de afdekking recht op de bevestigingsprofielen die aan het apparaat zijn voorgeïntegreerd. De stelschroeven bij het scharnier vastdraaien.

5. Sluit de afdekking en controleer of deze gelijkmatig op het apparaat ligt. Indien nodig, de schroeven aan de bevestigingsprofielen losdraaien en de afdekking stellen. Draai de schroeven weer vast.

## Extra aanwijzingen voor de buiteninbouw

### ⚠ Brandgevaar!

Gebruik geen houtskool of gelijksoortig brandbare stoffen voor dit apparaat.

Gebruik het apparaat met een foutstroombeveiliging (RCD) met een uitschakelstroom van maximaal 30 mA.

Monteer een stekker die geschikt is voor buiten aan de aansluitkabel (let op de plaatselijke voorschriften).

Sluit het apparaat aan op een stopcontact met randaarde (voor apparaten die vallen onder de apparatenklasse I).

Controleer de aansluitkabel regelmatig op tekenen van beschadiging. Gebruik het apparaat niet, wanneer de aansluitkabel is beschadigd.

De aansluitkabel dient tenminste van het type H07RN-F-3G1,5 te zijn.

Het apparaat dient stevig in een werkblad te worden ingebouwd. Voorkom dat er vocht in het apparaat dringt.

Het apparaat dient nadat het is gebruikt en afgekoeld te worden beschermd tegen weersinvloeden (bijv. door het plaatsen van een afdekking).

## Het apparaat uitbouwen

Haal de spanning van het apparaat. Druk het apparaat er van onderen af uit.

### ⚠ Attentie!

Beschadiging van het apparaat! Het apparaat niet vanaf de bovenkant eruit wrikken.

## Viktige merknader

Les denne bruksanvisningen nøye, og ta vare på den for senere bruk. Sikker bruk kan bare garanteres dersom monteringen skjer på fagmessig måte i samsvar med denne monteringsveiledningen. Installatøren er ansvarlig for at apparatet fungerer som det skal på oppstillingsstedet.

Apparatet må bare kobles til av godkjente fagfolk.

Før alle arbeider må strømtilførselen brytes.

Bruk vernehansker for å unngå kutt. Deler som er tilgjengelige under monteringen kan ha skarpe kanter.

Vær for installasjon oppmerksom på de aktuelle byggeforskriftene og forskriftene til den lokale strømforsyningen.

Dette apparatet tilsvarer apparatklassen 3 (for innbygging i kjøkkenmøbler). Det må monteres i henhold til innbyggingsskissen. Overhold minsteavstanden til sidevegger eller møbeldeleler og bakover.

Dette apparatet er ikke laget for bruk med eksternt tidsur eller ekstern fjernkontroll.

## Forberede kjøkkenmøbler

Kjøkkenmøblene må være temperaturbestandige opptil 90 °C. Kjøkkenmøblene må være tilstrekkelig stabile også etter at utskjæringen er utført.

Lag en utskjæring i benkeplaten for et eller flere Vario-apparater ifølge innbyggingsskissen. Vinkelen mellom snittflaten og arbeidsbenken må være 90°.

Fjern tresponene etter utskjæringsarbeidet. Snittflatene forsegles varmebestandig.

Overhold en minsteavstand mellom apparatets underside og møbeldelelene på 10 mm.

Berøringsvernet må være garantert ved innbyggingen. Hvis det er mulig å berøre undersiden av apparatet etter innbyggingen, må det monteres en mellombunn som bare kan tas av ved hjelp av verktøy. Overhold en minsteavstand mellom mellombunnen og apparatets underside på 10 mm.

**Ved innbygging av flere Vario-apparater:** Ta hensyn til plassbehovet for kombilisten VV 200 mellom apparatene. Apparater kan også monteres i enkelte utskjæringer ved å overholde en minsteavstand på 40 mm mellom apparatene.

## Elektrisk tilkobling

Kontroller husinstallasjonen før tilkobling av apparatet. Vær oppmerksom på egnet sikring av husinstallasjonen. Spenning og frekvens til apparatet må stemme overens med den elektriske installasjonen (se typeskilt).

Apparatet er i samsvar med beskyttelsesklasse I og må bare benyttes med jordet stikkontakt.

I installasjonen må det finnes en allpolet skillebryter med kontaktåpning på minst 3 mm eller apparatet tilkobles med en jordet plugg. Denne må fortsatt være tilgjengelig etter innbyggingen.

Vi anbefaler å montere en forskriftsmessig installert jordet stikkontakt ca. 70 cm over gulvet bak apparatet.

Monteringen av en stikkontakt må kun foretas av autorisert elektriker i samsvar med aktuelle forskrifter.

Apparatet må kun tilkobles med tilkoblingskabelen som er med i leveringen.

Verken knekk eller klem fast tilkoblingskabelen.

Apparatet tilsvarer type Y: Tilkoblingskabelen må bare skiftes ut av kundeservicen. Vær oppmerksom på kabeltype og minimalt tversnitt.

## Montere apparatet

1. Marker nøyaktig midten på utskjæringen. Festeskinnene festes på utskjæringens for- og bakkant. Festeskinnenes haker må ligge på benkeplaten. Midtmarkeringen på festeskinnene må stemme nøyaktig overens med midtmarkeringen til utskjæringen.

**Merk:** Ved benkeplater i stein limes festeskinnene fast med temperaturfast tokomponentlim (metall på stein).

2. Sett apparatet inn i utskjæringen. Stoppehakene på apparatet må ligge eksakt på klemfjærene. Trykk apparatet fast i utskjæringen. **Stoppehakene på apparatet må smekke inn i klemfjærene.**

3. Ta lavasteinene ut av folien og fyll lavasteinkaret. Fell ned grillelementene. Legg på grillristen.

4. Sett dekkplaten opprett på festevinklene som er forhåndsmontert på apparatet. Låseskruene skrues fast på hengselet.

5. Lukk dekkplaten og kontroller om den ligger jevnt på. Om nødvendig løsnes skruene på festevinklene og dekkplaten rettes inn. Skru skruene fast igjen.

## Spesielle henvisninger for innbygging utendørs

### ⚠ Brannfare!

Benytt verken trekull eller lignende brennstoffer i dette apparatet. Bruk apparatet via en jordfeilbryter (RCD) med en utløserstrøm under 30 mA .

Monter en egnet plugg for utendørs bruk på tilkoblingskabelen (legg merke til de henholdsvis nasjonale bestemmelser).

Koble apparatet til en stikkontakt med jordfeilbryter (for apparater med beskyttelsesklasse I).

Kontroller nettledningen regelmessig for tegn på skader. Bruk ikke apparatet når tilkoblingskabelen er skadet.

Tilkoblingskabelen må minst tilsvare type H07RN-F-3G1,5.

Bygg apparatet fast inn i en benkeplate. Det må hindres at det trenger inn fuktighet.

Apparatet må etter bruk og avkjøling beskyttes mot værinnflytelser (f. eks. med en beskyttelse).

## Demontere apparatet

Gjøre apparatet strømløst. Trykk apparatet ut nedenfra.

### Obs!

Skader på apparatet! Løft ikke ut apparatet ovenfra.

pl

## Ważne wskazówki

Należy uważnie przeczytać i zachować instrukcję obsługi. Wyłącznie prawidłowy montaż wykonany zgodnie z instrukcją montażu gwarantuje bezpieczeństwo użytkowania. Instalator odpowiedzialny jest za prawidłowe działanie urządzenia w miejscu montażu.

Urządzenie może podłączyć wyłącznie specjalista z odpowiednimi uprawnieniami.

Przed przeprowadzeniem prac wyłączyć dopływ prądu.

W celu ochrony przed skaleczeniami stosować rękawice ochronne. Części służące do montażu mogą mieć ostre krawędzie.

Podczas instalacji należy zwrócić uwagę na obecnie obowiązujące przepisy budowlane oraz przepisy regionalnego dostawcy energii elektrycznej.

Niniejsze urządzenie odpowiada klasie urządzenia 3 (jest przeznaczone do zabudowy w meblach kuchennych). Musi być zabudowane zgodnie z wykresem zabudowy. Zachować minimalną odległość do bocznych ścianek lub części mebla oraz tylnej ściany.

Urządzenie nie jest przeznaczone do pracy z zewnętrznym zegarem sterującym lub zewnętrznym urządzeniem zdalnego sterowania.

## Przygotowanie mebla do zabudowy

Mebel przeznaczony od zabudowy musi być odporny na działanie temperatur do 90 °C. Należy zapewnić stabilność mebla również po wykonaniu otworu.

Wykonać wykrój w blacie roboczym na jedno lub więcej urządzeń Vario zgodnie z planem zabudowy. Kąt pomiędzy powierzchnią cięcia i blatem roboczym musi wynosić 90° .

Po wycięciu otworu należy usunąć wióry. Powierzchnie wykroju należy zamknąć w sposób odporny na działanie wysokich temperatur.

Zwrócić uwagę, aby minimalny odstęp pomiędzy podstawą urządzenia i elementami mebli wyniósł przynajmniej 10 mm.

Zabudowa musi zapewnić ochronę przed dotykaniem. Jeżeli po wbudowaniu podstawę urządzenia można dotknąć, należy za pomocą narzędzi zamontować wyjmowane dno pośrednie.

Zwrócić uwagę, aby minimalny odstęp pomiędzy podstawą urządzenia i elementami mebli wyniósł przynajmniej 10 mm.

**W przypadku montażu kilku urządzeń Vario:** Uwzględnić miejsce potrzebne na listwę łączącą VV200 między urządzeniami. Można wbudować kilka urządzeń w osobnych otworach zachowując przy tym minimalny odstęp między urządzeniami równy 40 mm.

## Przyłącze elektryczne

Przed przyłączeniem urządzenia sprawdzić instalację domową. Zwrócić uwagę na odpowiednie zabezpieczenie instalacji domowej. Napięcie i częstotliwość urządzenia muszą zgadzać się z danymi instalacji elektrycznej (patrz tabliczka znamionowa).

Urządzenie spełnia wymagania klasy ochrony I i może być użytkowane wyłącznie w połączeniu z przyłączem przewodu ochronnego.

W instalacji musi być zamontowany wyłącznik odłączający wszystkie bieguny z minimalnym odstępem styków wynoszącym 3 mm lub urządzenie zostanie podłączone za pomocą gniazda wtykowego ze stykiem ochronnym. Musi on być łatwo dostępny po montażu.

Zaleca się zainstalowanie poprawnie zamontowanego gniazda wtykowego ze stykiem ochronnym ok. 70 cm nad podłogą za urządzeniem.

Zmianę miejsca gniazda może wykonać wyłącznie wykwalifikowany elektryk przy przestrzeganiu obowiązujących przepisów.

Urządzenie może zostać podłączone wyłącznie za pomocą dostarczonego przewodu przyłączającego.

Nie zginać i nie zaciskać kabla przyłączeniowego.

Urządzenie odpowiada typowi Y: Kabel przyłączeniowy może zostać wymieniony tylko przez personel serwisowy. Zwrócić uwagę na rodzaj kabla i jego minimalny przekrój.

## Montaż urządzenia

1. Zaznaczyć dokładnie środek otworu. Przymocować szyny podtrzymujące na brzegu z przodu i tyłu otworu. Występy szyn muszą leżeć na blacie roboczym. Środek szyny podtrzymującej musi zgadzać się dokładnie z zaznaczonym środkiem otworu.

**Wskazówka:** Do kamiennych blatów roboczych szyny podtrzymujące przykleić klejem dwuskładnikowym (metal na kamień), odpornym na działanie temperatur.

2. Osadzenie urządzenia w wykroju. Zaciski urządzenia muszą znajdować się dokładnie na trzpieniach. Osadzenie urządzenia w wykroju. **Zaciski muszą zatrzasknąć się na trzpieniach.**

3. Kamienie wulkaniczne wyjąć z folii i włożyć do odpowiedniego korytka. Grzałkę grilla rozłożyć na dół. Nałożyć ruszt.

4. Osadzić pionowo pokrywę urządzenia na zamontowanych wstępnie kątownikach mocujących. Przykręcić śruby mocujące do zawiasów.

5. Zamknąć pokrywę urządzenia i sprawdzić, czy równolegle przelega do urządzenia. W razie konieczności odkręcić śruby z kątowników mocujących i wyrównać położenie pokrywy urządzenia. Ponownie dokręcić śruby.

## Szczególne wskazówki dotyczące zabudowy na zewnątrz

### ⚠ Niebezpieczeństwo pożaru!

W tym urządzeniu nie używać węgla drzewnego lub innych paliw. Urządzenie podłączać za pomocą prądowych urządzeń ochronnych (RCD) o prądzie wyłączającym wynoszącym poniżej 30 mA.

Do kabla przyłączeniowego przyłączyć odpowiednią wtyczkę do stosowania na zewnątrz (przestrzegać odpowiednich krajowych przepisów prawnych).

Urządzenie podłączyć wyłącznie do gniazda ochronnego ze stykiem ochronnym (urządzenia klasy ochronny I).

Przewód zasilający sprawdzać regularnie pod kątem uszkodzeń. Urządzenie nie może być używane, jeżeli przewód przyłączeniowy jest uszkodzony.

Kabel sieciowy musi odpowiadać przynajmniej typowi H07RN-F-3G1,5.

Urządzenie zabudować w blacie roboczym. Zapobiegać dostaniu się wody do urządzenia.

Po użyciu i ochłodzeniu urządzenia zabezpieczyć je przed wpływem czynników atmosferycznych (np. pokrywą).

## Demontaż urządzenia

Urządzenie wyłączyć z zasilania elektrycznego. Płytę wycisnąć od dołu.

### Uwaga!

Uszkodzenia urządzenia! Urządzenia nie podważać od góry.

## Indicações importantes

Leia atentamente e guarde estas instruções. Apenas se a montagem for realizada de forma tecnicamente correcta, em conformidade com estas instruções de montagem, se pode garantir a segurança durante a utilização. O instalador é responsável pelo funcionamento correcto no local de instalação. O aparelho só pode ser ligado por um técnico autorizado.

Desligar a alimentação eléctrica antes de realizar quaisquer trabalhos.

Usar luvas de protecção, para evitar cortes. As peças que, durante a montagem ficam expostas, podem ser pontiagudas.

Para a instalação é obrigatório observar as normas de construção vigentes e as normas do fornecedor de electricidade local.

Este aparelho corresponde aos aparelhos da classe 3 (de encastrar num móvel de cozinha). Tem de ser encastrado de acordo com o diagrama de montagem. Observar a distância mínima até às paredes laterais, parede posterior ou peças do móvel.

Este aparelho não foi previsto para ser utilizado com um temporizador externo ou um telecomando externo.

## Preparar os móveis de encastrar

O móvel de encastrar tem de ser resistente a temperaturas até 90 °C. Após os trabalhos de recorte, tem de ficar assegurada a estabilidade do móvel de encastrar.

Efectuar o recorte no tampo de cozinha, para um ou mais aparelhos Vario, de acordo com o diagrama de montagem. O ângulo da superfície de corte até ao tampo de cozinha tem de ser, no mínimo, de 90°.

Remover a serradura após os trabalhos de corte. Selar as superfícies de corte de forma resistente ao calor.

Observar a distância mínima de 10 mm entre o lado inferior do aparelho e peças do móvel.

A montagem tem de assegurar a protecção contra contacto. Se, após a montagem, for possível tocar na parte inferior do aparelho, é necessário montar um fundo falso que apenas possa ser removido com ferramenta. Observar a distância mínima de 10 mm entre o fundo falso e o lado inferior do aparelho.

**No caso de montagem de vários aparelhos Vario:** observar o espaço necessário para a régua de união VV 200 entre os aparelhos. Os aparelhos também podem ser montados em recortes individuais, mediante observância da distância mínima de 40 mm entre os mesmos.

## Ligação eléctrica

Verificar a instalação da casa antes de ligar o aparelho. Verificar se a instalação eléctrica da casa dispõe de fusíveis adequados. A tensão e a frequência do aparelho têm de corresponder à instalação eléctrica (ver placa de características).

O aparelho corresponde à classe de protecção I e só pode ser posto a funcionar com uma ligação com condutor de protecção.

A instalação tem de dispor de um disjuntor de corte omnipolar com uma distância mínima de 3 mm entre os contactos ou então é necessário ligar o aparelho através de uma ficha com contacto de protecção. Este tem de estar acessível após a montagem.

Recomendamos a instalação de uma tomada com ligação à terra, ca. de 70 cm acima do solo, por trás do aparelho.

A instalação de uma tomada só pode ser efectuada por um electricista qualificado, mediante observância das normas relevantes.

O aparelho só pode ser ligado com o cabo de alimentação fornecido.

Não dobrar nem entalar o cabo de alimentação.

O aparelho corresponde ao tipo Y: O cabo de alimentação só pode ser substituído pelo Serviço de Apoio ao Cliente. Observar o tipo de cabo e a secção transversal mínima.

## Montar o aparelho

1. Marcar exactamente o centro do recorte. Fixar as guias de fixação às extremidades frontais e posteriores do recorte. As saliências das guias de fixação têm de ficar niveladas sobre o tampo de cozinha. A marcação do centro das guias de fixação tem de corresponder com precisão à marcação do centro do recorte.

**Nota:** Nos tamos de cozinha em pedra, as guias de fixação têm de ser coladas com uma cola de dois componentes resistente a altas temperaturas (metal sobre pedra).

2. Posicionar o aparelho no recorte. As saliências do aparelho têm de ficar posicionadas com precisão sobre as molas de engate. Pressionar o aparelho com força para dentro do recorte. **As saliências do aparelho têm de engatar nas molas de engate.**
3. Retirar as pedras vulcânicas do saco de embalagem e colocá-las no recipiente previsto para o efeito. Orientar os elementos de aquecimento para baixo. Colocar a grelha sobre o grill.
4. Colocar a cobertura do aparelho verticalmente sobre os esquadros de fixação previamente montados. Apertar os parafusos de fixação na dobradiça.
5. Fechar a cobertura do aparelho e verificar se esta fecha de forma uniforme. Se necessário, desapertar os parafusos nos esquadros de fixação e alinhar a cobertura do aparelho. Voltar a apertar os parafusos.

## Instruções específicas para a montagem ao ar livre

### ⚠ Perigo de incêndio!

Não usar carvão nem combustíveis sólidos semelhantes neste aparelho.

Operar o aparelho através de um disjuntor diferencial (DCR) com uma corrente de activação que não exceda os 30 mA.

Montar uma ficha adequada para o exterior no cabo de ligação (observar as normas vigentes para cada país).

Ligar o aparelho a uma tomada com contacto de protecção (para aparelhos da Classe de Protecção I).

Verificar o cabo de rede de alimentação eléctrica regularmente quanto a indícios de danos. Não usar o aparelho se o cabo de alimentação estiver danificado.

O cabo de ligação deve corresponder, no mínimo, ao tipo H07RN-F-3G1,5.

Montar o aparelho de forma fixa num tampo de cozinha. Impedir a entrada de humidade.

Após a utilização e o arrefecimento, é obrigatório proteger o aparelho contra as condições atmosféricas (p. ex. com uma cobertura).

## Desmontar o aparelho

Desligar o aparelho da alimentação eléctrica. Pressionar o aparelho pela parte inferior.

### Atenção!

Danos no aparelho! Não puxar o aparelho pela parte superior.

ru

## Важные указания

Внимательно прочитайте данную инструкцию и сохраните её. Безопасность эксплуатации гарантируется только при квалифицированной сборке с соблюдением данной инструкции по монтажу. За безупречность функционирования ответственность несёт монтажёр.

Подключение прибора должен производить только уполномоченный специалист.

Перед проведением любых работы выключать подачу электрического тока.

Во избежание резаных ран следует надевать защитные перчатки. Отдельные части, с которыми приходится иметь дело во время монтажа, могут иметь острые края.

При инсталляции должны соблюдаться действующие в настоящее время строительные правила и предписания регионального поставщика электроэнергии.

Этот прибор соответствует классу 3 (класс приборов для встраивания в кухонную мебель). Он должен встраиваться в соответствии с чертежом установки. Необходимо соблюдать минимальные расстояния до боковых стен или до частей мебели, а также в нижнем направлении.

Данный прибор не предназначен для работы с внешним выключателем с часовым механизмом или с внешней системой дистанционного управления.

## Подготовка мебели встраивания

Мебель встраивания должна выдерживать температуру до 90 °C. Стабильность мебели встраивания должна сохраняться также и после выполнения выреза в рабочей панели.

Исполнение выреза для одного или нескольких приборов должно соответствовать чертежу установки. Угол между поверхностью среза и плоскостью рабочей панели должен составлять 90°.

После выполнения выреза нужно убрать стружки. Поверхности выреза следует заделать жаростойким составом.

Необходимо соблюдать расстояние от нижней стороны прибора до частей мебели, которое должно составлять, как минимум, 10 мм.

При встраивании прибора должна быть обеспечена защита от прикосновения. Если после встраивания нижняя сторона прибора остается доступной для прикосновения, необходимо установить промежуточное днище, которое снимается только с помощью специального инструмента. Необходимо соблюдать расстояние между промежуточным полом и нижней стороной прибора, которое должно составлять, как минимум, 10 мм.

**При встраивании нескольких Vario-приборов** следует принимать во внимание площадь, которая требуется для установки соединительной планки VV 200 между приборами. При условии соблюдения минимального расстояния 40 мм между приборами, они могут встраиваться также в отдельные вырезы рабочей панели.

## Электроподключение

Перед подключением прибора следует проверить внутреннюю электрическую сеть. Обращайте внимание на установку подходящих предохранителей в доме. Напряжение и частота прибора должны соответствовать параметрам электрической сети (см. фирменную табличку).

Прибор соответствует классу защиты I и должен эксплуатироваться только с подключением защитного провода.

При электроподключении должен использоваться полноконтактный разъединитель с контактными зазором не менее 3 мм, или же прибор должен подключаться через разъем с защитным контактом. После встраивания необходимо обеспечить удобный доступ к этому штекеру.

Позади прибора, на высоте 70 см над уровнем пола, рекомендуется предусмотреть розетку с защитным контактом, инсталлированную надлежащим образом.

Инсталляция розетки должна выполняться только электромонтажником с соблюдением всех соответствующих предписаний.

Прибор должен подключаться к сети только с помощью соединительного кабеля из комплекта поставки.

Соединительный кабель должен прокладываться без перегибов и зажимов.

Прибор соответствует Типу Y замена соединительного кабеля может производиться только представителем сервиса. Необходимо обращать внимание на тип и минимальное сечение кабеля.

## Встраивание прибора

1. Точно разметить середину выреза. Прикрепить крепежные шины к переднему и заднему краям выреза. Выступы крепежных шин должны лежать на рабочей панели. Средняя метка крепежных шин должна точно совпадать со средней меткой выреза.

**Указание:** В случае каменной рабочей панели, крепежные шины должны приклеиваться с помощью температуростойкого двухкомпонентного клея (для склеивания металла и камня).

2. Вставление прибора в вырез. Фиксирующие выступы прибора должны точно располагаться на пружинных зажимах. Вставить прибор в вырез и сильно прижать. **Фиксирующие выступы прибора должны защелкнуться в пружинных зажимах.**

3. Вынуть из пакета камни лавы и выложить их в ванну для вулканической лавы. Отклонить вниз нагревательный элемент гриля. Наложить решетку гриля

4. Насадить крышку прибора вертикально на уголки, смонтированные предварительно на приборе. Затянуть установочные винты на шарнире.

5. Закрыть крышку прибора и проверить равномерность прилегания крышки. При необходимости, отпустите винты на крепежных уголках и выровняйте крышку прибора. Затянуть винты снова.

## Особые указания по установке на открытом воздухе

### ⚠ Опасность пожара!

В этом приборе нельзя использовать древесный уголь или другие аналогичные горючие материалы.

Эксплуатируйте прибор через автомат защиты по току (RCD) с током отключения, не превышающим 30 мА.

Смонтируйте на соединительном кабеле штепсель, пригодный для работы вне помещения (с соблюдением действующих национальных предписаний).

Присоедините прибор к штепсельной розетке с заземлением (для прибора с классом защиты I).

Регулярно проверяйте сетевой соединительный кабель на предмет возможных повреждений. Запрещается использовать прибор с поврежденным соединительным кабелем.

Соединительный кабель должен соответствовать, по крайней мере, типу H07RN-F-3G1,5.

Установите прибор неподвижно на рабочей поверхности. Примите необходимые меры для предотвращения проникновения влаги.

После окончания использования и охлаждения прибора, его необходимо защитить от атмосферных воздействий (например, посредством кожуха)

## Демонтаж прибора

Отключить питание прибора. Вытолкнуть прибор снизу.

### Внимание!

Прибор может быть поврежден! Запрещается вытаскивать прибор сверху, используя рычаг.

sl

## Pomembni napotki

Skrbno preberite ta navodila za uporabo in jih shranite. Varnost med uporabo je zagotovljena le v primeru strokovne montaže v skladu s temi navodili za montažo. Za brezhibno delovanje na mestu postavitve je odgovoren inštalater.

Aparat lahko priključi le strokovno osebje z dovoljenjem.

Pred kakršnimi koli deli na aparatu izključite električno napajanje.

Nosite zaščitne rokavice, da preprečite ureznine. Deli, ki so med montažo dostopni, imajo lahko ostre robove.

Pri namestitvi je treba upoštevati trenutno veljavne gradbene predpise in predpise regionalnega oskrbovalca z električno energijo.

Aparat ustreza razredu aparatov 3 (za vgradnjo v kuhinjsko pohištvo). Vgradite ga, kakor je prikazano na sliki za vgradnjo. Upoštevajte najmanjšo razdaljo za aparatom ter med aparatom in stanskimi stenami ter deli pohištva.

Aparat ni predviden za delovanje z zunanjo programsko uro ali z zunanjim daljinskim upravljanjem.

## Priprava vgradnega pohištva

Vgradni pohištveni element mora biti odporen na temperature do 90 °C. Stabilnost vgradnega elementa mora biti zagotovljena tudi po izrezovanju.

Izrez v delovni površini za enega ali več aparatov Vario naj ustreza sliki za vgradnjo. Kot med ploskvijo izreza in delovno površino mora znašati 90°.

Po izrezovanju odstranite ostružke. Ploskve izrezov zaščitite s toplotno obstojnim premazom.

Upoštevajte najmanjšo razdaljo spodnjega dela aparata do delov pohištva, ki naj znaša 10 mm.

Z vgradnjo mora biti zagotovljena zaščita pred dotikom. Če se po vgradnji naprave lahko dotaknete spodnje strani, je treba montirati vmesno dno, ki ga je mogoče odstraniti le z orodjem. Upoštevajte minimalno razdaljo med vmesnim dnom in spodnjim delom aparata, ki naj znaša 10 mm.

**Pri vgradnji več aparatov Vario:** upoštevajte potrebo po dodatnem prostoru za povezovalno letov VV 200 med aparati. Aparate lahko vgradite tudi v posamezne izreze ob upoštevanju minimalnega razmika med aparati, ki mora znašati najmanj 40 mm.

## Električni priključek

Preden priključite aparat, preverite hišno napeljavo. Prepričajte se, da je hišna napeljava ustrezno zavarovana. Napetost in frekvenca aparata se morata ujemati z električno napeljavo (glejte tipsko ploščico).

Aparat spada v zaščitni razred I in ga lahko uporabljate le z ozemljitvenim priključkom.

Napeljava mora vsebovati večpolno ločilno stikalo z najmanj 3-milimetrsko priključno odprtino ali pa je treba aparat priključiti prek vtiča z varnostnim sistemom. Stikalo mora biti po vgradnji še vedno dostopno.

Priporočamo, da pribl. 70 cm na tlemi za aparatom skladno s predpisi namestite varnostno vtičnico.

Vgradnjo vtičnice lahko opravi samo izšolan električar ob upoštevanju veljavnih predpisov.

Aparat je dovoljeno priključiti le s priloženimi priključnimi kabli.

Priključnega kabla ne prepognite ali ukleščite.

Naprava ustreza vrsti Y: priključni kabel lahko zamenja samo pooblaščen serviser. Upoštevajte vrsto kabla in minimalni presek.

## Namestitev aparata

1. Natančno označite sredino izreza. Pritrdite tirnice na sprednji in zadnji rob izreza. Zaskočni nastavki pritrdilnih tirnic morajo biti poravnani s pultom. Sredinska oznaka pritrdilnih tirnic mora natančno ustrezati sredinski oznaki izreza.

**Opomba:** Če je pult kamnit, prilepite pritrdilno tirnico z dvokomponentnim lepilom, odpornim na vročino (kovina na kamen).

2. Vstavite aparat v izrez. Zaskočni nastavki naprave morajo biti natančno poravnani s pritrdilnimi sponkami. Aparat dobro potisnite v izrez. **Zaskočni nastavki naprave se morajo zaskočiti v pritrdilne sponke.**
3. Vzemite lava kamne iz embalaže in z njimi napolnite korito za lava kamne. Preklopite žar navzdol. Namestite rešetko za žar.
4. Pokrov aparata namestite pokončno na predmontirane montažne nosilce na aparatu. Privijte vijake na tečaju.
5. Zaprite pokrov aparata in preverite, če je ustrezno poravnan. Po potrebi odvijte vijake na montažnih nosilcih in popravite položaj pokrova. Vijake ponovno privijte.

## Demontaža aparata

Izključite aparat iz električnega omrežja. Potisnite aparat s spodnje strani navzgor.

### Pozor!

Poškodbe aparata! Aparata ne odstranjajte z zgornje strani.

sr

## Važne napomene

Pažljivo preberite to uputstvo i sačuvajte ga. Samo u slučaju stručne ugradnje u skladu sa ovim uputstvom za montažu zagarantovana je sigurnost prilikom upotrebe. Instalater je odgovoran za pravilno funkcionisanje na mestu postavke.

Samo obučena kvalifikovana osoba može povezati uređaj.

Pre nego što bilo šta uradite, isključite dovod struje.

Da biste izbegli povrede sečenjem, nosite zaštitne rukavice. Delovi, koji su tokom montaže pristupačni, mogu da imaju oštre ivice.

Za instalaciju morate poštovati važeća pravila ugradnje kao i propisi regionalnog snabdevača električnom energijom.

Ovaj uređaj odgovara klasi uređaja 3 (za ugradnju u kuhinjske elemente). Ugradnja mora da se izvrši prema skici ugradnje. Morate uzeti u obzir najmanji razmak prema straničnim zidovima ili nameštaju kao i prema poledini.

Ovaj uređaj nije namenjen za upotrebu sa eksternim tajmerom ili eksternim daljinskim upravljačem.

## Pripremite ugradni nameštaj

Ugradni nameštaj mora da bude otporan na temperature do 90 °C. Stabilnost ugradnog nameštaja mora da bude obezbeđena i posle sečenja.

Isečak za jedan ili više Vario uređaja na radnoj površini izradite prema skici ugradnje. Ugao sečene površine u odnosu na radnu površinu mora da iznosi 90 °.

Posle sečenja uklonite opiljke. Sečene površine zapečatite da budu otporne na visoku temperaturu.

Najmanji razmak donje površine uređaja u odnosu na nameštaj mora da bude 10 mm.

Ugradnjom mora da bude zagarantovana zaštita od dodirivanja. Ukoliko donja strana uređaja nakon ugradnje može da se dotakne, sme da se montira isključivo polica koju lako možete da razmontirate, i to pomoću alata. Najmanje rastojanje od međupolice do donje strane uređaja mora da iznosi 10 mm.

**Pri višestrukoj ugradnji Vario uređaja:** Obratite pažnju na prostor potreban za spoju lajsnu VV 200 između uređaja. Uređaje takođe možete da ugradite u pojedinačne isečke uz poštovanje minimalnog rastojanja od 40 mm između uređaja.

## Električno priključivanje

Pre priključivanja uređaja proverite kućne instalacije. Obratite pažnju na prikladnu zaštitu kućne instalacije. Napon i frekvencija uređaja moraju da budu u skladu sa električnom instalacijom (videti pločicu gde je naveden tip).

Uređaj odgovara klasi zaštite I i sme da se koristi samo uz zaštitni priključak za uzemljenje.

U instalaciji mora da postoji razdelni prekidač za sve polove sa otvorom kontakta od najmanje 3 mm, ili ćete uređaj da priključite preko utikača sa sistemom zaštitnih kontakata. Posle ugradnje prekidač mora da bude pristupačan.

Predlažemo da instalirate zaštitnu kontaktnu utičnicu iza uređaja, otprilike 70 cm od poda.

Premeštanje utičnice a sme da vrši samo električar, pridržavajući se relevantnih propisa.

Uređaj smete da priključite samo pomoću priključnog kabla koji se isporučuje uz uređaj.

Priključni kabl ne sme se savijati ili priklještit.

Uređaj odgovara tipu Y: Priključni kabl sme da zameni isključivo osoblje korisničkog servisa. Obratite pažnju na tip kabla i najmanji propisani poprečni presek.

## Ugradnja uređaja

1. Obeležite tačno sredinu isečka. Šine za pričvršćivanje pričvrstite za prednju i zadnju ivicu priključka. Ispupčenja na šinama za pričvršćivanje moraju da nalegnu na radnoj površini. Oznaka na sredini šine za pričvršćivanje mora da se do tančina poklapa da oznakom isečka.

**Napomena:** Kod kamenih radnih ploča zalepite šine za pričvršćivanje pomoću dvokomponentnog lepka koji je otporan na toplotu (metal na kamen).

2. Uređaj umetnite u otvor. Čep na uređaju mora tačno da nalegne na priteznu oprugu. Uređaj snažno pritisnite u isečak. **Čep na uređaju mora da škljocne u priteznu oprugu.**

3. Izvadite kamenje lave iz folije i napunite korito namenjeno za kamenje lave. Grejno telo za pečenje roštilja preklopite na dole. Postavite rešetku za roštilj.

4. Poklopac za uređaj postavite uspravno na prethodno montiran ugao za pričvršćivanje na uređaju. Zavrtnje za pričvršćivanje zašrafite za šarku.

5. Zatvorite poklopac uređaja i proverite da li je ravnomerno nalegao. Ukoliko je potrebno, zavrtnje na uglovima za pričvršćivanje olabavite i podignite poklopac uređaja. Ponovo zašrafite zavrtnje.

## Demontaža uređaja

Uređaj isključite iz struje. Uređaj pritisnite odozdo kako biste ga izvukli.

### Oprez!

Oštećenje uređaja! Uređaj nemojte podizati polugom.

sv

## Viktiga anvisningar

Läs anvisningen noggrant och spara den! Säker användning kräver att inbyggnaden är utförd fackmässigt enligt monteringsanvisningen. Installatören ansvarar för att enheten fungerar på uppställningsplatsen.

Det är bara behörig fackman som får ansluta enheten.

Bryt alltid strömtillförseln innan du genomför arbeten av alla slag.

Använd skyddshandskar för att undvika skärskador. Delar som är tillgängliga vid monteringen kan ha skarpa kanter.

Vid installationen måste gällande byggnadsföreskrifter och det lokala elförsörjningsföretagets föreskrifter följas.

Denna apparat motsvarar apparatklass 3 (för inbyggnad i en köksmöbel). Den måste byggas in enligt inbyggnadsskissen. Observera minsta tillåtna avstånd till sidoväggar eller möbeldelar och bakåt.

Enheten är inte avsedd för användning med extern timer eller fjärrkontroll.

## Förbereda inbyggnadsmöbeln

Inbyggnadsmöbeln måste tåla temperaturer upp till 90 ° C. Inbyggnadsmöbeln måste vara tillräckligt stabil även efter utskärningsarbetena.

Skär ut en öppning för en eller flera Vario-apparater i bänkskivan enligt inbyggnadsskissen. Snittytans vinkel mot bänkskivan måste vara 90 °.

Ta bort spånen efter utskärningsarbetena. Försegla snittytorna så att de är beständiga mot hetta.

Apparaternas undersida måste ha ett avstånd på minst 10 mm till möbeldelar.

Inbyggnaden ska utföras så att beröringsskyddet är säkerställt. Om apparatens undersida kan beröras efter inbyggnaden, måste en mellanhylla monteras, som bara kan tas av med verktyg. Avståndet från mellanhyllan till apparatens undersida måste vara minst 10 mm.

**Vid inbyggnad av flera Vario-apparater:** Se till att det är tillräckligt med plats för skarvlisten VV 200 mellan apparaterna. Apparaterna kan också byggas in i separata utskärningar. I så fall måste det finnas ett avstånd på minst 40 mm mellan apparaterna.

## Elektrisk anslutning

Kontrollera husets installation innan apparaten ansluts. Ta reda på att husets installation har lämplig säkring. Apparatsens spänning och frekvens måste stämma överens med elinstallationen (se typskylten).

Apparaten motsvarar skyddsklass I och får endast användas med skyddsledaranslutning.

I installationen måste det finnas ett allpoligt fränkopplingsdon med minst 3 mm kontaktöppning, eller också ska apparaten anslutas med en jordad stickpropp. Denna måste vara tillgänglig även efter inbyggnaden.

Vi rekommenderar att installera ett eluttag för jordad stickpropp i vederbörlig ordning ca. 70 cm över golvet bakom apparaten.

Installering av ett eluttag för jordad stickpropp får endast utföras av behörig elinstallatör enligt samtliga gällande föreskrifter.

Apparaten får endast anslutas med den medföljande anslutningsledningen.

Anslutningskabeln får inte vikas eller klämmas in.

Apparaten motsvarar typ Y: Anslutningskabeln får endast bytas av kundservicen. Beakta kabeltyp och minsta tillåtna tvärsnitt.

## Bygga in apparaten

1. Markera exakt utskärningens mitt. Fäst fästskenor på utskärningens framkant och bakkant. Fästskenor på tappar måste vila direkt på bänkskivan. Fästskenor på mittmarkering måste stämma exakt överens med utskärningens mittmarkering.

**Anvisning:** Hos bänkskivor av sten måste fästskenor limmas fast med temperaturbeständig tvåkomponentslim (metall på sten).

2. Sätt in apparaten i utskärningen. Tapparna på apparaten måste vila exakt på klämfjädrarna. Tryck fast apparaten i utskärningen. **Tapparna på apparaten måste snäppa in exakt i klämfjädrarna.**

3. Ta ut lavastena från ur folien och håll dem i lavastensbehållaren. Fäll ner grillens värmeelement. Lägg på grillgalleret.

4. Sätt locket upprätt på de förmonterade fästvinklarna på apparaten. Dra fast arreteringskruvarna i gångjärnet.

5. Stäng locket och kontrollera att det ligger på jämnt. Om det visar sig nödvändigt, lossa skruvarna på fästvinklarna och rikta upp locket. Dra fast skruvarna igen.

## Särskilda anvisningar för inbyggnad utomhus

### ⚠ Brandfara!

Använd inte träkol eller liknande bränslen i denna apparat.

Använd apparaten via en felströms-skyddsbrytare (RCD) med en utlösningström på inte mer än 30 mA.

Montera en lämplig stickpropp för utomhusbruk till anslutningskabeln (beakta gällande bestämmelser i användningslandet).

Anslut apparaten till ett uttag med skyddskontakt (för apparater av skyddsklass I).

Kontrollera regelbundet anslutningsledningen till nätet beträffande tecken på skador. Apparaten får inte användas, om anslutningsledningen är skadad.

Anslutningskabeln måste motsvara minst typ H07RN-F-3G1,5.

Bygg in apparaten fast i en arbetsyta. Se till att fukt inte kan tränga in.

När apparaten har använts och kylts av måste den skyddas mot väderpåverkan (t.ex. genom övertäckningsskydd).

## Montera ur apparaten

Gör apparaten strömlös. Tryck ut apparaten underifrån.

### Obs!

Risk att apparaten skadas, om man försöker att lirka ur apparaten uppifrån!

## Önemli uyarılar

Bu kılavuzu dikkatlice okuyunuz ve saklayınız. Ancak cihazın montajı bu montaj talimatında tarif edilen şekilde, usulüne uygun olarak yapılmışsa cihazın kullanımında güvenlik garantisi verilmiştir. Cihazın kurulduğu yerde kusursuz çalışmasından montajı yapan kişi sorumludur.

Cihazın bağlantısını sadece eğitimli bir uzman yapabilir.

Her türlü çalışmalara başlamadan önce elektrik bağlantısını kesin.

Kesik yaralarını önlemek için koruyucu eldiven kullanın. Montaj esnasında erişilebilir olan parçalar keskin kenarlara sahip olabilir.

Kurulum için yürürlükte olan yapı yönetmelikleri ile bölgesel elektrik tedarik şirketinin yönetmelikleri dikkate alınmalıdır.

Bu cihaz, cihaz sınıfı 3'e tabidir (mutfak mobilyalarına montaj için öngörülmüştür). Cihaz montaj şemasına göre monte edilmelidir.

Yan duvarlara veya mobilya parçalarına ve arkaya minimum mesafe bırakmaya dikkat edin.

Bu cihaz, harici bir zaman ayarlı şalterle veya harici bir uzaktan kumanda ile çalıştırılmak üzere yapılmamıştır.

## Ankastre mobilyanın hazırlanması

Ankastre mobilya 90°C ısıya kadar dayanıklı olmalıdır. Yuva açma çalışmaları tamamlandıktan sonra da ankastre mobilya sağlamlığını kaybetmemelidir.

Montaj şemasına göre bir veya birden fazla Vario cihaz için çalışma tezgâhında yuvaları hazırlayın. Kesim yüzeyinin çalışma tezgâhına açısı 90° olmalıdır.

Yuva açma çalışmaları tamamlandıktan sonra talaşları temizleyin. Kesim yüzeylerine ısıya dayanıklı koruyucu tabaka uygulayın.

Cihazın alt tarafıyla mobilya arasında en az 10 mm mesafe bırakmaya özen gösterin.

Kontakt arızalarına karşı koruma montajla sağlanmalıdır. Montaj sonrasında cihazın alt tarafıyla temas olması ise, sadece aletle çıkarılabilir bir ara taban monte edilmelidir. Ara tabanın cihazın alt tarafına mesafesinin en az 10 mm olmasına dikkat edin.

**Birden fazla Vario cihaz monte edildiğinde:** Cihazlar arasındaki VV 200 bağlantı çubuğunun yer gereksinimini dikkate alın.

Cihazlar, aralarında en az 40 mm mesafe bırakılarak ayrı ayrı yuvalara da monte edilebilirler.

## Elektrik bağlantısı

Cihazın bağlantısını kurmadan önce evdeki tesisatı kontrol edin. Evdeki tesisatın sigortasının uygun olmasına dikkat edin. Cihazın gerilimi ve frekansı elektrik tesisatına uygun olmalıdır (tip etiketine bkz.).

Cihaz koruma sınıfı I'e tabidir ve ancak koruyucu iletken bağlantısı yapılarak işletilebilir.

Tesisatta tüm fazları kapsayan ve en az 3 mm kontak mesafeli bir devre kesici şalter mevcut olmalı veya cihazın bağlantısı koruyucu kontaklı fişle yapılmalıdır. Montaj sonrası fişin erişilebilir olması gerekir.

Cihazın arkasına, zeminden yaklaşık 70 cm yükseklikte usulüne uygun kurulmuş koruyucu devreli prizini monte edilmesini öneririz.

Prizin yeri ancak bir uzman elektrikçi tarafından ilgili yönetmeliklere uyularak değiştirilebilir.

Cihazın bağlantısı sadece teslimat kapsamındaki bağlantı kablosuyla yapılmalıdır.

Bağlantı kablosunu bükmeyin veya sıkıştırmayın.

Cihaz Y tipine tabidir: Bağlantı kablosu sadece müşteri hizmetleri tarafından değiştirilebilir. Kablo tipini ve minimum kablo çapını dikkate alın.

## Cihazın montajı

1. Yuvanın tam ortasını işaretleyin. Montaj raylarını yuvanın ön ve arka kenarına sabitleyin. Montaj raylarının burunları çalışma tezgâhının üzerinde olmalıdır. Montaj raylarının orta işaretiyle yuvanın orta işareti tam örtüşmelidir.

**Bilgi:** Taş tezgâhlarda montaj raylarını ısıya dayanıklı iki komponentli tutkalla (taş üzerine metal) yapıştırın.

2. Cihazı yuvaya yerleştirin. Cihazdaki burunlar yayların tam üstüne gelmelidir. Cihazı yuvaya iyice bastırın. **Cihazdaki burunlar yaylara oturmalıdır.**

3. Lav taşlarını folyodan çıkarın ve lav taşı teknesine doldurun. Grill ısıtıcısını aşağıya indirin. Grill ızgarasını yerleştirin.

4. Cihaz kapağını dik pozisyonda cihaza ön montajlı olan sabitleme dirseğine yerleştirin. Menteşedeki vidalarını sıkın.

5. Cihaz kapağını kapatın ve düzenli kapanıp kapanmadığını kontrol edin. Gerekirse sabitleme dirseğindeki vidaları çözün ve cihaz kapağını pozisyonlandırın. Vidaları tekrar sıkın.



## Açık havada montaja ilişkin özel uyarılar

### ⚠ Yangın tehlikesi!

Bu cihazda odun kömürü veya benzer yakacaklar kullanmayın.

Cihazı 30 mA altında devreye girme akımına sahip olan hatalı akıma karşı koruyucu tertibat (RCD) üzerinden işletin.

Bağlantı kablosuna dış alanlar için uygun bir fiş takın (ilgili ülkede yürürlükte olan yönetmelikleri dikkate alın).

Cihazı koruyucu kontaklı bir prize bağlayın (koruma sınıfı I'e tabi cihazlar için geçerlidir).

Elektrik bağlantı kablosunu düzenli aralıklarla hasar belirtileri açısından kontrol edin. Bağlantı kablosu hasarlı olan cihazı kullanmayın.

Bağlantı kablosu en az H07RN-F-3G1,5 tipine uygun olmalıdır.

Cihazı çalışma tezgâhına sabit şekilde monte edin. Nem girmesini önleyin.

Cihaz kullanım sonrası soğuduktan sonra hava şartlarına karşı korunmalıdır (örneğin üzeri kapatılarak).

### Cihazın demontajı

Cihazın elektrik bağlantısını kesin. Cihazı alttan dışarı bastırın.

### Dikkat!

Cihazda hasar tehlikesi! Cihazı üstten zorlayarak çıkarmaya kalkışmayın.

## zh

### 重要说明

请认真阅读本安装说明并保存在安全的地方。只有按照安装说明正确安装电器，才能保证使用安全。安装工负责确保电器在安装位置上正常工作。

只有经过培训并持有上岗证书的专业人员才能将电器连接到电源。在进行任何类型的作业前，切断电源。

戴上防护手套以防割伤。在安装过程中碰得到的部件可能具有锋利的边缘。

安装时，必须遵守现行的建筑规定和当地供电部门的规定。本电器属于三类电器（适合安装在橱柜中）。必须按照安装图纸进行安装。遵守距侧壁或橱柜部件及至后壁的最小间距规定。

本电器不适合用外部定时器或外部遥控器操作。

### 准备 橱柜

周围橱柜的耐热能力必须至少达 90 °C。在开孔切割完毕后，橱柜必须依然保持稳定。

切割出适合一个或几个 Vario 电器的开孔。按照安装示意图进行加工。切割表面和台面之间的角度必须等于 90°。

在开孔切割完毕后，去除刨花。密封切割表面，使其耐热。

注意电器外壳和橱柜部件之间必须保持最小 10 mm 的间距。

安装后必须确保不会从下方发生意外接触。如果安装后可以触碰到电器下方，则必须安装一个中间隔板，该隔板只能用工具拆卸。注意电器和隔板之间必须保持 10 mm 的最小间距。

**在安装多台 Vario 电器时：**要为连接线 VV 200 留出富余空间。还可以将电器安装在单个安装槽内，但电器之间要保持 40 mm 的最小间距。

### 电气连接

在连接电器前检查电气安装系统。确保家庭电路系统具有足够的保险丝或断路器保护。检查并确认电器的电压和频率与电气安装系统一致（参见铭牌）。

本电器属于 I 类防护，使用时需要配备保护性接地连接。

设备安装系统必须采用触点间隙最小为 3 mm 的全电极隔离开关，或者将电器通过安全插头连接至电源。安装之后，插座必须仍然便于使用。

建议：在电器后安装一个正确接地的插座，距离地面约 70 cm 高。

只有了解相应规定的专业电工才能连接这个插座。

只能用随电器配套提供的电源线连接电器。

请勿缠绕或扭结电源线。

本电器属于 Y 型：电源线只能由售后服务部门进行更换。请查看电源线类型和最小横截面积。

### 安装电器

1. 准确标记安装槽中心。将固定导轨安装到安装槽的前方或后方。确保固定导轨的凸耳于橱柜操作面上。固定导轨的中心标记必须与安装槽的中心标记精确齐平。

**提示：**当将电器安装在石制橱柜操作面中时，用耐热双组分胶（金石胶）将其粘结在固定导轨上。

2. 将电器降至开孔内。电器上的咬合式销钉必须精确位于挡簧上。将电器牢牢按入开孔中。电器上的销钉必须咬合到挡簧内。

3. 从塑料袋中取出火山岩，并将其倒入火山岩槽中。翻转加热元件。将烤架放在电器上。

4. 将电器盖竖直安装到预置的固定支架上。拧紧铰链上的固定螺钉。

5. 放下电器盖。检查其是否平坦地放在电器上。如有必要，拧松固定支架上的螺钉之后对齐电器盖。拧紧螺钉。

### 户外安装 特别说明

#### ⚠ 有着火危险!

本电器不得使用碳或其它类似燃料。

操作电器时使用剩余电流装置 (RCD)，最大脱扣电流为 30 mA。

在电源线上连接一个适合户外使用的合适插头（遵守相应的国家规定）。

将电器连接到接地插座（适合 I 类保护电器）。

定期检查电源线是否有损坏迹象。不要使用电源线已损坏的电器。

电源线必须至少标称 H07RN-F-3G1,5。

必须将电器安装到橱柜操作面内。防止湿气渗入。

在使用后和冷却过程中，必须防止电器受到天气影响（如加上罩盖）。

### 拆除 电器

断开电器电源。从下方推出电器。

#### 注意!

有损坏危险! 不要从上面用撬杆撬出电器。





