



CM 450 / CMP 250

de	Montageanleitung
en	Installation instructions
fr	Notice de montage
nl	Installatievoorschrift
it	Istruzioni per il montaggio
es	Instrucciones de montaje
pt	Instruções de montagem
da	Monteringsvejledning
sv	Monteringsanvisning
no	Monteringsveiledning
fi	Asennusohje
el	Οδηγίες εγκατάστασης
tr	Montaj kılavuzu
ru	Инструкция по монтажу
pl	Instrukcja montażu

cs	Montážní návod
sk	Montážny návod
sl	Navodila za montažo
et	Paigaldusjuhend
lt	Montavimo instrukcija
lv	Montāžas instrukcija
uk	Інструкція з монтажу
kk	Орнату туралы нұсқаулар
id	Instruksi pemasangan
he	הוראות התקנה
ko	설치설명서
zh	安装说明
th	คำแนะนำการติดตั้ง
ar	دليل التركيب
fa	دستور العمل مونتاژ

1

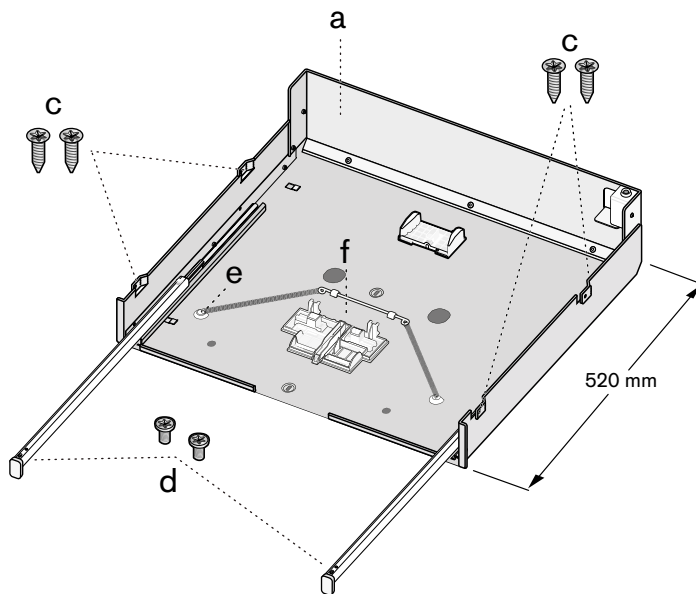

CMP 250: x = 21 mm

CM 450: x = 47 mm

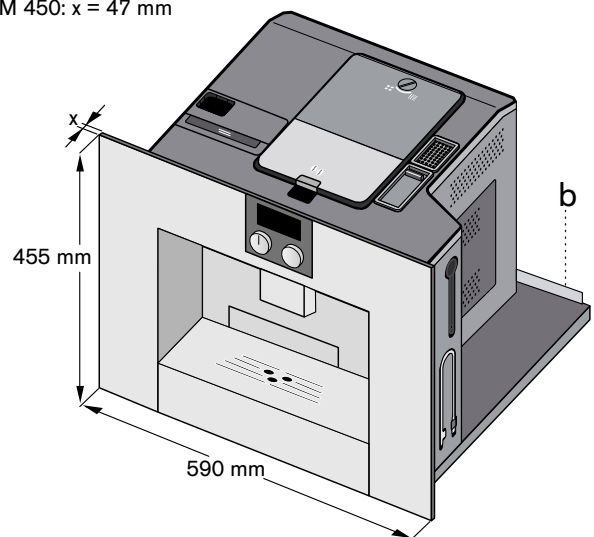

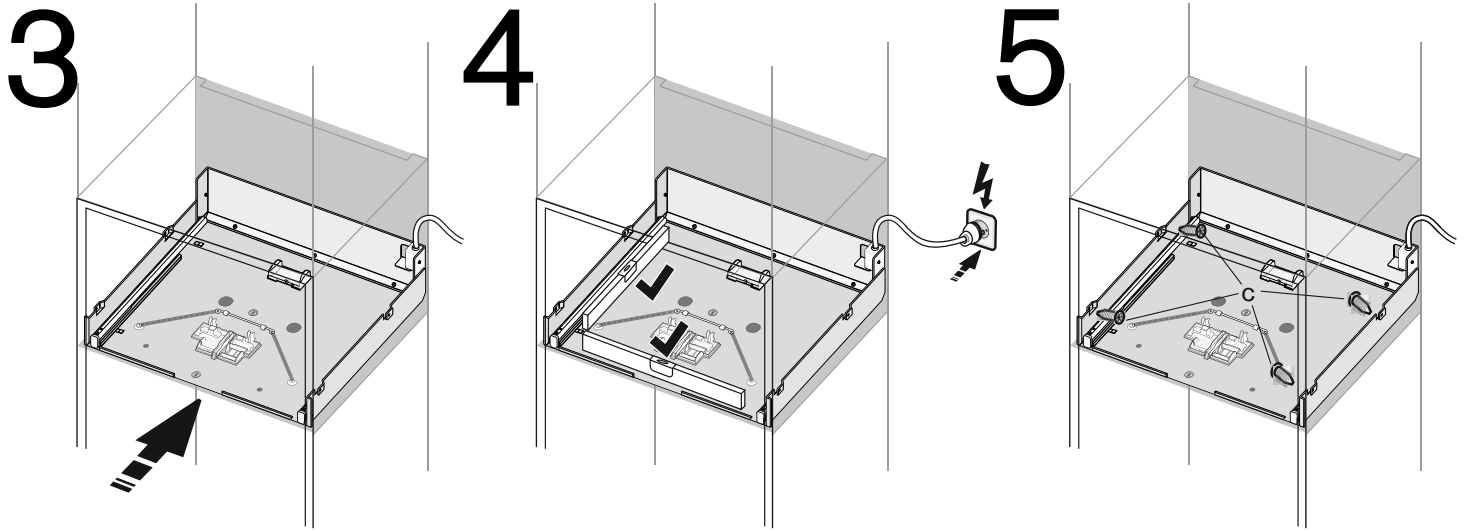
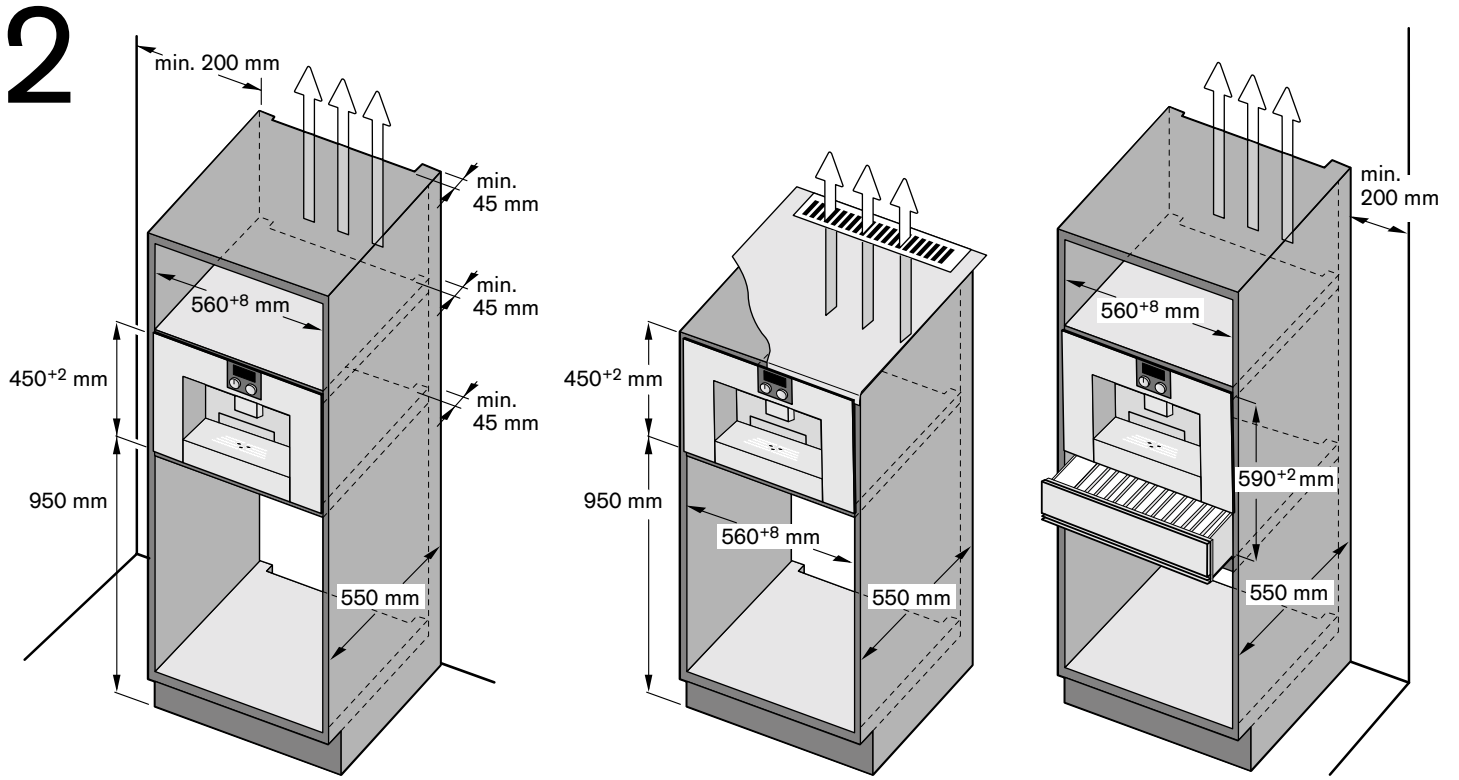

6

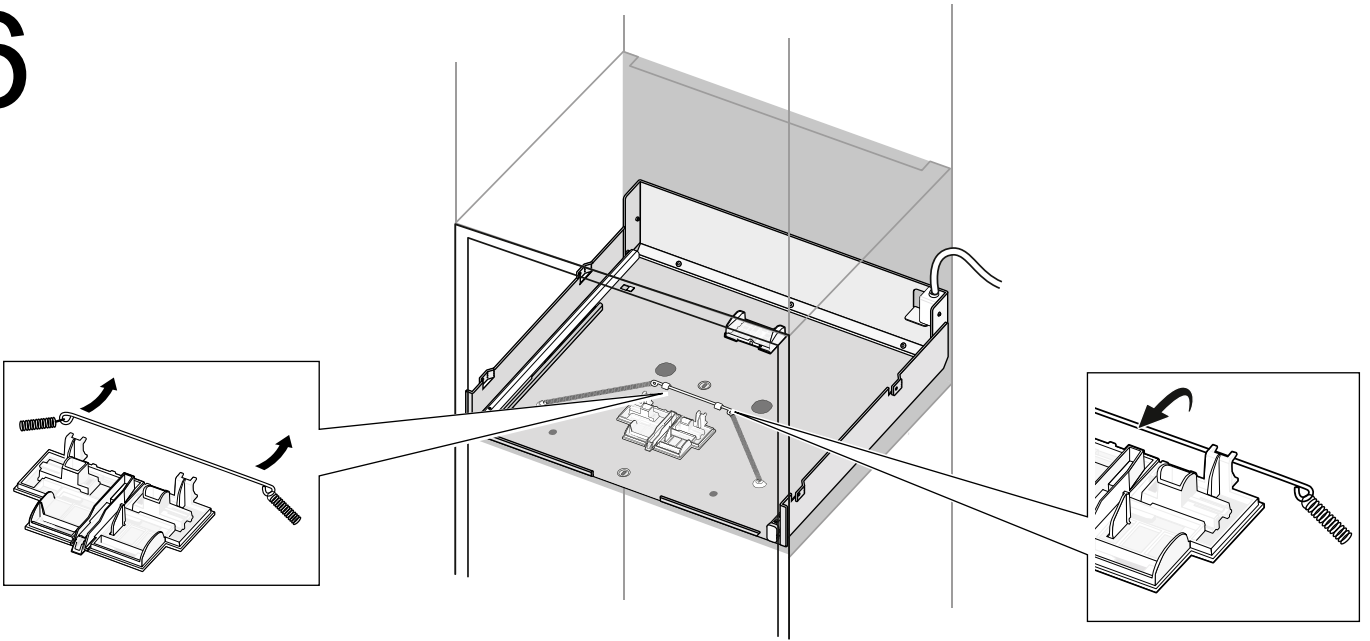

7

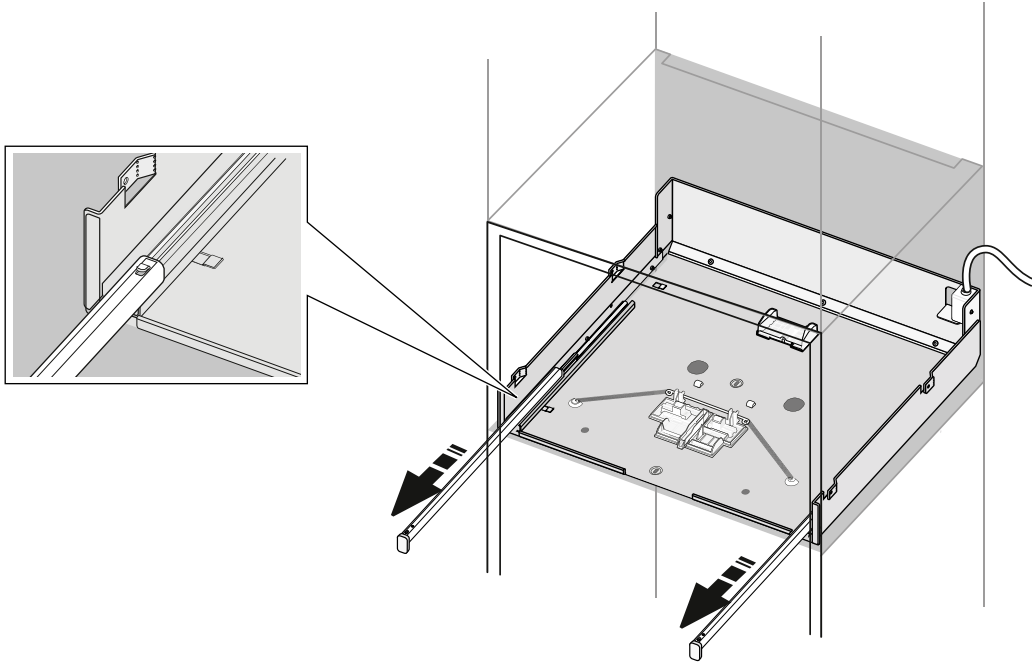

8

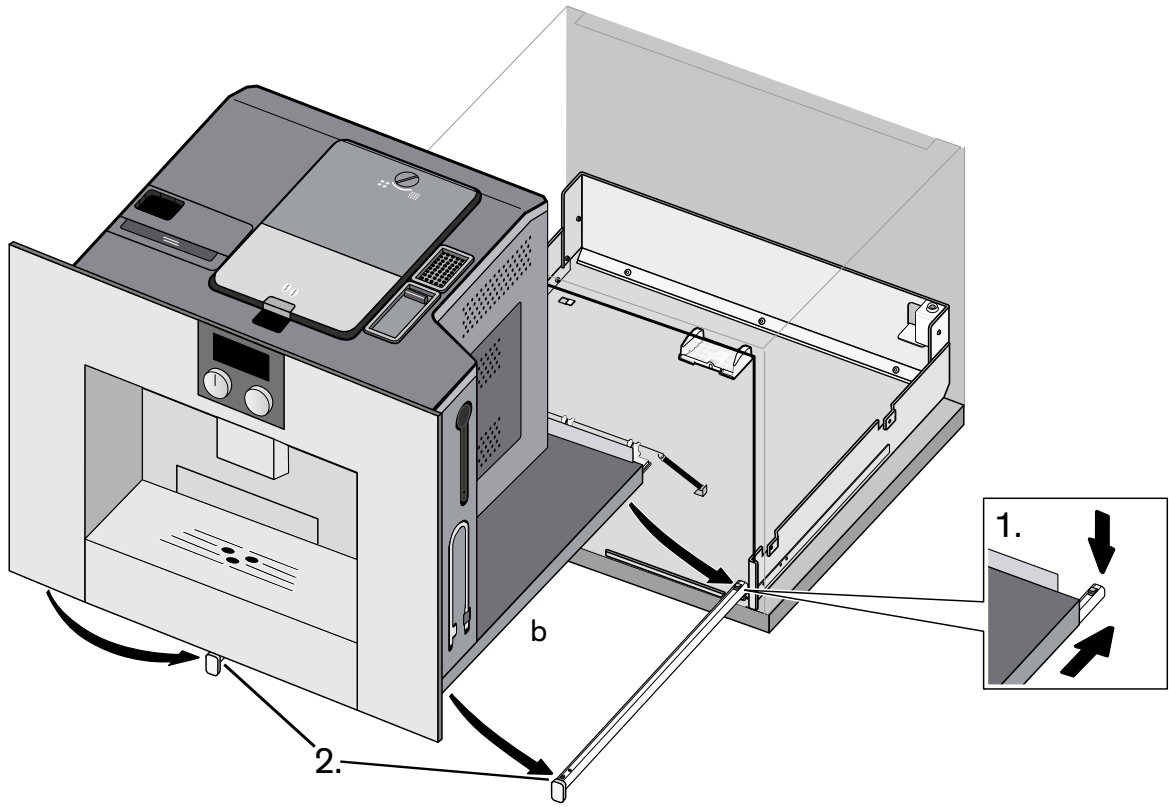

9

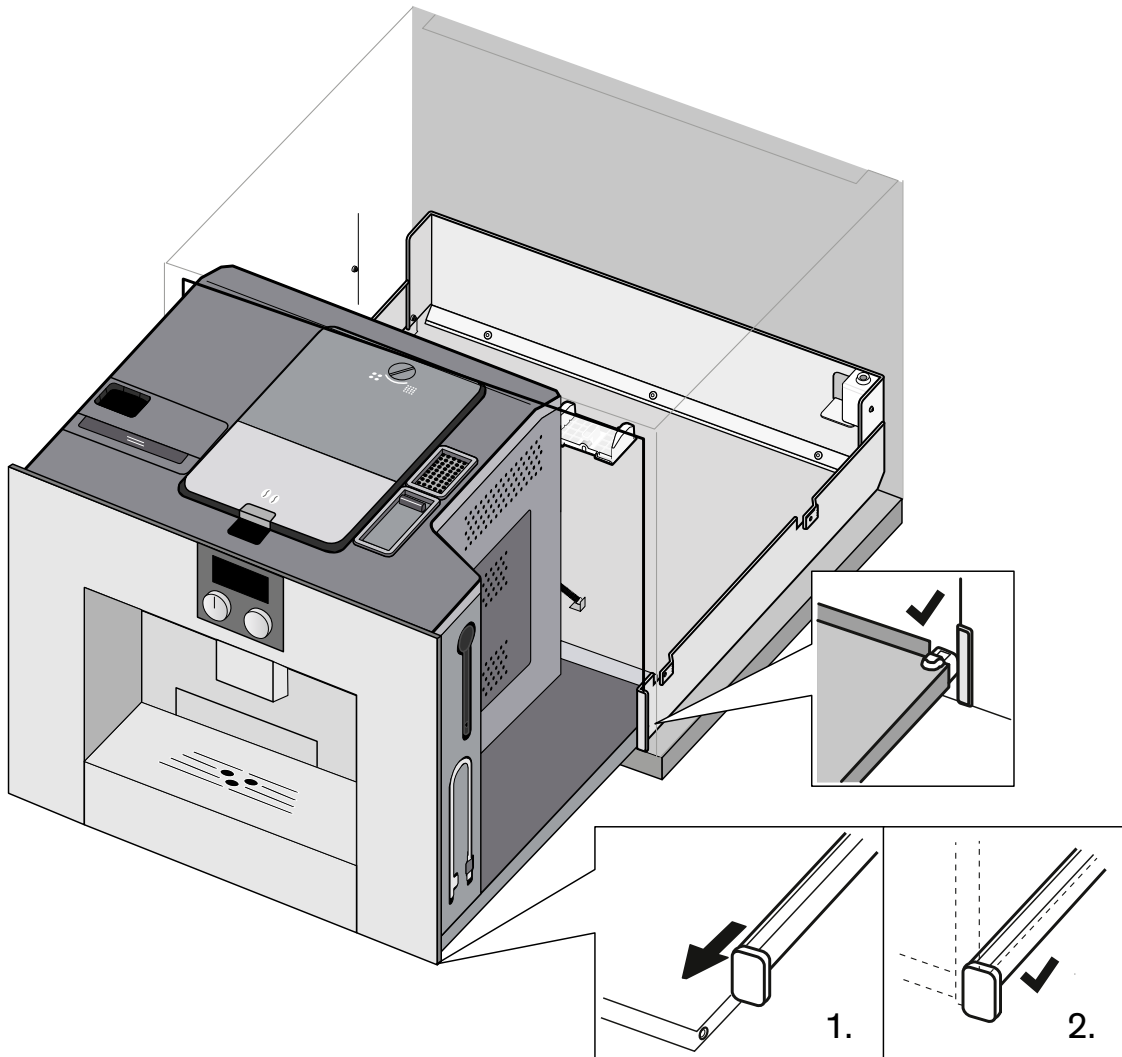

10

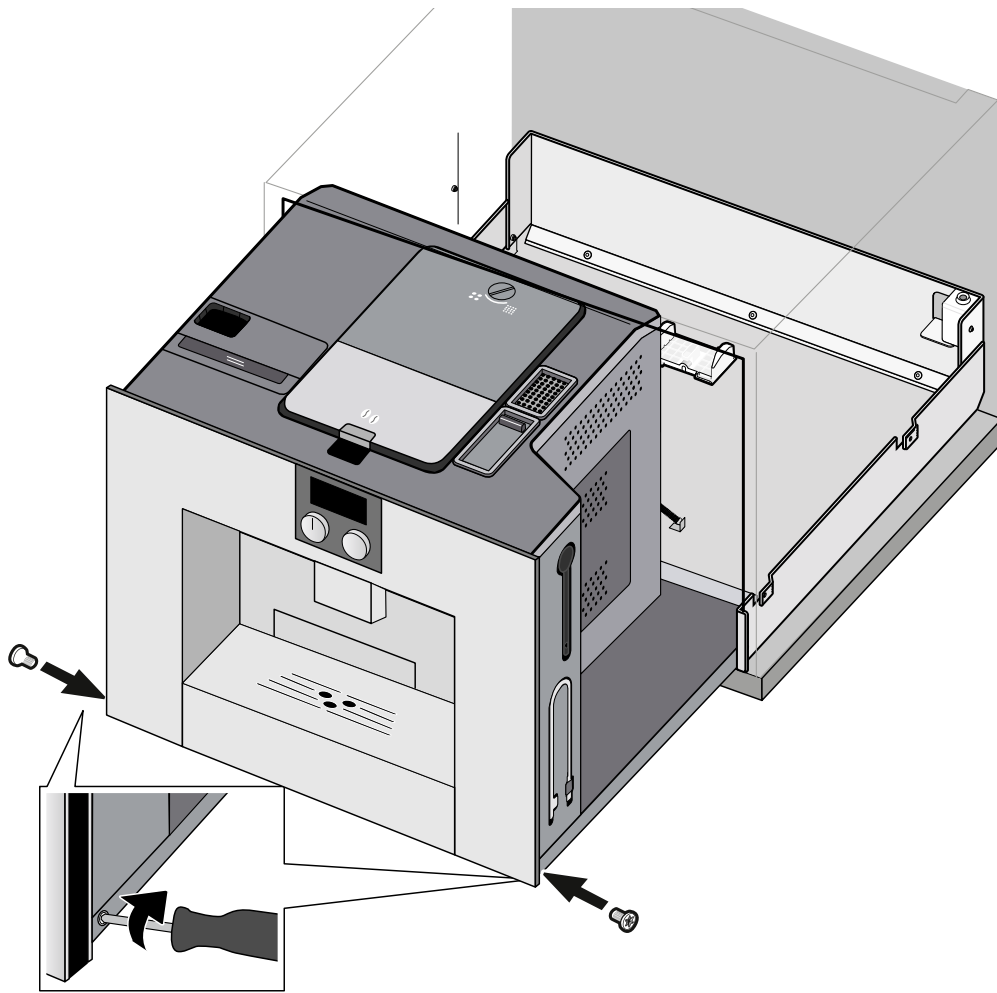

11

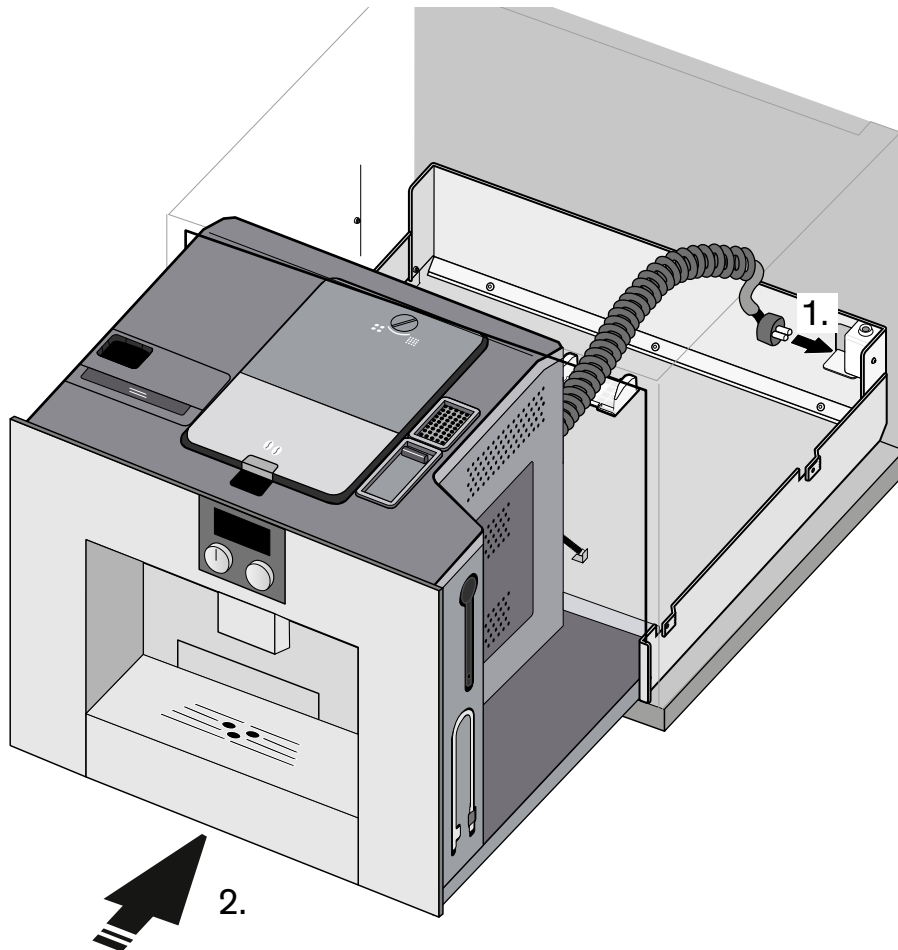

12

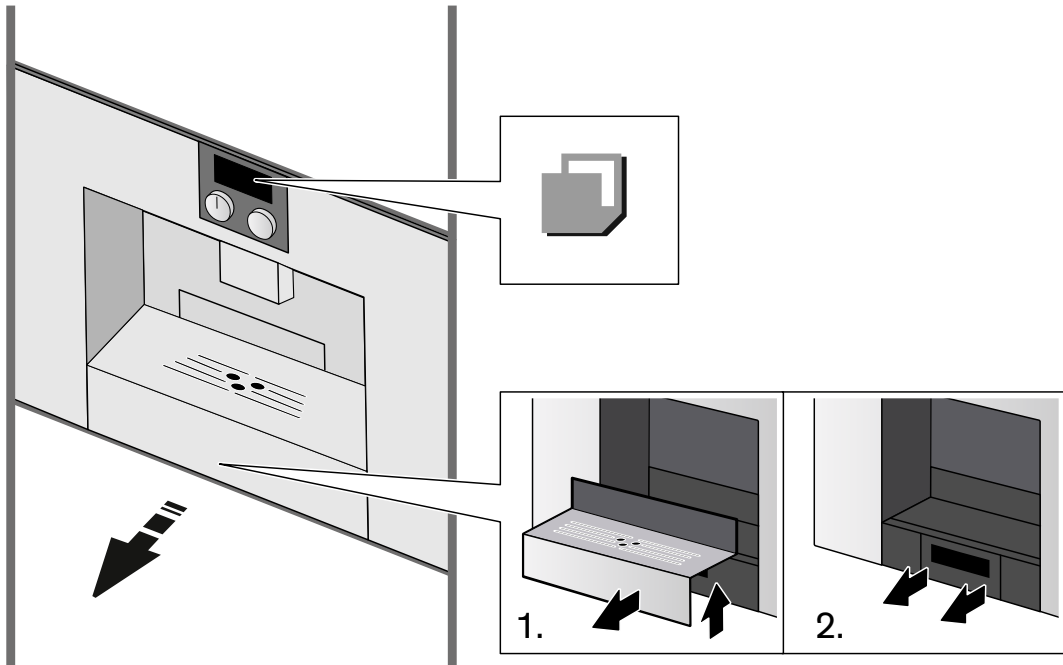

13

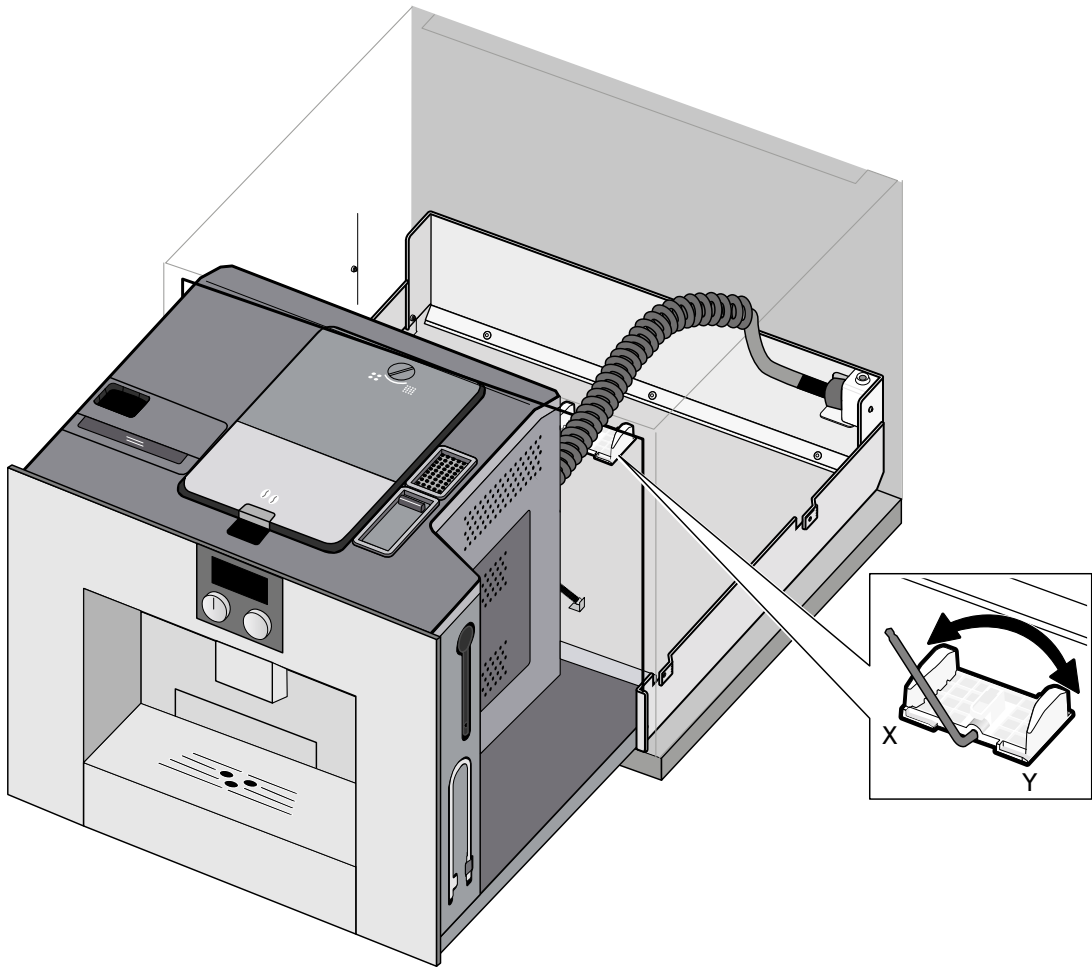

Anschluss

Das Gerät ist steckerfertig und darf nur an eine vorschriftsmäßig installierte Schutzkontakt-Steckdose angeschlossen werden. Das Verlegen einer Steckdose oder Austausch der Anschlussleitung darf nur vom Elektrofachmann unter Berücksichtigung der einschlägigen Vorschriften ausgeführt werden.

Wenn der Stecker nach dem Einbau nicht mehr erreichbar ist, muss installationsseitig eine allpolige Trennvorrichtung mit einem Kontaktabstand von min. 3 mm vorhanden sein.

Nur ein fachgerechter Einbau nach dieser Montageanleitung garantiert einen sicheren Gebrauch. Bei Schäden durch falschen Einbau haftet der Monteur.

Nicht befestigte Möbel mit einem handelsüblichen Winkel an der Wand befestigen.

Lieferumfang

- a Chassis (mit Teleskopauszügen)
- b Trägerplatte mit Gerät und Front
- c Holzschrauben (4 Stück)
- d selbstschneidende Schrauben (2 Stück)

Einbau des Gerätes

Neben dem Einbaumöbel ist ein Abstand von mindestens 200 mm zur Wand einzuhalten.

Für ausreichende Durchlüftung sorgen. Dazu die Möbelerückwand entfernen oder eine Öffnung von 500 x 400 mm ausschneiden.

Zwischen Wand und Schrankboden bzw. Rückwand des darüberliegenden Schrankes muss ein Abstand von mind. 45 mm eingehalten werden. Die Lüftungsschlitze und Ansaugöffnungen dürfen nicht verdeckt werden.

Um eine barrierefreie Bedienbarkeit sicherzustellen, insbesondere in Kombination mit anderen Einbaugeräten, sollte eine Einbauhöhe von 120 cm nicht überschritten werden.

Werden Einbaugeräte übereinander montiert, so ist der Espresso-Vollautomat aufgrund der Bedienung immer als unteres Gerät und nie oben einzubauen. Ausnahme ist der Einbau über einer Wärmeschublade, hier ist eine Nischenhöhe von 590 mm erforderlich. Hierzu auch die Montageanleitung des darüber liegenden Gerätes oder der Wärmeschublade beachten.

Wird das Gerät direkt unter einer Arbeitsplatte eingebaut, ist darauf zu achten, dass ein Lüftungsschlitz von mind. 200 cm² vorhanden ist.

Die ideale Einbauhöhe für den Espresso-Vollautomaten, gemessen vom Fußboden bis Unterkante Gerät, beträgt 950 mm.

1. Zuerst alle Teile nach Anleitung auspacken und auf Transportschäden überprüfen. Beschädigte Geräte dürfen nicht in Betrieb genommen werden.
2. Die Einbaumaße je nach Einbauvariante berücksichtigen.
3. Das Chassis **a** in das Einbaumöbel einsetzen.
4. Das eingesetzte Chassis **a** mit der Wasserwaage kontrollieren. Die Anschlussleitung in die Steckdose einstecken. Sie darf nicht eingeklemmt werden.
5. Das Chassis **a** mittig und vorne bündig mit den beiliegenden 4 Schrauben **c** befestigen.
6. Die Feder **e** aus der Transportsicherung entnehmen und zur Federhalterung **f** führen, um das Auszugssystem zu aktivieren.
7. Beide Teleskopauszüge ganz herausziehen.
8. Die Trägerplatte **b** mit dem Gerät auf die beiden Teleskopauszüge aufsetzen.

Hinweis: Das Gerät nur auf die komplett herausgezogenen Teleskopauszüge aufsetzen, damit nach dem Einschieben die Ausfuhrautomatik aktiviert wird.

9. Beide Teleskopauszüge kontrollieren. Sie müssen sich ganz vorne befinden, das Gerät muss hinten eingehakt sein.
10. Die Teleskopauszüge und das Gerät mit den beiden Schrauben **d** fixieren.
11. Das Spiralkabel des Gerätes am Chassis einstecken, nicht überdehnen. Das Gerät hineinschieben.
12. Anschließend die einwandfreie Funktion der Auszugsmechanik überprüfen.

13. Steht das Gerät vor oder rastet nach dem Einschieben nicht ein, kann es justiert werden.

- Das Gerät steht vor:
Inbus SW3 einsetzen und nach links **X** drehen.
- Das Gerät rastet nicht ein:
Inbus SW3 einsetzen und nach rechts **Y** drehen.

Connection

The appliance is ready to be plugged in and must only be connected to a protective contact socket that has been installed according to the regulations. Only a qualified electrician who takes the appropriate regulations into account may install a socket or replace the connecting cable.

If the plug is no longer accessible following installation, an all-pole disconnection switch must be present on the installation side with a contact gap of at least 3 mm.

Safe use of this appliance can only be guaranteed if it has been installed professionally in accordance with these installation instructions. The installer is liable for damages incurred as a result of incorrect installation.

Secure freestanding units to the wall using standard, commercially available brackets.

Included in delivery

- a Chassis (with telescopic pull-out racks)
- b Support plate with appliance and front panel
- c Wood screws (x 4)
- d Self-tapping screws (x 2)

Installing the appliance

The distance between the built-in unit and the wall must be at least 200 mm.

Ensure sufficient ventilation. To do this, remove the furniture back panel or cut out an opening measuring 500 x 400 mm.

The distance between the wall and the floor of the cupboard or the back wall of the cupboard above must be at least 45 mm. The ventilation slots and the air intake openings must not be covered.

To ensure problem-free operation, particularly in combination with other built-in appliances, the built-in height should not exceed 120 cm.

If built-in appliances are vertically stacked, the fully automatic espresso machine must always be installed at the bottom and never at the top due to its operation. The only exception is if the appliance is to be installed above a warming drawer, where a niche height of 590 mm is required. To do this, also follow the installation instructions for the appliance which is above the espresso machine or for the warming drawer.

If the appliance is installed directly below a worktop, it is important to ensure that there is a ventilation slot of at least 200 cm².

The ideal installation height for the fully automatic espresso machine, measured from the floor to the lower edge of the appliance, is 950 mm.

1. First unpack all components in accordance with the instructions and then check them for transport damage. Damaged appliances must not be put into operation.
2. Take note of the installation dimensions of the particular model.
3. Insert the chassis **a** into the built-in unit.
4. Check the inserted chassis **a** with a spirit level. Plug the connecting cable into the socket. It must not become trapped.
5. Attach the chassis **a** centred and flush at the front using the 4 screws provided **c**.
6. Remove the spring **e** from the transit supports, guiding it to the spring holder **f** in order to activate the pull-out system.
7. Pull out the two telescopic pull-out racks fully.
8. Place the support plate **b** with the appliance on the two telescopic pull-out racks.

Note: The appliance must be placed on the telescopic pull-out racks only when they are fully extended, so that the deployment mechanism is activated when it is pushed in.

9. Check both telescopic pull-out racks. They must be right at the front and the appliance must be hooked in at the back.

10. Attach the telescopic pull-out racks and the appliance with both screws **d**.
11. Plug the spiral cable of the appliance into the chassis; do not overstretch it. Slide in the appliance.
12. Then check that the pull-out mechanism functions correctly.
13. If the appliance protrudes or does not engage after being pushed in, this can be adjusted.
 - The appliance is protruding:
Insert the SW3 Allen key and turn **X** anti-clockwise.
 - The appliance does not engage:
Insert the SW3 Allen key and turn **Y** clockwise.

fr

Raccordement

L'appareil est livré prêt à brancher et doit être raccordé impérativement à une prise de courant de sécurité installée de manière réglementaire. Le déplacement d'une prise ou le remplacement du cordon de raccordement doit uniquement être effectué par un électricien agréé en tenant compte des prescriptions respectives.

Si, après l'encastrement de l'appareil, la prise n'est plus accessible, il faut installer côté secteur un dispositif de coupure omnipolaire avec un écartement des contacts d'au moins 3 mm.

Uniquement une installation effectuée selon cette notice de montage garantit une utilisation en toute sécurité. En cas de dommages résultant d'une installation incorrecte, l'installateur est responsable.

Les meubles non fixés doivent être fixés au mur au moyen d'une équerre usuelle du commerce.

Contenu de l'emballage

- a Châssis (avec glissières télescopiques)
- b Plaque support avec l'appareil et façade
- c Vis à bois (4 vis)
- d Vis auto taraudeuses (2 vis)

Montage de l'appareil

La distance minimale entre le mur et le meuble d'encastrement doit être d'au moins 200 mm.

Veiller à disposer d'une ventilation suffisante. Pour cela, démonter le dos du meuble ou découper une ouverture de 500 x 400 mm.

Entre le mur et le plancher du meuble ou bien la paroi arrière du meuble situé au-dessus, respecter une distance d'au moins 45 mm. Ne jamais obturer les fentes de ventilation et les ouvertures d'aspiration.

Afin de garantir une utilisation sans obstacle, en particulier en combinaison avec d'autres appareils encastrables, la hauteur d'encastrement ne devrait pas dépasser 120 cm.

Si des appareils encastrables sont montés superposés, la machine expresso tout automatique doit toujours être encastrée en bas et jamais en haut, en raison de sa manipulation. Exception : en cas d'installation au-dessus d'un tiroir chauffant, il faut disposer ici d'une hauteur d'encastrement de 590 mm.. Tenir compte également de la notice d'installation de l'appareil situé au-dessus ou du tiroir chauffant.

Si l'appareil est encastré directement en-dessous d'un plan de travail, veiller à disposer d'une fente de ventilation d'au moins 200 cm².

La hauteur de montage idéale de la machine expresso tout automatique est de 950 mm, entre le sol et le bord inférieur de la machine.

1. Tout d'abord, déballer tous les éléments conformément aux instructions et vérifier qu'ils ne présentent pas d'avaries de transport.. Des appareils endommagés ne doivent pas être mis en service.
2. Tenir compte des cotes de montage en fonction de la variante de montage.
3. Mettre le châssis **a** en place dans le meuble d'encastrement.
4. Contrôler le châssis **a** en place à l'aide d'un niveau à bulle. Brancher la fiche dans la prise électrique. Le cordon d'alimentation ne doit pas être coincé.
5. Fixer le châssis **a** à l'aide des 4 vis **c** en le centrant et positionnant l'avant de manière affleurante.

6. Retirer le ressort **e** de la fixation pour le transport et l'amener à la fixation de ressort **f** pour activer le système télescopique.
7. Tirer entièrement les deux glissières télescopiques.
8. Placer la plaque support **b** avec l'appareil sur les deux glissières télescopiques.

Remarque : Sortir entièrement les glissières télescopiques avant de placer l'appareil de manière à activer le dispositif automatique d'extraction en le glissant.

9. Contrôler les deux glissières télescopiques. Elles doivent se trouver complètement à l'avant, l'appareil doit être accroché à l'arrière.
10. Fixer les glissières télescopiques et l'appareil avec les deux vis **d**.
11. Brancher le cordon spiralé de l'appareil sur le châssis, ne pas trop l'étirer. Pousser l'appareil.
12. Vérifier ensuite le bon fonctionnement du mécanisme d'extraction.
13. Si l'appareil est placé trop en avant ou s'il ne s'enclenche pas une fois qu'il a été poussé, il est possible d'effectuer un réglage.
 - L'appareil est placé trop en avant :
Utiliser une clé allen de 3 et tourner vers la gauche **X**.
 - L'appareil ne s'enclenche pas :
Utiliser une clé allen de 3 et tourner vers la droite **Y**.

nl

Aansluiting

De machine is klaar voor gebruik en mag alleen op een geaard stopcontact worden aangesloten dat volgens de voorschriften is geïnstalleerd. Het aanbrengen van het stopcontact of het vervangen van de aansluitkabel dient door een electricien, met inachtneming van de geldende voorschriften, te worden uitgevoerd.

Wanneer de stekker na het inbouwen niet meer toegankelijk is, moet op het apparaat een schakelaar met een contactafstand van minstens 3 mm voorhanden zijn.

Alleen als de inbouw op deskundige wijze en conform dit installatievoorschrift wordt uitgevoerd, is de veiligheid bij het gebruik gegarandeerd. De monteur is aansprakelijk voor schade als gevolg van een verkeerde inbouw.

Niet bevestigde meubels met een gebruikelijke, in de handel verkrijgbare haak aan de wand bevestigen.

Standaarduitvoering

- a Frame (met telescopische glijders)
- b Draagplaat met apparaat en frontpaneel
- c Houtschroeven (4 stuks)
- D Zelftappende schroeven (2 stuks)

Montage van het apparaat

Naast het inbouwmeubel dient een afstand van minstens 200 mm tot de wand te worden aangehouden.

Voor voldoende ventilatie zorgen. Hiervoor de achterzijde van het meubel verwijderen of een opening van 500 x 400 mm maken.

Tussen de wand en de bodem van de kast of de achterwand van de kast erboven dient een afstand van minstens 45 mm te worden aangehouden. De ventilatiesleuven en aanzuigopeningen mogen niet worden afgedekt.

Om een gebruiksvriendelijke bediening mogelijk te maken, vooral in combinatie met andere inbouwapparaten, dient de inbouwhoogte maximaal 120 cm te zijn.

Worden inbouwapparaten boven elkaar gemonteerd, dan dient de koffievolutomaat vanwege de bediening altijd als onderste en nooit als bovenste apparaat te worden ingebouwd. Uitname is de inbouw boven een warmhoudlade. Hierbij is een nishoogte van 590 mm vereist. Hiervoor ook het montagevoorschrift van het apparaat erboven of van de warmhoudlade in acht nemen.

Wordt het apparaat direct onder een werkblad ingebouwd, dan dient er een ventilatiespleet van minstens 200 cm² aanwezig te zijn.

De ideale inbouwhoogte voor de koffievolutomaat, gemeten vanaf de vloer tot de onderkant van het apparaat, bedraagt 950 mm.

1. Eerst alle onderdelen volgens de gebruiksaanwijzing uitpakken en controleren op transportschade. Beschadigde machines mogen niet in gebruik worden genomen.
2. Neem de inbouwmaten van de desbetreffende inbouwvariant in acht.
3. Plaats het frame **a** in het inbouwmeubel.
4. Het geplaatste frame **a** met de waterpas controleren. De stekker van het aansluitnoer in het stopcontact steken. Hij mag niet ingeklemd worden.
5. Bevestig het frame **a** in het midden en aan de voorkant stevig met de bijgeleverde 4 schroeven **c**.
6. Neem de veren **e** uit de transportbeveiliging en bevestig deze in de veerhouders **f** om het uittreksysteem te activeren.
7. Trek de beide telescopische glijders volledig uit.
8. Plaats de draagplaat **b** met het apparaat op de telescopische glijders.

Aanwijzing: De machine mag alleen op de compleet uitgetrokken telescopische glijders worden geplaatst, zodat na het inenschuiven de automatische uitschuif functie kan worden geactiveerd.

9. Beide telescopische glijders controleren. Deze dienen zich helemaal aan de voorkant te bevinden, de machine moet van achteren een insnijding hebben.
10. Zet de telescopische glijders en het apparaat met de beide schroeven **d** vast.
11. De spiraalkabel van de machine in het frame steken, niet uittrekken. De machine in elkaar schuiven.
12. Vervolgens controleren of het uittrekmechanisme goed functioneert.
13. Als het apparaat uitsteekt of na het inschuiven niet vastklikt, kan de positie worden gecorrigeerd.
 - Het apparaat steekt uit:
Inbus SW3 inbrengen en naar links **X** draaien.
 - De machine vergrendelt niet:
Inbus SW3 inbrengen en naar rechts **Y** draaien.

it

Connessione

L'apparecchio è dotato di spina e può essere collegato solamente a una presa con messa a terra installata secondo le istruzioni. Lo spostamento di una presa o la sostituzione del cavo di allacciamento possono essere effettuati unicamente da un elettricista qualificato tenendo conto delle relative istruzioni.

Se dopo il montaggio la spina non è più raggiungibile, occorre predisporre un dispositivo di collegamento universale con una distanza di contatto dal lato di installazione di min. 3 mm.

L'utilizzo sicuro viene garantito solo se il montaggio è stato effettuato in modo corretto secondo le presenti istruzioni. In caso di danni dovuti a un montaggio scorretto la responsabilità ricade su chi ha montato l'apparecchio.

Fissare il mobile alla parete con un angolo disponibile in commercio.

Elementi forniti in dotazione

- a Chassis (con guide estraibili telescopiche)
- b Piastra di supporto con apparecchio e frontale
- c Viti per legno (4 pezzi)
- d Viti autofilettanti (2 pezzi)

Montaggio dell'apparecchio

Accanto al mobile da incasso è necessario mantenere una distanza di almeno 200 mm dalla parete.

Verificare che ci sia sufficiente aerazione. A tale scopo rimuovere la parete posteriore del mobile o praticare un'apertura di 500 x 400 mm.

Rispettare una distanza pari ad almeno 45 mm tra il muro e il fondo o la parete posteriore del pensile sottostante. Le fessure di ventilazione e le prese d'aria non devono essere coperte.

Per garantire un uso agevole, in particolare in combinazione con altri apparecchi da incasso, non dovrebbe essere superata un'altezza di montaggio di 120 cm.

Se gli apparecchi da incasso vengono montati sovrapposti, la macchina per espresso automatica, a causa delle sue caratteristiche di funzionamento, deve essere sempre montata in basso e mai in alto. Fa eccezione il montaggio sopra uno scaldavivande, qui è necessaria un'altezza nicchia di 590 mm. In tali casi prestare attenzione alle istruzioni di montaggio dell'apparecchio installato sopra o dello scaldavivande.

Se l'apparecchio viene montato direttamente sotto un piano di lavoro verificare che sia presente una fessura di ventilazione di almeno 200 cm².

L'altezza ideale di montaggio per la macchina per espresso automatica, misurata dal pavimento al bordo inferiore dell'apparecchio, è di 950 mm.

1. Innanzitutto disimballare tutti i componenti seguendo le istruzioni e controllare che l'apparecchio non presenti danni dovuti al trasporto. Non mettere in funzione apparecchi danneggiati.
2. Tenere conto dell'ingombro a seconda della variante di incasso.
3. Inserire lo chassis **a** nel mobile da incasso.
4. Controllare lo chassis inserito **a** con la livella a bolla d'aria. Il cavo di allacciamento deve essere inserito nella presa. Prestare attenzione a che non rimanga incastrato.
5. Quindi fissare lo chassis **a** al centro e sul lato anteriore utilizzando le 4 viti **c** fornite in dotazione.
6. Estrarre la molla **e** dalla protezione per il trasporto e inserirla nel supporto per molla **f** per attivare il sistema di estrazione.
7. Estrarre completamente entrambe le guide telescopiche.
8. Appoggiare la piastra di appoggio **b** con l'apparecchio su entrambe le guide telescopiche.

Avvertenza: Appoggiare l'apparecchio solo sulle guide telescopiche completamente estratte, in modo che dopo l'inserimento venga attivato il dispositivo di estrazione automatica.

9. Controllare entrambe le guide telescopiche. Devono trovarsi completamente in avanti, l'apparecchio deve essere agganciato dietro.
10. Fissare le guide telescopiche e l'apparecchio con entrambe le viti **d**.
11. Inserire il cavo a spirale dell'apparecchio nello chassis senza tirarlo troppo. Spingere dentro l'apparecchio.
12. Infine verificare che il meccanismo telescopico funzioni correttamente.
13. Se dopo l'inserimento l'apparecchio sporge ancora o non è incastrato, è possibile regolarlo.
 - L'apparecchio sporge:
Utilizzare una chiave a brugola SW3 e ruotare verso sinistra **X**.
 - L'apparecchio non è incastrato:
Utilizzare una chiave a brugola SW3 e ruotare verso destra **Y**.

es

Conexión

El aparato está listo para enchufarse y solo debe conectarse a un enchufe con contacto de puesta a tierra instalado conforme a las instrucciones. La instalación de un enchufe o el cambio del cable de conexión debe realizarlos siempre un técnico electricista experto cumpliendo las normas pertinentes.

Si el enchufe no queda accesible una vez realizado el montaje, la instalación debe contar con un dispositivo de separación omnipolar con una distancia de contacto mínima de 3 mm.

Sólo un montaje profesional conforme a estas instrucciones garantiza un uso seguro. En caso de daños debido a un montaje erróneo, la responsabilidad será del instalador.

Fijar los muebles con una escuadra estándar a la pared.

Material suministrado

- a Bastidor (con pies de apoyo telescópicos)
- b Placa de soporte con el aparato y frontal
- c Tornillos para madera (4 unidades)
- d Tornillos de rosca cortante (2 unidades)

Montaje del aparato

Junto al mueble debe dejarse una distancia mínima de 200 mm con respecto a la pared.

Asegurarse de que exista suficiente ventilación. Para ello, retirar la pared posterior del mueble o recortar una abertura de 500 x 400 mm.

Entre la pared y el fondo del armario o la placa posterior del armario situado arriba debe mantenerse una distancia mínima de 45 mm. No cubrir las ranuras de ventilación ni los orificios de aspiración.

Para garantizar un manejo sin obstáculos, especialmente si se instalan otros aparatos integrables, no debería superarse una altura de montaje de 120 cm.

Si se van a montar aparatos integrables uno encima de otro, el manejo de la cafetera automática requiere que se monte siempre en la parte más baja, nunca encima, excepto si se instala sobre un cajón calentaplatos, en cuyo caso debe dejarse una altura del hueco de 590 mm. En tal caso, observar también las instrucciones de montaje del aparato montado encima o del cajón calentaplatos.

Si el aparato se instala justo debajo de una encimera, debe procurarse que quede una abertura de ventilación de 200 cm² como mínimo.

La altura de montaje ideal para la cafetera automática es de 950 mm, medida desde el suelo hasta el borde inferior del aparato.

1. Sacar en primer lugar todas las piezas del embalaje tal y como se indica en las instrucciones y comprobar que no se hayan producido daños por el transporte. Los aparatos dañados no deben ponerse en funcionamiento.
2. Tener en cuenta las dimensiones de montaje para cada tipo de montaje.
3. Colocar el bastidor **a** en el mueble integrable.
4. Comprobar la nivelación del bastidor introducido **a** con el nivel de burbuja. Insertar el cable de conexión en el enchufe sin que quede aprisionado.
5. A continuación, fijar el bastidor **a** de forma centrada y enrasado en la parte delantera con los 4 tornillos **c** que se adjuntan.
6. Retirar el resorte **e** del seguro para transportes y guiarlo hacia el soporte para resortes **f** para activar el sistema extraíble.
7. Extender completamente los dos pies de apoyo telescópicos.
8. Colocar la placa de soporte **b** con el aparato sobre los dos pies de apoyo telescópicos.
Nota: Colocar el aparato solo cuando los pies de apoyo telescópicos estén completamente extendidos para que el mecanismo de extracción se active tras introducirlo.
9. Controlar los dos pies de apoyo telescópicos. Deben encontrarse completamente hacia delante, el aparato debe estar enganchado por detrás.
10. Fijar los pies de apoyo telescópicos y el aparato con los dos tornillos **d**.
11. Insertar el cable en espiral del aparato en el bastidor sin estirarlo demasiado. Introducir el aparato.
12. Seguidamente, comprobar que el mecanismo de extracción funcione sin problemas.
13. Si el aparato sobresale o no encaja tras introducirlo, puede ajustarse.
 - El aparato sobresale:
introducir la llave Allen SW3 y girar **X** hacia la izquierda.
 - El aparato no encaja:
introducir la llave Allen SW3 y girar **Y** hacia la derecha.

pt

Ligação

O aparelho está pronto a ser ligado à rede elétrica, podendo apenas ser ligado a uma tomada com contacto de proteção (tipo Schuko) devidamente instalada. A instalação de uma tomada ou substituição do cabo de ligação só pode ser feita por um electricista, respeitando as normas aplicáveis.

Se, depois da montagem, a ficha deixar de estar acessível, deve existir do lado da instalação um interruptor omnipolar com uma distância mínima entre os contactos de 3 mm.

Só uma montagem correcta em conformidade com as presentes instruções de montagem garante uma utilização segura. A responsabilidade por danos causados por uma montagem indevida recai sobre quem tiver procedido à montagem.

Os móveis que não se encontrem fixos devem ser fixados à parede com um suporte em L comum.

Equipamento standard

- a Chassis (com braços telescópicos)
- b Base de suporte com aparelho e frente
- c Parafusos para madeira (4 unidades)
- d Parafusos auto-atarraxadores (2 unidades)

Instalação do aparelho

É necessário manter uma distância de pelo menos 200 mm entre o móvel de encastre e a parede.

Garantir ventilação suficiente, retirando a parede traseira do móvel ou recortando uma abertura de 500 x 400 mm.

É necessário manter uma distância mínima de 45 mm entre a parede e o fundo do armário ou as costas do móvel que se encontra imediatamente acima. As ranhuras de ventilação e aberturas de entrada de ar não podem ficar tapadas.

Para garantir uma utilização sem obstáculos, particularmente em conjunto com outros aparelhos para montagem embutida, não deve ser ultrapassada uma altura de montagem de 120 cm.

Se os aparelhos para montagem embutida ficarem sobrepostos, então a máquina de café expresso totalmente automática tem de ser sempre montada por baixo, devido à facilidade de utilização. A exceção verifica-se na montagem sobre uma gaveta de aquecimento, em que a altura do nicho tem de ser de 590 mm. Neste caso ter também em atenção as instruções de montagem do aparelho que fica por cima ou da gaveta de aquecimento.

Se o aparelho for montado diretamente sob uma bancada, certificar-se que existe uma ranhura de ventilação com pelo menos 200 cm².

A altura do nicho ideal para a máquina de café expresso totalmente automática, medida desde o rodapé até à aresta inferior do aparelho, é de 950 mm.

1. Primeiro desembale todas as peças segundo as instruções e verifique se têm danos resultantes do transporte. Os aparelhos danificados não podem ser colocados em funcionamento.
2. Considerar as dimensões de montagem em função da variante de montagem.
3. Encaixar o chassis **a** no móvel de encastrar.
4. Verificar o chassis encaixado **a** com o nível de bolha de ar. Inserir o cabo de ligação na tomada. Este não pode ficar entalado.
5. Centrar e alinhar o chassis **a** fixando-o com os 4 parafusos **c** incluídos.
6. Retirar a mola **e** da proteção de transporte e colocar no suporte da mola **f** para ativar o sistema extensível.
7. Estender totalmente os dois braços telescópicos.
8. Colocar a base de suporte **b** com o aparelho sobre os dois braços telescópicos.
Nota: Colocar o aparelho sobre os braços telescópicos totalmente estendidos, a fim de garantir a ativação do automatismo de extração após encaixe do aparelho.
9. Verificar os dois braços telescópicos. Estes têm de ficar posicionados completamente à frente, o aparelho tem de estar encaixado na parte de trás.
10. Fixar os braços telescópicos e o aparelho com os dois parafusos **d**.
11. Inserir o cabo em espiral do aparelho no chassis, sem torcer demais. Empurrar o aparelho.
12. Depois verificar o funcionamento correto do mecanismo de extensão.
13. Se o aparelho sobressair ou não encaixar após a inserção, pode ser ajustado.
 - O aparelho sobressai:
Aplicar a chave Inbus SW3 e rodar para a esquerda **X**.
 - O aparelho não encaixa:
Aplicar a chave Inbus SW3 e rodar para a direita **X**.

Tilslutning

Apparatet er klar til at blive sluttet til en stikdåse. Det må kun tilsluttes til en korrekt installeret sikkerheds-stikdåse. En evt. flytning af stikdåsen eller udskiftning af tilslutningskablet må kun udføres af en autoriseret elektriker i henhold til gældende forskrifter.

Hvis der ikke er adgang til stikkontakten efter indbygningen, skal der installeres en flerpolet afbryder med en kontaktafstand på min. 3 mm.

Der kan kun garanteres for sikkerheden ved brugen af apparatet, hvis indbygningen foretages i henhold til denne monteringsvejledning. Montøren er ansvarlig for skader, som skyldes ukorrekt indbygning.

Fritstående indbygningskabe skal fastgøres til væggen med et almindeligt vinkelbeslag .

Leveringsomfang

- a Ramme (med teleskopudtræk)
- b Bæreplade med apparat og front
- c Træskruer (4 stk.)
- d Selvskærende skruer (2 stk.)

Installation af apparat

Der skal være en afstand mellem indbygningskabets side og væggen på mindst 200 mm.

Sørg for tilstrækkelig udluftning. Fjern skabets bagvæg, eller skær en åbning i bagvæggen på 500 x 400 mm.

Der skal være en afstand på mindst 45 mm mellem væggen og skabets bund hhv. bagvæggen i skabet ovenover.

Ventilationsåbninger og luftindtagsåbninger må ikke tildækkes.

For at sikre en barrierefri betjening, især i kombination med andre apparater, bør apparatet ikke indbygges højere end 120 cm.

Når indbygningsprodukter monteres over hinanden, skal den fuldautomatiske espresso-/kaffemaskine af hensyn til betjeningen altid indbygges som det underste apparat og aldrig øverst.

Undtagelse fra denne regel er indbygning over en varmeskuffe, hvor der i givet fald kræves en nichehøjde på 590 mm. Her skal monteringsvejledningen til apparatet, der er placeret ovenover apparatet eller til varmeskuffen, også overholdes.

Hvis apparatet indbygges direkte under en bordplade, skal der være en udluftningsspalte på mindst 200 cm².

Den ideelle indbygningshøjde for fuldautomatiske espresso-/kaffemaskiner er 950 mm målt fra gulvet til apparatets underkant.

1. Pak først alle dele ud i henhold til vejledningen, og kontroller dem for transportskader. Beskadigede apparater må ikke tages i brug.
2. Overhold indbygningsmålene afhængigt af den pågældende indbygningsmåde.
3. Sæt rammen **a** ind i indbygningskkabet.
4. Kontroller rammens **a** placering med et vaterpas. Stik tilslutningsledningen i stikdåsen. Den må ikke blive klemt.
5. Fastgør rammen **a** flugtende i midten og foran med de 4 vedlagte skruer **c**.
6. Tag fjedrene **e** ud af transportsikringen, og træk dem hen til fjederholderen **f** for at aktivere udtræksystemet.
7. Træk de to teleskopudtræk helt ud.
8. Sæt bærepladen **b** sammen med apparatet på de to teleskopudtræk.

Bemærk: Apparatet må kun sættes på teleskopudtrækkene, når de er trukket helt ud, så den automatiske ejektorfunktion bliver aktiveret, når apparatet skubbes ind.

9. Kontroller begge teleskopudtræk. De skal være trukket helt ud, og apparatet skal være i indgreb helt bagest.
10. Fastgør teleskopudtrækkene og apparatet med de to skruer **d**.
11. Stik apparatets spiralkabel ind i rammen, det må ikke overstrækkes. Skyd apparatet ind.
12. Kontroller derefter, at udtræksmekanikken fungerer korrekt.
13. Hvis apparatet ikke kan skydes helt ind, eller hvis det ikke går i indgreb, kan det indjusteres.
 - Apparatet kan ikke skydes helt ind: Stik unbrakonøgle SW3 ind, og drej mod venstre **X**.
 - Apparatet går ikke i indgreb: Stik unbrakonøgle SW3 ind, og drej mod højre **X**.

Anslutning

Enheten är klar att användas, men får endast anslutas till ett korrekt installerat, jordat eluttag. Installation av eluttag eller byte av elkabel får endast utföras av behörig elektriker i enlighet med relevanta föreskrifter.

Om det inte går att nå kontakten efter inbyggnad, så måste du ha en tillgänglig, allpolig brytare med min. 3 mm brytavstånd.

Säker användning förutsätter proffsig montering enligt monteringsanvisningen. Montören ansvarar för skador på grund av felmontering.

Fäst inte möbeln i väggen med hjälp av ett vanligt vinkeljärn .

Leveransomfang

- a Chassi (med teleskoputdrag)
- b Hållarplatta med enhet och front
- c Träskruvar (4 st.)
- D självskärande skruvar (2 st.)

Montera maskinen

Möbeln ska ha ett avstånd på minst 200 mm till närmaste vägg. Kontrollera att ventilationen är tillräcklig. Ta annars bort möbelns baksida eller skär upp en öppning på 500 x 400 mm.

Du ska ha minst 45 mm spalt mellan vägg och skåpbotten resp. invändig bakvägg på överskåpet. Ventilationsöppningar och insug får aldrig täckas för.

För att garantera problemfri drift, särskilt i kombination med andra inbyggnadsenheter, får inbyggnadshöjden inte överskrida 120 cm.

Om inbyggda enheter monteras ovanpå varandra, ska den helautomatiska espressomaskinen alltid placeras underst, av hanteringsmässiga orsaker. Undantaget inbyggnad över värmelåda, då en nischhöjd på 590 mm krävs. Iakttag även monteringsanvisningarna för överliggande enheter eller för värmelådan.

Om enheten byggs in under en bänkskiva bör man se till att det finns en ventilationsöppning på minst 200 cm².

Den idealiska inbyggnadshöjden för helautomatisk espressomaskin är 950 mm från golvet till enhetens underkant.

1. Packa upp alla komponenter - enligt bruksanvisningen - och kontrollera ev. transportskador. Skadade enheter får aldrig tas i drift.
2. Iakttag inbyggnadsmåtten, allt efter inbyggnadsvariant.
3. Placera chassit **a** i möbeln.
4. Kontrollera chassits inbyggnad **a** med vattenpasset. Sätt i kontakten i eluttaget. Kontakten får inte sitta så att den blir klämd.
5. Fäst chassit **a** centrerat och i linje med möbelfronten, med de fyra bifogade 4 skruvarna **c**.
6. Ta bort fjädern **e** ur transportsäkringen och sätt den i fjäderhållaren **f** för att aktivera utdragsystemet.
7. Dra ut båda teleskoputdragen helt.
8. Sätt hållarplattan **b** med enheten på de båda teleskoputdragen.

Anvisning: Placera enheten på helt utdragna teleskoputdrag, så att utdragsautomatiken aktiveras när maskinen har skjutits in.
9. Kontrollera båda teleskoputdragen. De ska sitta längst ut, enheten hakas i baktill.
10. Fäst teleskoputdragen och enheten med de båda skruvarna **d**.
11. Sätt i enhetens hoprullade kabel i chassit, men tånj inte ut den för mycket. Skjut in enheten.
12. Kontrollera sedan att utdragsmekanismen fungerar som den ska.
13. Om enheten sticker ut eller om den inte hakar i när du skjuter in den, måste den justeras.
 - Enheten sticker ut: Använd insexnyckel SW3 och vrid åt vänster **X**.
 - Enheten hakar inte i: Använd insexnyckel SW3 och vrid åt höger **Y**.

Tilkobling

Apparatet er klart til tilkobling og må bare tilkobles en forskriftsmessig montert og jordet stikkontakt. Montering av stikkontakt eller utskifting av tilkoblingsledning må bare foretas av elektriker, og alle angjeldende regler og forskrifter må følges.

Dersom støpselet ikke er tilgjengelig etter montering, må det installeres en flerpolet skillebryter med en kontaktavstand på minst 3 mm.

Sikker bruk garanteres bare ved korrekt montering i henhold disse monteringsanvisningene. Installatøren står ansvarlig for skader som oppstår pga. feil montering.

Kjøkkenelementer som ikke er festet, skrus fast til veggen med et vanlig vinkeljern.

Innhold i pakken

- a Chassis (med teleskoputtrekk)
- b Bæreplate med apparat og front
- c Treskruer (4 stykk)
- d Selvskjærende skruer (2 stykk)

Montering av apparatet

Fra innbyggingsskapet må det holdes en avstand på minst 200 mm til veggen.

Sørg for tilstrekkelig gjennomlufting. Fjern bakpanelet eller skjær ut en åpning på 500 x 400 mm.

Mellom veggen og skapbunnen eller bakveggen til skapet ovenfor må det være en avstand på min. 45 mm. Lufteåpninger og innsugingsåpninger må ikke tildekkes.

For å sikre fri tilgang, særlig kombinert med andre innbyggingsapparater, bør innbyggingshøyden ikke overskride 120 cm.

Dersom flere innbyggingsapparater blir montert oppå hverandre, skal den helautomatiske espressomaskinen alltid stå nederst og aldri ovenfor pga. betjeningen. Unntaket er montering over en varmeskuff, der er det nødvendig med en nisjehøyde på 590 mm. Følg også monteringsveiledningen til apparatet ovenfor eller til varmeskuffen.

Dersom apparatet blir montert direkte under en arbeidsplate, må du passe på at det fins en lufteåpning på minst 200 cm².

Den ideelle innbyggingshøyden til den helautomatiske espressomaskinen, målt fra gulvet til undersiden av apparatet, er på 950 mm.

1. Pakk først ut alle delene i henhold til bruksanvisningen, og sjekk at det ikke er noen transportskader. Er apparatet skadet, må det ikke tas i bruk.
2. Pass på korrekte mål for monteringen, alt etter innbyggingsvariant.
3. Sett chassiset **a** inn i innbyggingsskapet.
4. Kontroller at chassiset **a** er i vater. Sett tilkoblingsledningen inn i stikkontakten. Den må ikke komme i klem.
5. Chassiset **a** plasseres i midten slik at det flukter med fronten og festes med de fire skruene som følger med **c**.
6. Ta fjæren **e** ut av transportsikringen og før den til fjærholderen **f** for å aktivere uttrekksystemet.
7. Dra begge teleskoputtrekkene helt ut.
8. Plasser bæreplaten **b** med apparatet på begge teleskoputtrekkene.

Merk: Plasser apparatet kun på teleskoputtrekket når det er dratt helt ut, slik at uttrekksmekanismen aktiveres når apparatet er skjøvet inn.

9. Sjekk begge teleskoputtrekkene. Du må stå helt fremme, og apparatet må være festet bak.
10. Fest teleskoputtrekkene og apparatet med begge skruene **d**.
11. Stikk apparatets spiralkabel inn i chassiset uten å velte det. Skyv inn apparatet.
12. Kontroller deretter at uttrekksmekanismen fungerer som den skal.
13. Hvis apparatet står for langt fremme, eller hvis det ikke går i lås når det skyves inn, kan det justeres.
 - Apparatet står for langt fremme: Sett inn en 3 mm unbrakonøkkel og drei mot venstre **X**.
 - Apparatet går ikke i lås: Sett inn en 3 mm unbrakonøkkel og drei mot høyre **Y**.

Liitäntä

Laite on valmis liitettäväksi pistorasiaan, ja sen saa liittää ainoastaan määräystenmukaisesti asennettuun maadoitettuun pistorasiaan. Pistorasian paikan muuttaminen tai liitäntäjohdon vaihto on sallittua vain ammattimaiselle sähköasentajalle, jonka on noudatettava asianomaisia määräyksiä.

Jos pistokkeeseen ei pääse asennuksen jälkeen enää käsiksi, asennukseen tarvitaan jakanapainen katkaisin, jonka koskettimien avautumisväli on vähintään 3 mm.

Ainoastaan näiden asennusohjeiden mukainen asennus takaa turvallisen käytön. Asentaja vastaa väärästä asennuksesta johtuvista vahingoista.

Kiinnitä irralliset kalusteet yleisesti saatavana olevalla kulmalevyllä **C** seinään.

Pakkauksen sisältö

- a Alusta (teleskoopikannattimilla)
- b Kannatinlevy, laite ja etusivu
- c Puuruuvit (4 kpl)
- d Itseleikkaavat ruuvit (2 kpl)

Laitteen asentaminen

Kalusteen vieressä on oltava vähintään 200 mm:n etäisyys seinään.

Varmista riittävä ilmankierto. Poista sitä varten kalusteen takaseinä tai tee siihen 500 x 400 mm:n kokoinen aukko.

Seinän ja yläpuolella olevan kaapin pohjan ja takaseinän välisen etäisyyden laitteeseen pitää olla vähintään 45 mm.

Ilmankiertoaukkoja tai tuloilma-aukkoja ei saa peittää.

Laitteen esteettömän käytön varmistamiseksi, erityisesti muihin kalusteisiin sijoitettaviin laitteisiin yhdistettäessä, asennuskorkeus ei saa olla yli 120 cm.

Jos kalusteisiin sijoitettavia laitteita asennetaan päällekkäin, Espresso-täysautomaatti on asennettava alimmaksi laitteeksi, ei koskaan ylös. Poikkeuksena on asennus lämpölaatikon yläpuolelle; asennussyvennyksen on tällöin oltava 590 mm. Noudata lisäksi yläpuolella sijaitsevan laitteen tai lämpölaatikon asennusohjetta.

Jos laite asennetaan suoraan työtason alapuolelle, ilmankiertoaukon on oltava vähintään 200 cm².

Espresso-täysautomaatin ihanteellinen asennuskorkeus lattiasta laitteen alareunaan mitattuna on 950 mm.

1. Pura ensin kaikki osat pakkauksesta ohjeen mukaan ja tarkasta, että laitteessa ei ole kuljetusvaurioita. Vaurioituneita laitteita ei saa ottaa käyttöön.
2. Ota huomioon asennusmitat asennustyyppistä riippuen.
3. Aseta alusta **a** kiinteään kalusteeseen.
4. Tarkasta paikalleen asennettu alusta **a** vesivaa'an avulla. Liitä liitäntäjohto pistorasiaan. Se ei saa jäädä puristuksiin.
5. Kiinnitä sen jälkeen alusta **a** keskellä ja edessä tukevasti oheisilla 4 ruuvilla **c**.
6. Ota jouset **e** pois kuljetusvarmistimesta ja ohjaa ne jousen pidikkeeseen **f** kannatinjärjestelmän aktivoimiseksi.
7. Vedä molemmat teleskoopikannattimet kokonaan ulos.
8. Aseta kannatinlevy **b** laitteen kanssa molemmille teleskoopikannattimille.

Huomautus: Aseta laite vain täysin ulosvedetyille teleskoopikannattimille, jotta ulosajoautomaattikka aktivoituu sisäänäyntöäntämisen jälkeen.

9. Tarkasta molemmat teleskoopikannattimet. Niiden pitää olla aivan edessä, laitteen pitää olla takaa kiinni.
10. Kiinnitä teleskoopikannattimet ja laite molemmilla ruuveilla **d**.
11. Kiinnitä laitteen kierrekaapeli alustaan, älä kiristä kierteiden yli. Työnnä laite paikalleen.
12. Tarkasta lopuksi ulosajomekanismin moitteeton toiminta.
13. Jos laite on liian kaukana edessä tai ei lukkiudu oikeaan asentoon sisäänäyntämisen jälkeen, asentoa voidaan tarkistaa tässä vaiheessa.
 - Laite on liian kaukana edessä: Aseta kuusiokoloavain, koko 3, paikalleen ja kierrä vasemmalle **X**.
 - Laite ei lukitu paikalleen: Aseta kuusiokoloavain, koko 3, paikalleen ja kierrä oikealle **Y**.

Σύνδεση

Η συσκευή είναι έτοιμη για σύνδεση και επιτρέπεται να συνδεθεί μόνο σε μια πρίζα σούκο που είναι εγκατεστημένη σύμφωνα με τους κανονισμούς. Η εγκατάσταση μιας πρίζας ή η αντικατάσταση του ηλεκτρικού καλωδίου σύνδεσης επιτρέπεται να πραγματοποιηθεί μόνο από έναν ειδικευμένο ηλεκτρολόγο, λαμβάνοντας υπόψη τις σχετικές προδιαγραφές.

Εάν ο ρευματολήπτης (φίς) μετά την τοποθέτηση δεν είναι πλέον προσιτός, πρέπει από την πλευρά της εγκατάστασης να υπάρχει μια διάταξη διακοπής όλων των πόλων με μια ελάχιστη απόσταση επαφής 3 mm.

Μόνο η σωστή εγκατάσταση, σύμφωνα μ' αυτές τις οδηγίες συναρμολόγησης, εγγυάται την ασφαλή λειτουργία. Σε περίπτωση που δημιουργηθούν ζημιές από λάθος εγκατάσταση, την ευθύνη φέρει ο εγκαταστάτης.

Στερεώστε στον τοίχο τα μη στερεωμένα ντουλάπια με μια γωνία του εμπορίου.

Περιεχόμενο συσκευασίας

- a Πλαίσιο (με τηλεσκοπικούς βραχίονες)
- b Πλάκα υποστήριξης με συσκευή και μπροστινή πλευρά
- c Ξυλόβιδες (4 τεμάχια)
- d Βίδες αυτοδιάτρητες (2 τεμάχια)

Τοποθέτηση της συσκευής

Δίπλα στο εντοιχισμένο ντουλάπι πρέπει να υπάρχει μια απόσταση από τον τοίχο το λιγότερο 200 mm.

Φροντίστε για επαρκή αερισμό. Γι' αυτό απομακρύνετε το πίσω τοίχωμα του ντουλαπιού ή κόψτε ένα άνοιγμα 500 x 400 mm.

Μεταξύ του τοίχου και του πάτου του ντουλαπιού ή του πίσω τοιχώματος του ντουλαπιού που βρίσκεται από πάνω, πρέπει να τηρηθεί μία απόσταση τουλάχιστον 45 mm. Δεν επιτρέπεται να καλυφθούν οι σχισμές αερισμού και τα ανοίγματα αναρρόφησης.

Για την εξασφάλιση μιας απρόσκοπτης δυνατότητας χειρισμού, ιδιαίτερα σε συνδυασμό με άλλες εντοιχιζόμενες συσκευές, το ύψος τοποθέτησης δεν πρέπει να υπερβαίνει τα 120 cm.

Σε περίπτωση που τοποθετηθούν εντοιχιζόμενες συσκευές σε κάθετη διάταξη, τότε η πλήρως αυτόματη μηχανή εσπρέσο λόγω χειρισμού πρέπει να τοποθετείται πάντα ως κάτω συσκευή και ποτέ επάνω. Εξάιρεση αποτελεί η τοποθέτηση πάνω από ένα θερμαινόμενο συρτάρι, εδώ είναι απαραίτητο ένα ύψος εσοχής (θέση τοποθέτησης) 590 mm. Γι' αυτό προσέξτε επίσης τις οδηγίες τοποθέτησης της συσκευής που βρίσκεται από πάνω ή του θερμαινόμενου συρταριού.

Εάν η συσκευή τοποθετηθεί απευθείας κάτω από έναν πάγκο εργασίας, πρέπει να προσέξετε, να υπάρχει μια σχισμή εξαερισμού το λιγότερο 200 cm².

Το ιδανικό ύψος τοποθέτησης για την πλήρως αυτόματη μηχανή εσπρέσο, μετρημένο από το δάπεδο μέχρι την κάτω ακμή της συσκευής, ανέρχεται στα 950 mm.

1. Πρώτα αφαιρέστε από τη συσκευασία όλα τα μέρη σύμφωνα με τις οδηγίες και ελέγξτε τα για τυχόν ζημιές μεταφοράς. Οι χαλασμένες συσκευές δεν επιτρέπεται να τεθούν σε λειτουργία.
2. Λάβετε υπόψη τις διαστάσεις τοποθέτησης ανάλογα με την παραλλαγή της εγκατάστασης.
3. Τοποθετήστε το πλαίσιο **a** στο εντοιχιζόμενο ντουλάπι.
4. Ελέγξτε το τοποθετημένο πλαίσιο **a** με το αλφάδι. Συνδέστε το ηλεκτρικό καλώδιο σύνδεσης στην πρίζα. Δεν επιτρέπεται να μαγκωθεί.
5. Μετά στερεώστε το πλαίσιο **a** κεντραρισμένα και μπροστά ισόπεδα με τις συμπαραδιδόμενες 4 βίδες **c**.
6. Αφαιρέστε το ελατήριο **e** από την ασφάλεια μεταφοράς και περάστε το στο στήριγμα του ελατηρίου **f**, για να ενεργοποιήσετε το σύστημα εξαγωγής.
7. Τραβήξτε εντελώς έξω και τους δύο τηλεσκοπικούς βραχίονες.
8. Τοποθετήστε την πλάκα στήριξης **b** με τη συσκευή στους δύο τηλεσκοπικούς βραχίονες.
Υπόδειξη: Τοποθετήστε τη συσκευή μόνο στους εντελώς βγαλμένους έξω τηλεσκοπικούς βραχίονες, ώστε μετά την εισαγωγή τους να ενεργοποιηθεί ο αυτόματος μηχανισμός εξαγωγής.
9. Ελέγξτε τους δύο τηλεσκοπικούς βραχίονες. Οι βραχίονες πρέπει να βρίσκονται εντελώς μπροστά, η συσκευή πρέπει πίσω να είναι γαντζωμένη.
10. Σταθεροποιήστε τους τηλεσκοπικούς βραχίονες και τη συσκευή με τις δύο βίδες **d**.
11. Συνδέστε το σπειροειδές καλώδιο της συσκευής στο πλαίσιο, μην το τεντώσετε υπερβολικά. Σπρώξτε μέσα τη συσκευή.

12. Στη συνέχεια ελέγξτε την άψογη λειτουργία του μηχανισμού εξαγωγής.

13. Εάν η συσκευή προεξέχει ή δεν ασφαλίζει μετά το σπρώξιμο μέσα θα πρέπει να ευθυγραμμιστεί.

– Η συσκευή προεξέχει:

Χρησιμοποιήστε το κλειδί Άλλεν SW3 και γυρίστε το προς τα αριστερά **X**.

– Η συσκευή δεν ασφαλίζει:

Χρησιμοποιήστε το κλειδί Άλλεν SW3 και γυρίστε το προς τα δεξιά **Y**.

Bağlantı

Cihazın elektrik fişi takılı durumdadır ve sadece talimatlara uygun şekilde monte edilmiş bir topraklı prize takılmalıdır. Yeni bir priz in döşenmesi veya bağlantı kablosunu değiştirme çalışmaları, geçerli talimatlar dikkate alınarak sadece bir elektrik tesisatçısı tarafından yapılmalıdır.

Prize montajdan sonra ulaşılamıyorsa kurulum tarafında en az 3 mm'lik kontak mesafesine sahip bir ayırma tertibatı mevcut olmalıdır.

Cihazın montajı ancak bu montaj talimatında tarif edilen şekilde, usulüne uygun olarak yapılmışsa cihazın güvenli kullanımı söz konusu olabilir. Yanlış montajdan kaynaklanan arızalardan montajı yapan kişi sorumludur.

Sabitlenmemiş mutfak mobilyalarını normal bir dirsek kullanarak duvara sabitleyiniz.

Standart ekipman

- a Şasi (teleskopik çekmecelerle birlikte)
- b Cihaz ve ön kısım ile birlikte taşıyıcı plaka
- c Ağaç vidaları (4 Parça)
- d Akıllı vidalar (2 Parça)

Cihazın montajı

Montajın yapılacağı mobilyanın yan kısmında duvara en az 200 mm'lik bir boşluk bırakılmalıdır.

Yeterli havalandırma olmasını sağlayınız. Bunun için mobilyanın arka panelini sökünüz veya 500 x 400 mm ölçülerinde bir delik açınız.

Duvarla dolap zemini veya dolabın arka duvarı arasında en az 45 mm'lik bir mesafe bırakılmalıdır. Havalandırma kapağının ve hava giriş deliğinin üzeri örtülmemelidir.

Cihazın hiçbir engel olmadan kullanılabilmesini sağlamak için, özellikle de cihaz başka ankastre cihazlar ile kombine edildiğinde, 120 cm'lik bir montaj yüksekliğini aşılmamalıdır.

Ankastre cihazlar üst üste duracak şekilde monte edildiğinde, tam otomatik espresso makinesi, kullanımı gereği daima alt cihaz olarak monte edilmeli, kesinlikle üst cihaz olarak monte edilmemelidir. Bir istisna olarak, bir ısıtma çekmecesinin üzerine montajı mümkündür; bunun için 590 mm'lik bir niş yüksekliği gereklidir. Bu konuyla ilgili olarak üstteki cihazın veya ısıtma çekmecesinin montaj talimatını da dikkate alınız.

Cihaz doğrudan bir çalışma tezgahının altına monte edildiğinde, en az 200 cm²'lik bir havalandırma kanalı bulunmasına dikkat ediniz.

Tam otomatik espresso makinesi için en ideal montaj yüksekliği, yerden, cihazın alt kenarına kadar ölçülmek üzere 950 mm'dir.

1. İlk önce tüm parçaları kılavuza uygun olarak paketlerinden çıkarınız ve parçaları nakliye hasarları bakımından kontrol ediniz. Hasar görmüş cihazlar çalıştırılmamalıdır.
2. Montaj ölçülerini montaj versiyonuna göre dikkate alınız.
3. Şasiyi **a** montajın yapılacağı mobilyaya yerleştiriniz.
4. Yerleştirilen şasiyi **a** su terazisi ile kontrol ediniz. Bağlantı kablosunu prize takınız. Bağlantı kablosu sıkışmamalıdır.
5. Sonra şasiyi **a** merkezlenmiş ve ön tarafı bir hizada 4 vida **c** ile sabitleyiniz.
6. Yay **e** nakliye emniyetinden çıkarınız ve yay tutucusuna **f** götürerek sürgü sistemini etkinleştiriniz.
7. Her iki teleskopik çekmeceyi tam olarak dışarı çekiniz.

8. Таşıыıcı plakayı **b** cihazла birlikте teleskopik çekmecelerin üzerine oturtunuz.
Bilgi: İçeri sürüldükten sonra otomatik çıkarma mekanizmasının aktifleştirilmesi için cihaz sadece komple dışarı çekilmiş teleskopik çekmecelerin üzerine oturtulmalıdır.
9. Her iki teleskopik çekmeceyi kontrol ediniz. Teleskopik çekmeceler tamamen öне çekili durumda, cihaz da, arka bölümde, yuvalarına geçmiş bir konumda bulunmalıdır.
10. Teleskopik elemanları ve cihazı iki vida **d** yardımıyla sabitleyiniz.
11. Cihazın spiral kablosunu şasiye takınız; kabloyu çok fazla esnetmeyiniz. Cihazı içeri itiniz.
12. Ardından, dışarı çekme mekanizmasının sorunsuz bir şekilde çalışıp çalışmadığını kontrol ediniz.
13. Cihaz öне doğru taşıyorsa veya içeri sürüldükten sonra yerine oturmuyorsa, ayarlanması mümkündür.
 - Cihaz öне doğru taşıyorsa:
SW3 tipi alyan anahtarını yerleştiriniz ve sola doğru **X** çeviriniz.
 - Cihaz yerine oturmuyorsa:
SW3 tipi alyan anahtarını yerleştiriniz ve sağа doğru **Y** çeviriniz.

ru

Подключение

Прибор можно подключать к сети только через правильно установленную розетку с заземляющим контактом. Перенос розетки или замена сетевого провода должны выполняться только квалифицированным электриком с учётом существующих предписаний.

Если после установки прибора до штепсельной вилки невозможно будет добраться, то при установке следует сделать специальный выключатель для размыкания всех полюсов с расстоянием между разомкнутыми контактами не менее 3 мм. Безопасность эксплуатации гарантируется только при квалифицированной сборке с соблюдением данной инструкции по монтажу. За повреждения из-за неправильной установки ответственность несет сборщик.

Незакрепленные модули прикрепите к стене с помощью обычного уголка .

Комплектация

- | | |
|---|--------------------------------------|
| a | Шасси (с выдвижными направляющими) |
| b | Плита-основание с прибором и фасадом |
| c | Шурупы (4 шт.) |
| d | Самонарезающие винты (2 шт.) |

Установка прибора

Расстояние между шкафом, в который встраивается прибор, и стеной должно составлять не менее 200 мм.

Обеспечьте необходимую вентиляцию. Для этого снимите заднюю стенку шкафа или прорежьте отверстие размером 500 x 400 мм.

Между стеной и нижней полкой или задней стенкой шкафа, установленного над прибором, необходимо оставить зазор мин. 45 мм. Вентиляционные прорези закрывать запрещается.

Для удобства обслуживания, в особенности в комбинации с другой встроенной техникой, не следует превышать монтажную высоту 120 см.

При установке предметов встроенной техники друг над другом полностью автоматическая кофемашина по причинам, связанным с особенностями управления, всегда должна располагаться внизу и ни в коем случае не вверху. Исключение составляет установка над шкафом для подогрева посуды, в данном случае высота ниши должна составлять 590 мм. При таком варианте сборки следует также соблюдать инструкции по монтажу прибора, устанавливаемого выше, или шкафа для подогрева посуды.

При установке прибора непосредственно под столешницей необходимо обеспечить наличие вентиляционной прорези не менее 200 см².

Идеальная монтажная высота полностью автоматической кофемашины от пола до нижнего края прибора составляет 950 мм.

1. Распакуйте все детали согласно инструкции и проверьте их на отсутствие повреждений, возникших при транспортировке. Ввод в эксплуатацию поврежденного оборудования запрещен.
2. Учитывайте монтажные размеры в соответствии с вариантом установки.

3. Шасси **a** вставьте в шкаф, в который устанавливается прибор.
4. Проверьте установку шасси **a** при помощи уровня. Вставьте вилку соединительного провода в розетку. Следите за тем, чтобы провод не зажимался.
5. Закрепите шасси **a** заполдлицо по центру и спереди при помощи прилагаемых 4 винтов **c**.
6. Выньте пружину **e** из транспортного фиксатора и введите в держатель пружины **f** для активизации системы выдвижного механизма.
7. Полностью вытяните выдвижные направляющие.
8. Установите плиту-основание **b** вместе с прибором на выдвижные направляющие.
Указание: Прибор следует устанавливать только на полностью выдвинутые направляющие, чтобы после задвигания внутрь активировалась автоматическая функция выдвижения.
9. Проверьте обе выдвижные направляющие. Они должны быть полностью выдвинуты, задняя часть прибора должна быть закреплена.
10. Выдвижные направляющие и прибор соедините двумя винтами **d**.
11. Спиральный провод прибора подсоедините к шасси, не допуская сильного натяжения. Задвиньте прибор.
12. Затем проверьте действие выдвижного механизма.
13. Если прибор выступает вперед или не фиксируется после задвигания внутрь, его можно отрегулировать.

– Прибор выступает вперед:

Вставьте ключ под внутренний шестигранник SW3 и поверните влево **X**.

– Прибор не фиксируется:

Вставьте ключ под внутренний шестигранник SW3 и поверните вправо **Y**.

pl

Podłączenie

Urządzenie jest gotowe do podłączenia i można je podłączyć wyłącznie do gniazda z uziemieniem, zainstalowanego zgodnie z przepisami. Przełożenia gniazda w inne miejsce lub wymiany przewodu przyłączeniowego może dokonać wyłącznie elektryk, uwzględniając odpowiednie przepisy.

Jeśli po przeprowadzeniu montażu nie będzie dostępu do wtyczki, wówczas w instalacji elektrycznej musi znajdować wielobiegunowy rozłącznik od sieci elektrycznej z rozwarciem styków wynoszącym minimum 3 mm.

Wyłącznie prawidłowy montaż, wykonany zgodnie z instrukcją montażu, gwarantuje bezpieczne użytkowanie urządzenia. Za szkody powstałe w wyniku niewłaściwego montażu odpowiada monter.

Meble, które nie są przymocowane, należy przytwierdzić do ściany przy pomocy kątownika .

Zakres dostawy

- | | |
|---|-------------------------------------|
| a | Podstawa (z szynami teleskopowymi) |
| b | Płyta nośna z urządzeniem i frontem |
| c | Śruby do drewna (4 sztuki) |
| d | Śruby samowiercące (2 sztuki) |

Montaż urządzenia

Między boczną ścianką mebla do zabudowy a ścianą należy zachować odstęp minimum 200 mm.

Zapewnić odpowiednią wentylację. W tym celu usunąć tylną ściankę mebla lub wyciąć otwór o wymiarach 500 x 400 mm.

Odległość między ścianą a spodem lub tylną ścianką szafki, znajdującej się nad urządzeniem, musi wynosić minimum 45 mm. Nie wolno zakrywać szczelin wentylacyjnych i otworów wlotu powietrza.

Aby zapewnić wygodną obsługę urządzenia, zwłaszcza w połączeniu z innymi wbudowanymi urządzeniami, nie należy montować urządzenia na wysokości powyżej 120 cm.

W przypadku montażu urządzeń do zabudowy jednego nad drugim, ze względu na obsługę automatycznego ekspresu do kawy, należy go zawsze montować na samym dole, nigdy na górze. Wyjątek stanowi montaż szuflady grzewczej, gdzie wymagana jest wnęka o wysokości 590 mm. W takim przypadku należy przestrzegać również instrukcji montażu szuflady grzewczej lub urządzenia znajdującego się nad ekspresem do kawy.

Jeśli urządzenie montowane jest bezpośrednio pod blatem roboczym, należy zapewnić szczelinę wentylacyjną o powierzchni min. 200 cm².

Idealna wysokość na montaż automatycznego ekspresu do kawy, mierzona od podłogi do krawędzi dolnej urządzenia, wynosi 950 mm.

1. Najpierw rozpakować wszystkie części zgodnie z instrukcją i skontrolovac pod kątem uszkodzeń transportowych. Uszkodzonych części nie wolno używać.
2. Należy uwzględnić wymiary montażowe w zależności od wariantu montażu.
3. Podstawę **a** umieścić w meblu do zabudowy.
4. Ułożenie podstawy **a** skontrolovac za pomocą poziomic. Podłączyć przewód zasilający do gniazda. Nie może być on przytrzaśnięty.
5. Przymocować podstawę **a** za pomocą 4 dołączonych śrub **c**, tak aby była usytuowana centralnie i przylegała z przodu.
6. Wyjąć sprężyny **e** z zabezpieczenia transportowego i poprowadzić do zaczepów sprężyn **f**, aby uruchomić system teleskopowy.
7. Całkowicie wyciągnąć obie szyny teleskopowe.
8. Nasadzić płytę nośną **b** z urządzeniem na obie szyny teleskopowe.
Wskazówka: Urządzenie nakładać wyłącznie na w pełni wysunięte szyny teleskopowe, aby po wsunięciu uruchomić automatykę wysuwania szyn.
9. Skontrolovac obie szyny teleskopowe. Muszą się one znajdować na samym przodzie, a urządzenie musi być zaczepione z tyłu.
10. Za pomocą obu śrub **d** przymocować szyny teleskopowe do urządzenia.
11. Przewód spiralny urządzenia podłączyć do gniazda w podstawie, nie przekręcać. Wsunąć urządzenie.
12. Następnie sprawdzić, czy prawidłowo działa mechanika wysuwania szyn.
13. Jeśli urządzenie wystaje lub po wsunięciu nie blokuje się, można je podregulować.
 - Urządzenie wystaje:
Nasadzić klucz imbusowy SW3 i obrócić w lewo **X**.
 - Urządzenie nie blokuje się:
Nasadzić klucz imbusowy SW3 i obrócić w prawo **Y**.

CS

Připojení

Přístroj je vybavený zástrčkou a smí se zapojovat pouze do předpisově instalované síťové zásuvky s ochranným kolíkem. Instalaci síťové zásuvky nebo výměny připojovacího vedení smí provádět pouze kvalifikovaný elektrikář při dodržení příslušných předpisů.

Jestliže zásuvka není po vestavbě spotřebiče přístupná, musí se na straně instalace použít jistič všech pólů se vzdáleností kontaktů min. 3 mm.

Jen odborná vestavba podle tohoto montážního návodu zaručí bezpečné používání. Za škody způsobené chybnou vestavbou ručí montážní firma.

Neupevněný nábytek připevněte ke stěně běžně prodávaným úhelníkem .

Rozsah dodávky

- a Rám (s teleskopickými výsuvy)
- b Nosná deska s přístrojem a čelním panelem
- c Šrouby do dřeva (4 ks)
- d Samorezné šrouby (2 ks)

Instalace přístroje

Je třeba dodržet minimální vzdálenost vestavného nábytku od stěny 200 mm.

Zajistěte dostatečné odvětrávání. Za tímto účelem odstraňte zadní stěnu nábytku nebo vyřízněte otvor 500 x 400 mm.

Mezi stěnou a dnem skříňky, resp. zadní stěnou skříňky umístěné výše, musí být dodržena mezera min. 45 mm. Větrací štěrby a sací otvory nesmí být zakryté.

Aby bylo zajištěno bezbariérové ovládání, zejména v kombinaci s dalšími vestavnými spotřebiči, neměl by se přístroj instalovat do větší výšky než 120 cm.

Pokud se vestavné spotřebiče montují nad sebe, je třeba automatický přístroj na espresso z důvodu ovládání vždy instalovat jako nejspodnější spotřebič a nikdy ho neinstalovat nahoru. Výjimku představuje instalace nad ohřevnou zásuvku, zde je nutná výška niky 590 mm. Dodržujte také návod k montáži spotřebiče umístěného nad přístrojem nebo ohřevné zásuvky.

Pokud se spotřebič instaluje přímo pod pracovní desku, je třeba dbát na to, aby zde byla větrací štěrba min. 200 cm².

Ideální výška instalace automatického přístroje na espresso, měřená od podlahy k dolní hraně přístroje, činí 950 mm.

1. Nejdříve vybalte všechny součásti podle návodu a zkontrolujte, zda nedošlo při přepravě k jejich poškození. Poškozené přístroje se nesmí uvádět do provozu.
2. V závislosti na variantě montáže zohledněte montážní rozměry.
3. Nasaďte rám **a** do vestavného nábytku.
4. Vsazený rám **a** zkontrolujte pomocí vodováhy. Zapojte přívodní kabel do zásuvky. Nesmí se uskrípnout.
5. Rám **a** připevněte uprostřed a vepředu přiloženými 4 šrouby **c**, které nesmí vyčnívat.
6. Vyjměte pružiny **e** z přepravní pojistky a vedte je k držáku pružin **f**, aby se aktivoval výsuvný systém.
7. Zcela vytáhněte oba teleskopické výsuvy.
8. Nosnou desku **b** s přístrojem nasaďte na oba teleskopické výsuvy.

Upozornění: Přístroj nasazujte jen na zcela vysunutě teleskopické výsuvy, aby se po zasunutí aktivovalo automatické vysouvání.

9. Zkontrolujte oba teleskopické výsuvy. Musí být zcela vepředu, přístroj musí být vzadu zaháknutý.
10. Teleskopické výsuvy a přístroj upevněte dvěma šrouby **d**.
11. Spirálový kabel přístroje zapojte do rámu, nenatahujte ho příliš. Zasuňte přístroj.
12. Poté zkontrolujte bezchybnou funkci vysouvací mechaniky.
13. Pokud přístroj přečnává nebo po zasunutí nezaskočí, lze jeho polohu ještě upravit.
 - Přístroj přečnává:
Nasaďte inbusový klíč vel. 3 a otáčejte doleva **X**.
 - Přístroj nezaskočí:
Nasaďte inbusový klíč vel. 3 a otáčejte doprava **Y**.

sk

Připojenie

Přístroj je vybavený zástrčkou a smie sa zapojovať len do predpisovo inštalovanej sieťovej zásuvky s ochranným kolíkom. Inštaláciu sieťovej zásuvky alebo výmenu pripájacieho vedenia smie vykonávať len kvalifikovaný elektrikár pri dodržaní príslušných predpisov.

Pokiaľ zásuvka nie je po zabudovaní spotrebiča prístupná, musí sa pri inštalácii použiť odpojovač všetkých fáz so vzdialenosťou kontaktov min. 3 mm.

Len odborná montáž podľa tohto montážneho návodu zaručí bezpečnosť pri používaní. Za škody, ktoré vzniknú neodbornou montážou, ručí firma, ktorá montáž vykonala.

Neupevněný nábytek připevnite k stene bežne predávaným úhelníkom .

Rozsah dodávky

- a Rám (s teleskopickými výsuvy)
- b Nosná doska s přístrojom a čelným panelom
- c Skrutky do dřeva (4 ks)
- d Samorezné skrutky (2 ks)

Inštalácia prístroja

Treba dodržať minimálnu vzdialenosť zabudovaného nábytku od steny 200 mm.

Zaistite dostatočné odvetrávanie. Na tento účel odstráňte zadnú stenu nábytku alebo vyrežte otvor 500 x 400 mm.

Medzi stenou a dnom skrinky, resp. zadnou stenou skrinky umiestnenou vyššie, musí byť dodržaná medzera min. 45 mm. Vetracie štrby a sacie otvory nesmú byť zakryté.

Aby bolo zaistené bezbariérové ovládanie, predovšetkým v kombinácii s ďalšími zabudovanými spotrebičmi, nemal by sa prístroj inštalovať do väčšej výšky než 120 cm.

Pokiaľ sa zabudované spotrebiče montujú nad seba, treba automatický prístroj na espresso z dôvodu ovládania vždy inštalovať ako najspodnejší spotrebič a nikdy ho neinštalovať hore. Výnimku predstavuje inštalácia nad ohrevnú zásuvku, tu je potrebná výška niky 590 mm. Dodržiavajte tiež návod na montáž spotrebiča umiestneného nad prístrojom alebo návod na montáž ohrevnej zásuvky.

Pokiaľ sa spotrebič inštaluje priamo pod pracovnú dosku, treba dbať na to, aby tu bola vetracia štrbina min. 200 cm².

Ideálna výška inštalácia automatického prístroja na espresso, meraná od podlahy k dolnej hrane prístroja, je 950 mm.

1. Najprv vybalte všetky súčasti podľa návodu a skontrolujte, či nedošlo pri preprave k ich poškodeniu. Poškodené prístroje sa nesmú uvádzať do prevádzky.
2. V závislosti od variantu montáže zohľadnite montážne rozmery.
3. Nasadte rám **a** do zabudovaného nábytku.
4. Vsadený rám **a** skontrolujte pomocou vodováhy. Zapojte prírodný kábel do zásuvky. Nesmie byť pricviknutý.
5. Rám **a** pripevnite uprostred a vpredu priloženými 4 skrutkami **c**, ktoré nesmú vyčnievať.
6. Vyberte pružiny **e** z prepravnej poistky a vedzte ich k držiaku pružín **f**, aby sa aktivoval výsuvný systém.
7. Úplne vytiahnite oba teleskopické výsuvy.
8. Nosnú dosku **b** s prístrojom nasadte na oba teleskopické výsuvy.

Upozornenie: Prístroj nasadzujte len na celkom vysunuté teleskopické výsuvy, aby sa po zasunutí aktivovalo automatické vysúvanie.

9. Skontrolujte oba teleskopické výsuvy. Musia byť celkom vpredu, prístroj musí byť vzadu zaháknutý.
10. Teleskopické výsuvy a prístroj upevnite dvoma skrutkami **d**.
11. Špirálový kábel prístroja zapojte do rámu, nenaťahujte ho príliš. Zasuňte prístroj.
12. Potom skontrolujte bezchybnú funkciu vysúvacej mechaniky.
13. Pokiaľ prístroj prečnieva alebo po zasunutí nezaskočí, možno jeho polohu ešte upraviť.
 - Prístroj prečnieva:
Nasadte inbusový kľúč veľ. 3 a otáčajte doľava **X**.
 - Prístroj nezaskočí:
Nasadte inbusový kľúč veľ. 3 a otáčajte doprava **Y**.

sl

Priključitev

Aparat je opremljen v vtičem in ga je dovoljeno priključiti samo v pravilno nameščeno vtičnico z zaščitnimi kontakti. Prestavljanje vtičnice ali zamenjavo priključnega kabla lahko opravi samo električar ob upoštevanju veljavnih predpisov.

Če vtič po vgradnji ni več dosegljiv, je treba na strani inštalacije vgraditi ločilno napravo za vse pôle z razmakom kontaktov najmanj 3 mm.

Le strokovna vgradnja po teh navodilih za montažo je porok za varno uporabo. Za škodo zaradi napačne vgradnje odgovarja monter.

Nepripraveno pohoštvo pritrdite na steno z običajnim kotnikom .

Priloženo

- A Ogradje (s teleskopskimi vodili)
- B Nosilna plošča z aparatom in sprednjo stranico
- C Lesni vijaki (4 kom.)
- D Samorezni vijaki (2 kom.)

Vgradnja aparata

Pohoštvo, v katerega je vgrajen aparat, mora biti od stene odmaknjeno najmanj za 200 mm.

Poskrbite za ustrezno prezračevanje. V ta namen odstranite zadnjo steno pohoštvu ali izrežite odprtino dimenzij 500 x 400 mm. Med steno in dnom omare oz. zadnjo steno zgornje omare mora biti razmak najmanj 45 mm. Prezračevalnih rež in sesalnih odprtin ni dovoljeno prekriti.

Za nemoteno upravljanje, zlasti v kombinaciji z drugimi vgradnimi aparati, ni dovoljeno prekoračiti vgradne višine 120 cm.

Kadar je vgrajenih več vgradnih aparatov eden nad drugim, mora biti Espresso kavni avtomat zaradi upravljanja vedno vgrajen kot

spodnji aparat, nikoli kot zgornji. Izjema je vgradnja nad grelni predal, kjer je potrebna višina niše 590 mm. V zvezi s tem upoštevajte tudi navodila za montažo zgornjega aparata ali grelnega predala.

Če se aparat vgradi neposredno na delovni pult, je treba poskrbeti za prezračevalno režo velikosti najmanj 200 cm².

Idealna vgradna višina za Espresso kavne avtomate, merjeno od tal do spodnjega roba aparata, je 950 mm.

1. Najprej odpakirajte vse dele po navodilih in jih preglejte, ali se med transportom niso morda poškodovali. Poškodovanih aparatov ni dovoljeno uporabljati.
2. Upoštevajte vgradne mere glede na izvedbo vgradnje.
3. Ogradje **a** vstavite v pohoštvo, kjer bo aparat vgrajen.
4. Vstavljeno ogradje **a** kontrolirajte z vodno tehtnico. Priključite priključni kábel v vtičnico. Kábel ne sme biti stisnjen.
5. Ogradje **a** na sredini in spredaj pritrdite s 4 priloženimi vijaki **c** in pazite na poravnava.
6. Vzemite vzmeti **e** iz transportnega varovala in ju napeljite do držala vzmeti **f**, da boste aktivirali izvlečni sistem.
7. Obe teleskopski vodili izvlecite do konca.
8. Nosilno ploščo **b** z aparatom namestite na obe teleskopski vodili.
 - Opomba:** Aparat namestite samo na popolnoma izvlečeni teleskopski vodili, da se bo po vstavljanju aktivirala izvlečna avtomatika.
9. Kontrolirajte obe teleskopski vodili. Nahajati se morata povsem spredaj in aparat mora biti zadaj zapet.
10. Teleskopski vodili in aparat pritrdite z obema vijakoma **d**.
11. Spiralni kábel aparata priključite v ogradje in pazite, da ga preveč ne raztegnete. Porinite aparat v ležišče.
12. Nato kontrolirajte brezhibno delovanje izvlečne avtomatike.
13. Če aparat štrli predaleč ali se po vstavljanju ne zaskoči, ga lahko prilagodite.
 - Aparat štrli predaleč naprej:
Uporabite 3-milimetrski imbus ključ in obrnite vijak v levo **X**.
 - Aparat se ne zaskoči:
Uporabite 3-milimetrski imbus ključ in obrnite vijak v desno **Y**.

et

Ühendamine

Seade on valmis voluvõrku ühendamiseks ja seda tohib ühendada ainult nõuetekohaselt paigaldatud kaitsekontaktiga varustatud pistikupesaga. Pistikupesa paigaldada ja ühendusjuhet vahetada tohib üksnes elektriala asjatundja, kes järgib asjaomaseid eeskirju.

Kui pistik ei ole pärast paigaldamist enam ligipääsetav, tuleb ahi voluvõrku ühendada kõikidest poolustest katkestava lülitiga, mille kontaktivahemik on vähemalt 3 mm.

Vaid käesoleva paigaldusjuhendi kohane asjatundlik paigaldamine tagab seadme ohutu kasutamise. Valest paigaldusest tekkiva kahju eest kannab vastutust paigaldaja.

Kinnitamata mööbel tuleb seina külge kinnitada standardse nurgikuga.

Tarne komplekt

- /A Korpus (teleskoopsiinidega)
- b Kandeplaat koos seadme ja esipaneeliga
- °C Puidukruvid (4 tk)
- d Iselõikuvad kruvid (2 tk)

Seadme paigaldamine

Integreeritava mööbli ja seina vaheline kaugus peab olema vähemalt 200 mm.

Veenduge, et ventilatsioon on piisav. Selleks eemaldage mööbli tagasein või lõigake sinna ava mõõtudega 500 x 400 mm.

Seina ja riikli põhja tagumise serva või siis vastavalt tagaseina vaheline kaugus peab olema vähemalt 45 mm.

Ventilatsiooniavasid ja õhu pealevõtu avasid ei tohi kinni katta.

Tagamaks seadme takistusteta kasutamise, eelkõige koos teiste integreeritavate seadmetega, ei tohiks seda paigaldada kõrgemale kui 120 cm.

Kui seadmed paigaldatakse üksteise kohale, siis peab espressomasin selle kasutusviisist tingituna olema alati alumine seade. Espressomasinat ei tohi kunagi paigaldada ülemise seadmena. Erandiks on paigaldamine soojendusahkli kohale; sellisel juhul peab paigaldusava kõrgus olema 590 mm. Lisaks tuleb järgida ka espressomasina kohale paigaldatava seadme või soojendusahkli kasutusjuhendit.

Kui seade paigaldatakse otse tööpinna alla, siis tuleb jälgida, et kasutada jääks vähemalt 200 cm² suurune ventilatsiooniva.

Espressomasina ideaalne paigalduskõrgus mõõdetuna pörandast seadme alumise servani on 950 mm.

1. Kõigepealt pakkige kõik detailid vastavalt juhendile lahti ja kontrollige, et need ei oleks transportimisel kahjustada saanud. Kahjustatud seadmeid ei tohi kasutusele võtta.
2. Järgige paigaldusmõõte vastavalt mudelile.
3. Asetage korpus /A integreeritava mööblisesse sisse.
4. Kontrollige paigaldatud korpust /A loodiga. Ühendage elektrijuhe pistikupessa. Elektrijuhet ei tohi muljuda.
5. Kinnitage korpus /A kaasasoleva 4 kruvi abil ühetasaselt nii keskelt °C kui ka eest.
6. Eemaldage vedru e transportimispesast ja paigaldage vedrukinnitustele f. Nüüd on võimalik väljatõmbe mehhanism kasutusele võtta.
7. Tõmmake mõlemad teleskoopsiinid lõpuni välja.
8. Asetage kandeplaat b koos seadmega teleskoopsiinidele.

Märkus: Selleks et peale sisselükkamist automaatselt väljalükkimine toimiks, tohib seadet asetada ainult lõpuni väljatõmmatud teleskoopsiinidele.

9. Kontrollige mõlemat teleskoopsiini. Need peavad olema lõpuni välja tõmmatud. Seade tuleb fikseerida siini lõppu.
10. Kinnitage teleskoopsiinid ja seade kahe d kaasasoleva kruviga.
11. Ühendage seadme spiraalkaabel korpusega, seejuures jälgige, et seda üle ei keeraks. Lükake seade sisse.
12. Lõpuks kontrollige, kas väljatõmbe mehhanism töötab tõrgeteta.
13. Kui seade ulatub peale sisselükkamist üle tasapinna serva või ei fikseeru, siis on võimalik selle asendit reguleerida.
 - Seade ulatub üle serva:
Sisestage inbus SW3 ja keerake seda X vasakule.
 - Seade ei fikseeru:
Sisestage inbus SW3 ja keerake seda Y paremale.

lt

Priiungimas

Priietaisas tiekiamas su paruošta kištukine jungtimi ir gali būti jungiamas tik prie tinkamai įmontuoto kištukinio lizdo su apsauginiu kontaktu. Tik kvalifikuotas elektrikas gali montuoti kištukinį lizdą arba keisti jungiamuosius laidus, atsižvelgdamas į galiojančias taisykles.

Jeį įmontavus nebegalima pasiekti kištuko, reikalingas atskiriamasis visų polių įtaisas, kurio minimalus atstumas tarp kontaktų būtų 3 mm.

Tik tinkamai atlikus montavimo darbus pagal šią montavimo instrukciją garantuojamas saugus naudojimas. Jeį montavimo darbai atlikti netinkamai, už žalą atsako montuotojas.

Nepritvirtintus baldus įprastu kampainiu pritvirtinkite prie sienos.

Tiekiamas komplektas

- a Važiuklė (su teleskopiniais bėgeliais)
- b Atraminė plokštė, prie kurios pritvirtintas prietaisas ir priekinė dalis
- c Medsraigčiai (4 vnt.)
- d Savisriegiai varžtai (2 vnt.)

Prietaiso montavimas

Tarp įmontuojamojo baldo ir sienos turi būti mažiausiai 200 mm atstumas.

Pasirūpinkite tinkamu vėdinimu. Tam reikia nuimti galinę baldo sienelę arba išpjauti 500 x 400 mm dydžio angą.

Tarp sienelės ir spintos dugno bei viršuje esančios spintos galinės sienelės turi būti mažiausiai 45 mm atstumas. Negalima uždengti ventilacijos angos ir oro įsiurbimo angų.

Kad naudojant nekiltų problemų, ypač derinant su kitais įmontuojamaisiais prietaisais, montavimo aukštis neturėtų būti didesnis nei 120 cm.

Jeį įmontuojamieji prietaisai montuojami vieni virš kitų, visiškai automatinį espresso kavos aparatą rekomenduojama montuoti apačioje, o ne viršuje, antraip bus sunku juo naudotis. Tai netaikoma montuojant virš šilumos palaikymo stalčiaus; jam skirtos nišos aukštis turi būti 590 mm. Montuojant reikia atsižvelgti ir į viršuje montuojamo prietaiso arba šilumos palaikymo stalčiaus montavimo instrukciją.

Jeį prietaisas montuojamas po stalviršiu, reikia numatyti mažiausiai 200 cm² ventilacijos angą.

Visiškai automatinis espresso kavos aparatas geriausia montuoti 950 mm aukštyje, matuojant nuo grindų iki prietaiso apatinio krašto.

1. Iš pradžių pagal instrukciją išpakuokite visas dalis ir patikrinkite, ar transportuojant jos nebuvo pažeistos. Pažeistų prietaisų negalima pradėti eksploatuoti.
2. Atsižvelkite į montuojamam modeliui skirtus montavimo matmenis.
3. Važiuklę a įstatykite į įmontuojamąjį baldą.
4. Įstatytą važiuoklę a patikrinkite gulsčiuuku. Jungiamąjį laidą prijunkite prie kištukinio lizdo. Jo negalima prispausti.
5. Važiuklę a centre ir priekyje lygiai pritvirtinkite 4 priedamais varžtais c.
6. Spyruoklę e išimkite iš transportavimo apsaugos ir tempkite iki spyruoklės laikiklio, f kad būtų aktyvinta ištraukimo sistema.
7. Iki galo ištraukite abu teleskopinius bėgelius.
8. Uždėkite atraminę plokštę b su prietaisu ant abiejų teleskopinių bėgelių.

Pastaba: Prietaisą dėkite tik ant visiškai ištrauktų teleskopinių bėgelių, kad įstumiant būtų aktyvinta automatinė ištraukimo sistema.

9. Patikrinkite abu teleskopinius bėgelius. Jie turi visiškai išsitraukti, o prietaisas turi būti užsifiksavęs gale.
10. Teleskopinius bėgelius ir prietaisą užfiksuokite abiem varžtais d.

11. Prietaiso spiralinį kabelį prijunkite prie važiuoklės, jo nepersukite. Įstumkite prietaisą.

12. Po to patikrinkite, ar ištraukimo mechanizmas tinkamai veikia.

13. Jeį prietaisas išsikišęs arba įstumus neužsifiksuoja, reikia pakoreguoti jo padėtį.

– Prietaisas išsikišęs:

įstatykite 3 dydžio varžtą su vidiniu šešiabriauniu ir pasukite kairėn X.

– Prietaisas neužsifiksuoja:

įstatykite 3 dydžio varžtą su vidiniu šešiabriauniu ir pasukite dešinėn Y.

lv

Pievienošana

Ierice ir gatava pievienošanai, un to drīkst pievienot tikai pie atbilstīgi uzstādītas zemētas kontaktligzdas. Pievienot kontaktligzdu vai mainīt pieslēguma vadu saskaņā ar spēkā esošajiem noteikumiem drīkst tikai kvalificēts elektriķis.

Ja pēc iebūvēšanas vairs nav iespējams sasniegt kontaktspraudni, montētājam ir jānodrošina daudzpolu sadalītājs, ievērojot kontakta attālumu min. 3 mm.

Drošu ekspluatāciju garantē tikai kvalificēta iebūvēšana atbilstoši šai montāžas instrukcijai. Par bojājumiem nepareizas iebūvēšanas rezultātā atbildīgs ir montētājs.

Piestipriniet nenostiprinātas mēbeles ar standarta stūreni pie sienas.

Piegādes komplekts

- a Montāžas rāmis (ar teleskopiskajām vadotnēm)
- b Pamatnes plāksne ar ierīci un priekšdaļu
- c Kokskrūves (4 gab.)
- d Pašskrūvējošas skrūves (2 gab.)

Қосу

Бұл құрылғы құсуға дайын болып тек ережелер бойынша орнатылған қорғалған контакттік розеткасына қосылуы мүмкін. Розетканы көшіру немесе тоқ кабелін алмастыруды тек қана электр маманы тиісті заңдарды ескеріп орындау керек.

Егер айыр салынғаннан соң қол жетімді болмаса орнатылымда контактілері аралығы кем. 3 мм болатын барлық полюстік ажырату құралы болуы керек.

Тек осы жинау нұсқаулығы бойынша дұрыс жинау сенімді пайдалануды қамтамасыз етеді. Дұрыс емес орнату кезінде зиян жөндеуші жауапкер болады.

Бекітілмеген жиһазда стандартты бұрышпен қабырғада бекіту.

Жеткізу жинағы

- a Шасси (телескоптық шығару механизмімен)
- b Тіреуіш тақта құрылғы және алдымен
- c Ағаш бұрандалар (4 дана)
- d өзі кесетін бұрандалар (2 дана)

Құрылғыны орнату

Кірісірілетін жиһаз қасында қабырғаға кемінде 200 мм қашықтығын сақтаңыз.

Жетерлің ауа өтуін қамтамасыз етіңіз. Ол үшін жиһаз артқы қабырғасын алып 500 x 400 мм тесікті кесіңіз.

Қабырға мен үстіндегі шкаф түбі немесе артқы қабырғасының арасында кем. 45 мм аралық сақталуы керек. Желдету ойығы мен сору тесіктері жабылуы мүмкін емес.

Кедергісіз реттеу әдісін қамтамасыз еті үшін, әсіресе басқа кірісірілетін құрылғылар мен бірге, орнату биіктігі 120 мм жоғары болмауы тиіс.

Кірісірілетін құрылғылар бір бірінің үстіне орнатылса, онда эспрессо толық автоматын реттеу себебінен төменде орнатыңыз, жоғарыда емес. Ерекшелігі бұл ысыту сұйырмасының үстінде орнату, мұнда 590 мм қуыс биіктігі талп етіледі. Ол үшін үстінде тұрған құрылғының немесе ысыту сұйырмасының орнату нұсқаулығын ескеру керек.

Егер аспап жұмыс тақтасы астында орнатылса, онда желдету ойығы кем. 200 см² болуына көз жеткізіңіз.

Эспрессо толық автоматы үшін идеалды орнату биіктігі еденнен төменгі қырына дейін 950 мм болады.

1. Алдымен барлық бөлшектерді нұсқаулық бойынша орамадан шығарып тасымалдау зақымдары барлығын тексеріңіз. Зақымдалған құрылғыларды іске қосып болмайды.

2. Орнату өлшемдері орнату түріне қайрай ескеріңіз.

3. **a** шассилерін кірісірідетін жиһазға орнатыңыз.

4. **a** орнатылған шассиси уровнемен тексеріңіз. Қосу сымын розеткаға салыңыз. Ол қысылмаған болуы тиіс.

5. **a** шассисін ортаға және алдына дөлдеп жинақтағы **4 c** бұрандасымен бекітіңіз.

6. **e** серіппесін тасымалдау сақтағышынан алып **f** серіппе ұстағышына шығару тізімін белсендіру үшін апарыңыз.

7. Екі телескоптық шығару механизмін толық шығарыңыз.

8. **b** тіреуіш тақтасын құрылғымен екі телескоптық шығару механизмін орнатыңыз.

Нұсқау: Құрылғыны тек толық шығарылған телескоптық шығару механизмін орнатыңыз, онда салғаннан соң шығару автоматикасы белсенді болады.

9. Екі телескоптық шығару механизмін бақылау. Алдында тұруыңыз керек, құрылғы артынан ілінуі керек.

10. Телескоптық шығару механизмдері мен құрылғыны екі **d** бұрандаларымен бекітіңіз.

11. Құрылғының шиыршық кабелін шассиге салып созып жібермеңіз. Құрылғыны жылжытып кіргізіңіз.

12. Сосын шығару механизмнің мінсіз жұмыс істеуін тексеріңіз.

13. Құрылғы шығып тұрып салынғаннан соң тірелмесе оны дөлдеу керек.

– Құрылғы шығып тұр:

SW3 алты қырлы кілтін қойып солға **X** бұрыңыз.

– Құрылғы тірелмей тұр:

SW3 алты қырлы кілтін қойып оңға **X** бұрыңыз.

Konektor

Perangkat ini dilengkapi dengan steker dan hanya boleh disambungkan ke outlet daya diketanahkan yang terpasang dengan benar. Relokasi outlet daya atau penukaran kabel konektor hanya boleh dijalankan oleh teknisi listrik dengan memperhatikan regulasi yang relevan.

Jika steker tidak dapat diakses setelah pemasangan, harus disediakan alat pemisah semua kutub di sisi pemasangan harus dengan jarak kontak minimal 3 mm.

Hanya pemasangan yang benar menurut petunjuk pemasangan ini yang menjamin penggunaan yang aman. Jika ada kerusakan akibat pemasangan salah, ini menjadi tanggung jawab operator.

Jangan memasang mebel terintegrasi dengan braket konvensional di dinding.

Cakupan pengiriman

- a Sasis (dengan penarik teleskopik)
- b Pelat penopang dengan peralatan dan unit depan
- c Sekrup kayu (4 buah)
- d Sekrup self-tapping (2 buah)

Pemasangan perangkat

Beri jarak di samping mebel terintegrasi minimal 200 mm ke dinding.

Digunakan untuk ventilasi yang memadai. Untuk itu, jauhkan dinding belakang mebel atau hilangkan bukaan sekitar 500 x 400 mm.

Antara dinding dan bagian bawah atau belakang lemari yang berada di atasnya harus diberi jarak minimal 45 mm. Slot ventilasi dan bukaan pengisapan tidak boleh tertutup.

Untu memastikan fungsionalitas tak terbatas, terutama dalam kombinasi dengan perangkat pemasangan lainnya, ketinggian pemasangan tidak boleh melebihi 120 cm.

Jika perangkat terintegrasi dipasang bertumpuk, maka dikarenakan penggunaannya, mesin pembuat kopi espresso otomatis selalu sebagai perangkat bawah dan jangan pernah dipasang di atas. Kecuali, jika pemasangan di atas laci pemanas, di sini terdapat ketinggian ceruk sebesar 590 mm. Untuk itu perhatikan petunjuk pemasangan perangkat yang terpasang di atasnya atau laci pemanas.

Jika perangkat dipasang langsung di bawah meja kerja, harus diperhatikan bahwa harus terdapat slot ventilasi minimal 200 cm².

Ketinggian pemasangan ideal untuk mesin pembuat kopi espresso otomatis, diukur dari lantai hingga tepi bawah perangkat mencakup 950 mm.

1. Lepaskan semua alat dari kemasannya sesuai petunjuk dan periksa dari kerusakan selama pengiriman terlebih dahulu. Perangkat yang rusak tidak boleh dioperasikan.

2. Perhatikan dimensi pemasangan sesuai varian pemasangan.

3. Pasang sasis **adi** mebel terintegrasi.

4. Periksa sasis yang digunakan **a** dengan waterpas. Sambungkan kabel konektor ke outlet daya. Kabel tersebut tidak boleh terjepit.

5. Kencangkan sasis **adi** bagian tengah dan rata ke depan dengan 4 sekrup **c**.

6. Lepaskan pegas **e** dari pelindung transpor dan arahkan ke penahan pegas **f** untuk mengaktifkan sistem penarik.

7. Tarik keluar kedua penarik teleskopik.

8. Tempatkan pelat penopang **b** dengan perangkat di kedua penarik teleskopik.

Petunjuk: Tempatkan perangkat hanya di penarik teleskopik yang dilepaskan seluruhnya, sehingga setelah digeser masuk, ekspor otomatis akan diaktifkan.

9. Periksa penarik teleskopik. Anda harus berada di depan, perangkat harus dikaitkan di belakang.

10. Kencangkan penarik teleskopik dan perangkat dengan kedua sekrup **d**

11. Sambungkan kabel spiral perangkat ke sasis, jangan diregangkan berlebihan. Geser perangkat ke dalam.

12. Selanjutnya periksa fungsi mekanik penarik dengan benar.

13. Jika perangkat menonjol atau tidak terkunci setelah digeser ke dalam, perangkat bisa disesuaikan.

– Perangkat menonjol:

Pasang soket heksagon SW3 dan putar ke kiri **X**.

– Perangkat tidak terkunci:

Pasang soket heksagon SW3 dan putar ke kanan **Y**.

חיבור המכשיר

המכשיר מוכן לחיבור אל החשמל. יש לחבר את המכשיר לשקע מוארק בלבד שהותקן כהלכה בהתאם לתקנות. טכנאי מוסמך בלבד הפועל בהתאם להוראות ההתקנה רשאי להתקין שקע או להחליף את כבל החשמל.

אם לאחר ההתקנה התקע אינו נגיש, יש להתקין מפסק זרם בצד החיצוני ולהשאיר רווח הפעלה של 3 מ"מ לפחות.

ניתן להבטיח שימוש בטוח במכשיר זה רק אם הוא הותקן בידי טכנאי מוסמך ובהתאם להוראות התקנה אלה. המתקין יהיה אחראי לכל נזק שייגרם כתוצאה מהתקנה לא נכונה.

יש לחבר מכשירים שאינם מובנים ישירות לקיר באמצעות תושבות התקנה הזמינות לרכישה בחנויות.

רכיבי המכשיר באריזה

א	תושבת (מצוידת במסילות טלסקופיות נשלפות)
ב	לוחית בסיס שעליה מונח המכשיר ולוח קדמי
ג	ברגים לעץ (4 x)
ד	ברגים קודחים (2 x)

התקנת המכשיר

יש לשמור על מרווח מינימלי של 200 מ"מ בין המכשיר המובנה לבין הקיר.

יש לוודא שמסביב למכשיר ישנו מרווח מספיק לאוורור. לשם כך, הסירו את הלוח האחורי של הארון וחתכו בו פתח בגודל 400 x 500 מ"מ.

יש לשמור על מרווח מינימלי של 45 מ"מ בין הקיר לבין הלוח התחתון של הארון או לבין הלוח האחורי של הארון שמעל. אין לכסות את פתחי האוורור או את פתחי כניסת האוויר.

כדי לוודא שהמכשיר יפעל ללא תקלות, בייחוד בשילוב עם מכשירים מובנים נוספים, יש להתקין את המכשיר המובנה בגובה של לא יותר מ-120 ס"מ.

אם המכשירים המובנים מותקנים זה מעל זה, יש להתקין את מכונת האספרסו האוטומטית מתחת לכל המכשירים, בשל אופי פעולתה. היוצא מן הכלל היחיד הוא כאשר המכשיר מותקן מעל למגירת חימום, כשבמקרה זה יש להשאיר נישא בגובה 590 מ"מ. לשם כך, יש לפעול בהתאם להוראות ההתקנה של המכשיר המותקן מעל למכונת האספרסו או בהתאם להוראות ההתקנה של מגירת החימום.

אם המכשיר מותקן ישירות מתחת למשטח העבודה, חשוב לוודא כי ישנו חריץ אוורור בקוטר 200 סמ"ר לפחות.

גובה ההתקנה האידיאלי של מכונת האספרסו האוטומטית, במדידה מהרצפה ועד לחלק התחתון של המכשיר, הוא 950 מ"מ.

1. ראשית יש להוציא מהאריזה את כל הרכיבים לפי ההוראות, ולאחר מכן לבדוק שהם לא ניזוקו במהלך ההובלה. אין להתקין מכשיר שניזוק.

2. שימו לב למידות ההתקנה של הדגם שברשותכם.

3. הכניסו את התושבת א לארון שבו יותקן המכשיר.

4. בדקו שהתושבת ישרה א באמצעות פלס. הכניסו את תקע החשמל אל השקע. יש לוודא שהכבל אינו נתפס בשום דבר.

5. חברו את התושבת א במרכז והדקו את החלק הקדמי שלה באמצעות 4 הברגים המצורפים ג.

6. הסירו את הקפיץ ה מתומכי ההובלה, ומשכו אותו כלפי תפס הקפיץ ו כדי להפעיל את מערכת השליפה.

7. משכו החוצה את שתי המסילות הטלסקופיות הנשלפות במלואן.

8. הניחו את לוחית הבסיס ב כאשר המכשיר עליה, על גבי שתי המסילות הטלסקופיות הנשלפות.

הערה: יש להניח את המכשיר על המסילות הטלסקופיות הנשלפות רק אם הן נשלפו לגמרי, כך שמנגנון הפריסה יופעל כאשר הן יוכנסו חזרה פנימה.

9. בדקו את שתי המסילות הטלסקופיות הנשלפות. יש לוודא שהן נמצאות בחזית ושהמכשיר יושב על התפס בחלקו האחורי.

10. חברו את המכשיר אל המסילות הטלסקופיות הנשלפות באמצעות שני הברגים ד.

11. חברו את הכבל הספירלי של המכשיר אל התושבת; אין למתוח אותו יתר על המידה. דחפו פנימה את המכשיר.

12. לאחר מכן, בדקו שמנגנון השליפה פועל כהלכה.

13. אם המכשיר בולט ממקום ההתקנה או שהוא אינו מותקן כהלכה לאחר שהוא מוכנס למקומו, ניתן לתקן את הבעיה.

– אם המכשיר בולט ממקום ההתקנה:

הכניסו מפתח אלן SW3 וסובבו אותו נגד כיוון השעון - X.

– אם המכשיר אינו מותקן כהלכה במקומו:

הכניסו מפתח אלן SW3 וסובבו אותו עם כיוון השעון - Y.

연결

기기는 규정에 맞게 설치되고 접지되어 있는 소켓에만 연결해야 합니다. 소켓 설치 및 연결 배선 교체는 관련 규정에 따라 전기 기술자에 의해서만 실행되어야 합니다.

설치 후에 플러그에 접근할 수 없으면 최소 3 mm의 접촉간격을 유지하는 전극 분리기를 설치해야 합니다.

본 설치설명서에 따른 전문적인 설치만 기기의 안전한 사용을 보장합니다. 잘못된 설치로 인한 손상이 발생할 경우에 설치 기사에게 배상 책임이 있습니다.

고정되지 않은 가구는 일반 직각자를 이용하여 벽에 고정시킵니다.

공급사양

- a 새시 (접철형 슬라이드 포함)
- b 기기와 전면부가 포함된 캐리어 플레이트
- c 나무나사 (4 개)
- d 자동 태핑 볼트 (2 개)

기기 설치

빌트인 가구와 벽 사이의 간격은 최소 200 mm 이어야 합니다.

충분히 환기가 되는지 확인합니다. 이를 위해 가구 뒷벽을 제거하거나 공기구멍을 500 x 400 mm 크기로 잘라냅니다.

선반 바닥과 벽 또는 그 위에 놓인 선반 뒷벽과 벽 사이의 간격은 최소 45 mm 이어야 합니다. 공기구멍과 흡기구멍은 가려져서 안 됩니다.

다른 빌트인 제품과 결합해서 설치했을 경우에도 편리한 조작성을 보장하기 위해 설치높이 120 cm를 초과하지 않도록 해야 합니다.

빌트인 제품이 수직으로 총접되어 설치될 경우, 완전 자동 에스프레소 커피머신을 작동상의 이유로 인해 항상 가장 아래에 설치합니다. 절대로 위에 설치하지 마십시오. 워밍드로우어 위에 설치했을 경우는 예외입니다. 이 경우에 니치 높이가 590 mm가 요구됩니다. 이때 위에 설치된 기기 또는 워밍드로우어의 설치설명서에도 유의합니다.

기기를 작업면 바로 아래에 설치할 경우, 최소 200 cm² 크기의 환기구멍이 있어야 합니다.

완전 자동 에스프레소 커피머신의 이상적인 설치높이는 950 mm입니다 (바닥부터 기기 하부 모서리까지).

1. 먼저 모든 부품의 포장을 지침에 따라 풀고 열기 수송관련 손상 여부를 확인합니다. 손상된 기기를 사용해서는 안 됩니다.
2. 각 설비사양에 따른 설치치수를 고려합니다.
3. 새시 **a**를 빌트인 가구에 끼웁니다.
4. 수평계로 설치된 새시 **a**의 위치를 확인합니다. 연결 배선을 소켓에 끼웁니다. 이때 배선이 끼워지지 않도록 해야 합니다.
5. 새시 **a** 중앙 및 앞쪽 부분을 함께 놓인 4 개의 볼트 **c**와 정확하게 고정시킵니다.
6. 스프링 **e**를 수송안전장치에서 떼어내고 스프링 홀더 **f**에 집어 넣어서 풀 아웃 시스템을 작동시킵니다.
7. 양쪽 접철형 슬라이드를 꺼냅니다.
8. 캐리어 플레이트 **b**와 기기를 양쪽 접철형 슬라이드 위에 설치합니다.
지침: 기기를 다시 밀어 넣은 다음에 풀 아웃 시스템이 작동될 수 있도록 접철형 슬라이드를 끝까지 꺼낸 다음에 기기를 그 위에 설치합니다.
9. 양쪽 접철형 슬라이드를 점검합니다. 접철형 슬라이드는 맨 앞쪽에 있어야 하며, 기기는 뒤쪽에 걸려야 합니다.
10. 접철형 슬라이드와 기기를 양쪽 볼트 **d**로 고정시킵니다.
11. 기기의 나선형 케이블을 새시에 끼웁니다. 이때 케이블을 과도하게 당기지 않도록 합니다. 이제 기기를 밀어 넣습니다.
12. 이어서 풀 아웃 시스템이 완벽하게 작동하는지 확인합니다.
13. 기기가 앞으로 튀어나와 있거나 밀어 넣은 다음에 고정되지 않을 경우 조정이 가능합니다.
 - 기기가 앞으로 튀어나와 있는 경우:
알렌키 SW3을 끼우고 좌측 **X** 방향으로 돌린다.
 - 기기가 고정되지 않는 경우:
알렌키 SW3을 끼우고 우측 **Y** 방향으로 돌린다.

连接

电器为即插即用式，只能连接至安装正确的带保护触点的插座上。只能由合格的电工安装插座或更换电源线，并要遵守适用的规定。安装后，如果插头使用不便，则必须在安装侧安装一个全电极隔离开关，触点间隙至少为 3 mm。

只有按照安装说明进行专业安装才能保证电器安全使用。由于安装不当导致的任何损坏都由安装人员负责。

使用市售的标准支架将独立式橱柜固定到墙壁上。

随产品配套提供：

- a 底座（带套管伸缩架）
- b 装有电器和面板的支承板
- c 木螺钉（4 颗）
- d 自攻螺钉（2 颗）

安装电器

嵌入式橱柜和墙壁之间的距离不得小于 200 mm。

确保有效通风。为确保有效的通风，卸下背板或切割出一个 500 x 400 mm 的开口。

墙壁与橱柜底板或与上方橱柜的后壁之间必须保持至少 45 mm 的距离。不得遮盖通风槽和进气口。

为确保电器的无故障运行，尤其在与其他嵌入式电器同时使用时，电器的嵌入高度不应超过 120 cm。

如果多台嵌入式电器垂直堆放，那么因运行原因，全自动意式咖啡机必须总是安装在橱柜下部，决不能安装在上部。唯一的例外是当咖啡机安装在暖碟抽屉上方时，此时安装孔位高度必须为 590 mm。若要将咖啡机安装在暖碟抽屉上方，也请遵守咖啡机上方电器或暖碟抽屉的安装说明。

如果将咖啡机直接安装在操作台面之下，需确保有一个面积至少为 200 cm² 的通风槽。

全自动意式咖啡机的最佳安装高度是咖啡机下沿距离地面 950 mm。

1. 首先按照说明书打开所有部件的包装，然后检查它们是否在运输过程中受到损坏。不得使用已受损的电器。
2. 请注意特殊型号的安装尺寸。
3. 将底座 **a** 插入嵌入式橱柜。
4. 使用水平仪检查插入的底座 **a**。将电源线插入插座。切勿使电源线夹住。
5. 然后用附带的 4 颗螺钉 **c** 将底座 **a** 居中安装，对齐前部。
6. 从传输支架上拆下弹簧 **e**，将其装入弹簧座 **f**，从而激活全抽拉搁架体系。
7. 将两个伸缩架完全拉出。
8. 将支承板 **b** 连同电器一起放在两个伸缩架上。

注意：仅当伸缩架完全拉出时，才能将全自动咖啡机放置在上面，以便当全自动咖啡机推入时能够启动展开机构。
9. 检查两套伸缩架。它们必须位于正前方，电器必须钩在后面。
10. 使用两颗 **d** 螺钉安装伸缩架和电器。
11. 将电器的螺旋电缆插入底座；不要用力拉扯。将电器推入。
12. 然后检查伸缩机制能否正常运作。
13. 如果电器在推入后有所突出或未接合，可以进行调节。
 - 电器突出时：
 - 插入内六角扳手 SW3，然后逆时针旋转 **X**。
 - 电器未接合时：
 - 插入内六角扳手 SW3，然后顺时针旋转 **Y**。

การต่อระบบไฟ

คุณสามารถเปลี่ยนปลั๊กของอุปกรณ์นี้เข้ากับเต้ารับปลั๊กไฟได้ทันที โดยจะต้องเสียบเข้ากับเต้ารับที่มีระบบป้องกันและได้รับการติดตั้งถูกต้องตามข้อกำหนด การติดตั้งเต้ารับปลั๊กไฟหรือการเปลี่ยนสายไฟจะต้องดำเนินการโดยช่างไฟฟ้าที่มีความเชี่ยวชาญเท่านั้น และจะต้องปฏิบัติตามข้อกำหนดที่เหมาะสม

ในกรณีที่ไม่สามารถเข้าถึงปลั๊กไฟฟ้าได้หลังจากการติดตั้ง จะต้องมีการติดตั้งอุปกรณ์ตัดวงจรทุกขั้ว (all-pole isolating switch) ที่ด้านข้างของอุปกรณ์โดยมีระยะห่างหน้าสัมผัสอย่างน้อย 3 มม.

อุปกรณ์นี้จะสามารถทำงานได้อย่างปลอดภัยก็ต่อเมื่อได้รับการติดตั้งโดยผู้ที่มีความเชี่ยวชาญตามขั้นตอนที่ระบุในคำแนะนำการติดตั้งนี้เท่านั้น ผู้ที่ทำการติดตั้งจะต้องเป็นผู้รับผิดชอบความเสียหายทั้งหมดที่เกิดขึ้นเนื่องจากการติดตั้งไม่ถูกวิธี

ยึดอุปกรณ์แบบติดตั้งลอยตัวเข้ากับผนังโดยใช้แป้นยึดมาตรฐานที่มีจำหน่ายทั่วไป

อุปกรณ์ในชุด

- a ชั้นวางเครื่อง (พร้อมขาวางแบบเลื่อนออกได้)
- b ฐานเครื่องพร้อมตัวเครื่องและฝาหน้า
- c สกรูขันไม้ (x 4)
- d สกรูเกลียวปสลอย (x 2)

การติดตั้งอุปกรณ์

ตู้ติดตั้งจะต้องมีระยะห่างจากผนังอย่างน้อย 200 มม.

ตู้ติดตั้งจะต้องสามารถระบายอากาศได้อย่างเพียงพอ ซึ่งทำได้โดยการถอดแผงหลังของตู้หรือตัดช่องเปิดขนาด 500 x 400 มม.

พื้นตู้หรือแผงหลังของตู้จะต้องมีระยะห่างจากผนังอย่างน้อย 45 มม. ช่องระบายอากาศและช่องอากาศเข้าจะต้องไม่มีสิ่งกีดขวางหรือปิดบัง เพื่อให้อุปกรณ์สามารถทำงานได้โดยไม่เกิดปัญหา โดยเฉพาะอย่างยิ่งในกรณีที่มีการติดตั้งร่วมกับอุปกรณ์อื่นภายในตู้ ความสูงของช่องติดตั้งภายในตู้ไม่ควรเกิน 120 ซม.

หากมีการติดตั้งอุปกรณ์อื่นซ้อนกันในแนวตั้งภายในตู้ จะต้องติดตั้งเครื่องชงกาแฟอัตโนมัติไว้ที่ด้านล่างสุดเสมอ ห้ามติดตั้งเครื่องไว้ด้านบนของอุปกรณ์อื่นเนื่องจากข้อจำกัดในการทำงาน ยกเว้นเพียงกรณีเดียวคือ หากมีการติดตั้งเครื่องไว้ที่ด้านบนของเครื่องอุ่นอาหารแบบลิ้นชัก ซึ่งในกรณีดังกล่าว ช่องสำหรับติดตั้งจะต้องมีความสูง 590 มม. นอกจากนี้ ให้ปฏิบัติตามคำแนะนำการติดตั้งของอุปกรณ์ที่จะนำมาติดตั้งที่ด้านบนของเครื่องชงกาแฟหรือคำแนะนำการติดตั้งเครื่องอุ่นอาหารแบบลิ้นชักด้วยเช่นกัน

หากต้องการติดตั้งอุปกรณ์ใต้โต๊ะครัว จะต้องตรวจสอบให้แน่ใจว่ามีช่องระบายอากาศที่มีขนาดพื้นที่อย่างน้อย 200 ซม.²

ความสูงที่เหมาะสมที่สุดในการติดตั้งเครื่องชงกาแฟอัตโนมัติ คือ 950 มม. โดยวัดจากพื้นถึงขอบล่างของเครื่อง

1. ในขั้นแรก ให้นำอุปกรณ์ทั้งหมดออกจากบรรจุภัณฑ์ตามวิธีการที่แนะนำ จากนั้น ตรวจสอบว่ามีการชำรุดเสียหายเนื่องจากการขนส่งหรือไม่ ห้ามใช้งานอุปกรณ์ที่มีการชำรุดเสียหาย
2. ตรวจสอบข้อมูลด้านขนาดสำหรับการติดตั้งอุปกรณ์บางรุ่น
3. ใส่ชั้นวางเครื่อง **a** เข้าในตู้ติดตั้ง
4. ใช้หลอดระดับเพื่อวัดระนาบของชั้นวางเครื่อง **a** ภายในตู้ติดตั้ง จากนั้น เสียบปลั๊กไฟเข้ากับเต้ารับ สายไฟจะต้องไม่ถูกกดทับ
5. ติดตั้งชั้นวางเครื่อง **a** โดยใช้สกรู **c** 4 ตัวที่ให้มา ชั้นวางต้องอยู่ในตำแหน่งกึ่งกลางและขอบด้านหน้าอยู่ในระดับเสมอกัน
6. ถอดสปริง **e** ออกจากตัวล็อคสำหรับการขนส่ง จากนั้น ติดสปริงเข้ากับตัวยึดสปริง **f** เพื่อให้สามารถใช้งานกลไกดึงตัวเครื่องได้
7. ดึงขาวางแบบเลื่อนออกได้ทั้งสองข้างออกจนสุด
8. วางฐานเครื่อง **b** พร้อมทั้งตัวเครื่องลงบนขาวางแบบเลื่อนออกได้ทั้งสองข้าง

หมายเหตุ:

ให้วางตัวเครื่องลงบนขาวางแบบเลื่อนออกได้หลังจากที่ดึงขาวางออกจนสุดแล้วเท่านั้น เพื่อให้สามารถใช้งานกลไกได้หลังจากที่ดันตัวเครื่องกลับเข้าไปภายในตู้

9. ตรวจสอบขาวางแบบเลื่อนออกได้ทั้งสองข้าง โดยด้านหน้าของขาวางจะต้องอยู่ในตำแหน่งที่ถูกต้อ และตัวเครื่องจะต้องล็อคเข้ากับด้านหลังของขาวาง
10. ติดตั้งตัวเครื่องเข้ากับขาวางแบบเลื่อนออกได้โดยใช้สกรู **d** สองตัว

11. เสียบปลั๊กของสายไฟเกลียวของตัวเครื่องเข้ากับชั้นวาง ระวังอย่าให้สายไฟยึดออกดึงเกินไป ดันตัวเครื่องเข้าไปภายในตู้ติดตั้ง

12. ตรวจสอบว่ากลไกดึงตัวเครื่องมีการทำงานถูกต้อง

13. หากตัวเครื่องยื่นออกมาหรือไม่ล็อคเข้าตำแหน่งหลังจากดันเข้าไปให้ทำการปรับ

– ในกรณีที่ตัวเครื่องยื่นออกมา :

ใช้ประแจหกเหลี่ยม SW3 ขันทวนเข็มนาฬิกาไปทาง **X**

– ในกรณีที่ตัวเครื่องไม่ล็อคเข้าตำแหน่ง :

ใช้ประแจหกเหลี่ยม SW3 ขันทวนเข็มนาฬิกาไปทาง **Y**

التوصيل

الجهاز مزود بقابس جاهز للتوصيل، ويجب أن يتم توصيله بمقبس مؤرض مركب بشكل سليم. يجب أن يتم التوصيل بالمقبس أو تغيير سلك التوصيل بمعرفة فني كهربائي متخصص مع مراعاة التعليمات المتعلقة بهذا الشأن. إذا تعذر الوصول إلى القابس بعد التركيب، فيجب أن تكون هناك تجهيزات فصل لجميع الأقطاب جهة التركيب مع فجوة تلامس لا تقل عن 3 مم. التركيب السليم وفقاً لدليل التركيب هذا هو الضمان الوحيد لاستعمال الجهاز بشكل آمن. ويتحمل الشخص القائم بالتركيب مسؤولية الأضرار التي تنجم عن التركيب الخاطئ. وحدات المطبخ غير المثبتة يجب تثبيتها على الحائط باستخدام زاوية من تلك المتداولة في الأسواق.

التجهيزات الموردة

A	قاعدة (مع أدراج تلسكوبية)
b	لوحة حاملة مع الجهاز والمقدمة
c	براغي خشبية (4 براغي)
d	براغي ذاتية القطع (برغيان)

تركيب الجهاز

- يجانب وحدة المطبخ المدمجة، يجب أن تكون هناك مسافة لا تقل عن 200 مم بالنسبة للحائط.
- احرص على توافر تهوية كافية. ولهذا الغرض اخلع ظهر وحدة المطبخ أو قم بعمل فتحة أبعادها 400 x 500 مم.
- يجب أن تكون هناك مسافة لا تقل عن 45 مم بين الحائط وأرضية الخزانة أو الجدار الخلفي للخزانة الموجودة بأعلى. لا يجوز تغطية شقوق التهوية أو فتحات الشفط.
- لضمان استعمال الجهاز بدون عوائق وخصوصاً عند الارتباط مع أجهزة أخرى مدمجة، يجب ألا يتجاوز ارتفاع التركيب 120 سم.
- في حالة تركيب أجهزة مدمجة فوق بعضها، فعندئذ يجب تركيب الجهاز الأوتوماتيكي لتحضير الإسبريسو كجهاز سفلي ولا يجوز أبداً تركيبه بأعلى، وذلك لتسهيل الاستعمال. ويستثنى من ذلك التركيب فوق درج للحفاظ على سخونة، فعندئذ يلزم أن يكون ارتفاع موضع التركيب 590 مم. ويراعى أيضاً في هذه الحالة ماورد في دليل تركيب الجهاز المركب بأعلى أو درج الحفاظ على السخونة.
- في حالة تركيب الجهاز أسفل سطح عمل بالمطبخ مباشرةً، فيجب مراعاة وجود فتحة تهوية لا تقل عن 200 سم².
- الارتفاع المثالي لتركيب الجهاز الأوتوماتيكي لتحضير الإسبريسو هو 950 مم قياساً من الأرضية.
1. في البداية قم بإخراج جميع الأجزاء من الكرتونة حسب التعليمات وتأكد من عدم تعرضها للأضرار من جراء النقل. لا يجوز تشغيل الأجهزة المتضررة.
 2. تراعى أبعاد التركيب حسب طراز التركيب.
 3. قم بتركيب القاعدة **a** في وحدة المطبخ.
 4. تحقق من استواء القاعدة **a** وهي مركبة باستخدام ميزان الماء. أدخل سلك التوصيل في المقبس. ويراعى عدم تعريضه للانحصار.
 5. قم بتثبيت القاعدة **a** من الوسط والأمام بحيث تكون بمحاذاة السطح، وذلك باستخدام البراغي الأربعة **c** المرفقة.
 6. اخلع النابض **e** من وسائل تأمين النقل وأدخله في المحمل النابضي **f** لتفعيل نظام الأدراج.
 7. اسحب الدرجين التلسكوبيين للخارج تماماً.
 8. قم بتركيب لوحة الحامل **b** مع الجهاز على الدرجين التلسكوبيين.
- ملحوظة:** قم دائماً بتركيب الجهاز على الأدراج التلسكوبية المسحوبة للخارج تماماً حتى يتم تفعيل آلية الإخراج بعد الإدخال.
9. افحص الدرجين التلسكوبيين. يجب أن تكون للأمام تماماً، ويجب أن يكون الجهاز مثبتاً بالخطافات من الخلف.
 10. قم بتثبيت الأدراج التلسكوبية والجهاز باستخدام البرغيين **d**.
 11. أدخل الكابل اللولبي للجهاز في القاعدة، ولا تقم بمطه أكثر من اللازم. ادفع الجهاز للداخل.

12. بعد ذلك تحقق من أداء آلية الأدراج لوظيفتها بالشكل السليم.
13. إذا برز الجهاز للأمام ولم يثبت بعد الإدخال، فمن الممكن ضبطه.

- الجهاز بارز للأمام:

- أدخل مفتاح ألن كيه SW3 وأدره للييسار **X**.
- الجهاز لا يثبت:
- أدخل مفتاح ألن كيه SW3 وأدره للييمين **Y**.

اتصال

۹. هر دو ریل تلسکوپی را کنترل کنید. این ریل‌ها باید در جلو قرار گرفته باشند و دستگاه در پشت قلاب شده باشد.
۱۰. ریل‌های تلسکوپی و دستگاه را با استفاده از هر دو پیچ **d** ثابت بکنید.
۱۱. کابل مارپیچی دستگاه را به بدنه وصل کنید. کابل نباید زیاد کشیده شود. دستگاه را به داخل هل بدهید.
۱۲. سپس عملکرد بی عیب و نقص سیستم مکانیکی بیرون کشیدن دستگاه را بررسی کنید.
۱۳. اگر دستگاه جلو قرار دارد یا پس از هل دادن درست جا نیافتاده است، می‌توان آن را تنظیم نمود.
- اگر دستگاه جلو قرار دارد:
- از آلن شماره ۳ استفاده کنید و آن را به چپ **X** بچرخانید.
- اگر دستگاه جا نمی‌افتد:
- از آلن شماره ۳ استفاده کنید و آن را به راست **Y** بچرخانید.

این دستگاه آماده زدن به پرریز برق است. دستگاه را فقط باید به پرریز دارای محافظ تماس که طبق مقررات نصب شده است، متصل نمود. نصب پرریز یا عوض کردن اتصالات الکتریکی فقط باید توسط برق‌کار متخصص و با در نظر گرفتن مقررات جاری انجام شود.

اگر پس از مونتاژ دوشاخه قابل دسترسی نباشد، باید از طرف نصب دستگاه قطع‌کن تمام قطبی با حداقل فاصلت تماس ۳ میلی‌متر موجود باشد.

فقط فرآیند نصبی تخصصی بر اساس این دستورالعمل مونتاژ تضمینی بر کارکرد ایمن دستگاه خواهد بود. مسئولیت بروز آسیب به علت نصب اشتباه، بر عهده نصاب است.

قطعات غیرثابت را با استفاده از بست زاویه‌دار معمول در بازار به دیوار سفت کنید.

تحویل

- a بدنه (با ریل تلسکوپی)
- b صفحه حامل همراه دستگاه و نمای جلو
- c پیچ چوب (۴ عدد)
- d پیچ نوک مته‌ای (۲ عدد)

نصب دستگاه

- فاصله حداقل ۲۰۰ میلی‌متر را از دستگاه توکار تا دیوار در نظر بگیرید. در نظر داشته باشید که جریان هوا باید کافی باشد. برای این امر دیواره پشتی کابینت را بردارید یا فضایی به ابعاد ۴۰۰×۵۰۰ میلی‌متر از آن ببرید.
- بین دیوار و کف کابینت و نیز دیواره پشتی کابینت بالایی باید حداقل فاصله‌ای برابر با ۴۵ میلی‌متر در نظر گرفته شود. چیزی نباید روزه‌های تهویه و دریچه‌های مکش را مسدود کند.
- برای تضمین استفاده بدون مانع از دستگاه، به خصوص اگر دستگاه‌های توکار دیگری نیز دارید، ارتفاع توکار نباید از ۱۲۰ سانتی‌متر بیشتر شود.
- اگر دستگاه‌های توکار روی هم سوار شوند، اسپرسوساز تمام خودکار به‌علت نحوه به‌کارگیری باید همیشه در پایین‌ترین قسمت نصب شده و هرگز نباید بالا مونتاژ شود. کشوی گرم‌کن از این قاعده مستثنی است. در این صورت لازم است ارتفاع تورفتگی بالغ بر ۵۹۰ میلی‌متر باشد. برای این کار به دستورالعمل مونتاژ دستگاهی که می‌خواهید در بالا نصب کنید یا دستورالعمل مونتاژ کشوی گرم‌کن توجه داشته باشید.
- اگر دستگاه مستقیماً زیر میز کابینت نصب شود، باید توجه داشت که روزه تهویه‌ای به اندازه حداقل ۲۰۰ سانتی‌متر مربع موجود باشد.
- ارتفاع ایده‌آل نصب اسپرسوساز تمام خودکار از کف زمین تا لبه پایینی دستگاه برابر با ۹۵۰ میلی‌متر است.
- ابتدا طبق دستورالعمل همه قطعات را از بسته‌بندی درآورد و سپس آنها را از نظر خسارات ناشی از حمل و نقل بررسی کنید. اگر دستگاه آسیب دیده باشد، نباید از آن استفاده نمایید.
 - بسته به مدل نصب به ابعاد نصب توجه کنید.
 - بدنه **a** را داخل کابینت قرار دهید.
 - با استفاده از تراز آبی بدنه **a** را بررسی کنید. کابل اتصال را به پرریز بزنید. کابل نباید تحت فشار قرار بگیرد.
 - بدنه **a** را از با تراز وسط و از جلو با استفاده از **۴ پیچ c** عرضه شده محکم نمایید.
 - برای فعال کردن سیستم خروجی فنر **e** را از ضامن حمل و نقل در بیاورید و داخل نگهدارنده فنر **f** بکنید.
 - هر دو ریل تلسکوپی را کامل بیرون بکشید.
 - صفحه حامل **b** همراه با دستگاه را روی هر دو ریل تلسکوپی قرار دهید.
- یادآوری: دستگاه را فقط روی ریل تلسکوپی قرار دهید که کامل باز شده باشد. تا به این ترتیب بعد از قرار گرفتن دستگاه سیستم خودکار فعال شود.

