

RW414364

RW414304

RW466364

RW466304

RW466564

Cave à vin

fr Table des matières

Consignes de sécurité	3	Régler l'unité de température	13
À propos de cette notice	3	Régler la langue	13
Risque d'explosion	3	Rétablir le réglage usine	13
Risque d'électrocution	3	Activer ou désactiver le mode démonstration	13
Risque d'incendie/risques dus au fluide frigorigène	3	Mode veille	14
Risque d'incendie	4	Ouverture de porte automatique	14
Évitez des risques pour les enfants et les personnes en danger :	4	Réseau domestique	15
Dégâts matériels	4	Verrouillage automatique de l'écran pour nettoyage	15
Poids	4		
Conformité d'utilisation	5	Alarme	15
Protection de l'environnement	5	Alarme de porte	15
Emballage	5	Home Connect	16
Appareil usagé	5	Configurer Home Connect	16
Installation et branchement	6	Connecter le réfrigérateur à l'appli Home Connect	17
Contenu de la livraison	6	Installer une mise à jour du logiciel Home Connect	17
Données techniques	6	Accès service après-vente	17
Installer l'appareil	6	Supprimer les paramètres réseau	18
Cavité d'installation	6	Remarque liée à la protection des données	18
Installation côte-à-côte	6	Déclaration de conformité	18
Economies d'énergie	7	Compartiment à vins	19
Avant la première utilisation	7	Rangement des bouteilles	19
Raccordement électrique	7	Conseils de rangement du vin	19
		Températures de dégustation	19
Présentation de l'appareil	8	Nettoyage	20
Appareil	8	Nettoyer l'écran	20
Éléments de commande	9	Nettoyer l'intérieur de l'appareil	20
Équipement	9	Nettoyage des accessoires	20
Utilisation de l'appareil	10	Consignes d'entretien pour les surfaces en inox	20
Allumer l'appareil	10	Bruits	21
Arrêt et remisage de l'appareil	10	Bruits normaux	21
Régler la température	10	Éviter la génération de bruits	21
Éclairage de présentation	10	Éclairage	21
Humidité de l'air	10	Dérangements, Que faire si ...	22
Verrouillage écran p. nettoyage	11	Appareil	22
Self-test	11	Service après-vente	23
Régler la luminosité du bandeau de commande	11	Autodiagnostic de l'appareil	23
Activer/désactiver l'affichage de veille	11	Conseils et réparations	23
Régler le message affiché	11		
Régler la couleur du champ tactile	12		
Régler le type de tonalité du champ tactile	12		
Régler le volume sonore du champ tactile	12		
Régler le volume sonore du signal	12		
Atténuation à l'ouverture et la fermeture de la porte	12		

Consignes de sécurité

Cet appareil est conforme aux dispositions de sécurité applicables aux appareils électriques et il est déparasité.

Le circuit frigorifique a subi un contrôle d'étanchéité.

À propos de cette notice

- Veuillez lire et respecter le contenu de cette notice d'utilisation et de montage. Elle contiennent des remarques importantes concernant l'installation, l'utilisation et l'entretien de l'appareil.
- Le fabricant décline toute responsabilité si vous ne tenez pas compte des remarques et avertissements figurant dans la notice de montage et celle d'utilisation.
- Veuillez conserver tous ces documents en vue d'une réutilisation ultérieure ou pour le cas où l'appareil changerait de propriétaire.

Risque d'explosion

- N'utilisez jamais d'appareils électriques à l'intérieur de l'appareil (p. ex. appareils de chauffage, machine à glaçons, etc.).
- Ne stockez dans l'appareil ni produits contenant des gaz propulseurs inflammables (p. ex. bombes aérosols) ni produits explosifs.
- Hormis les instructions du fabricant pour ne pas prendre des mesures supplémentaires pour accélérer le dégivrage.

Risque d'électrocution

Les installations et réparations non effectuées dans les règles peuvent engendrer des risques considérables pour l'utilisateur.

- Lors de l'installation de l'appareil, veillez à ce que le cordon d'alimentation secteur ne soit pas coincé ni endommagé.
- Si le cordon d'alimentation secteur est endommagé, débranchez immédiatement l'appareil du secteur.
- N'utilisez pas de bloc multiprise, de rallonge ni d'adaptateur.
- Ne confiez la réparation qu'au fabricant, au service après-vente ou à une personne présentant une qualification équivalente.
- N'utilisez que des pièces de rechange d'origine venant du fabricant.

Le fabricant garantit que ces pièces d'origine remplissent les exigences de sécurité.



Risque d'incendie/risques dus au fluide frigorigène

Dans les tubulures du circuit frigorifique circule une petite quantité de fluide frigorigène respectueux de l'environnement, mais combustible (R600a). Il n'abîme pas la couche d'ozone et n'accroît pas l'effet de serre. Le fluide frigorigène risque en fuyant de blesser les yeux ou de s'enflammer.

- N'endommagez pas les tubulures.

Si les tubulures ont été endommagées :

- Éloignez de l'appareil toute flamme ou source d'inflammation.
- Aérez la pièce.
- Éteignez l'appareil, puis débranchez-le.
- Appelez le service après-vente.



Risque d'incendie

Les blocs multiprises ou blocs secteur portables peuvent surchauffer et provoquer un incendie.

N'utilisez pas de blocs multiprises ni de blocs secteur portables derrière l'appareil.

Évitez des risques pour les enfants et les personnes en danger :

Personnes à risques :

- les enfants,
- les personnes présentant un handicap physique, psychique ou sensoriel,
- les personnes qui ne savent pas suffisamment comment utiliser l'appareil de manière sûre.

Mesures :

- Assurez-vous que les enfants et les personnes à risques ont bien compris la nature des dangers.
- Une personne responsable de la sécurité doit surveiller ou guider les enfants et les personnes en danger lorsqu'elles se trouvent près de l'appareil.
- Ne permettez l'utilisation de l'appareil qu'aux enfants à partir de 8 ans.
- Surveillez les enfants pendant le nettoyage et la maintenance.
- Ne jamais laisser des enfants jouer avec l'appareil.

Risque d'étouffement

- Appareils équipés d'une serrure : rangez la clé hors de portée des enfants.
- Ne permettez jamais aux enfants de jouer avec l'emballage et ses pièces constitutives.

Dégâts matériels

Pour éviter des dégâts matériels :

- Ne vous servez jamais du socle, des glissières ou des portes comme marchepieds et ne vous appuyez jamais dessus.
- Veillez à ce que les pièces en matière plastique et les joints de porte soient exempts d'huile et de graisse.
- Pour débrancher, ne saisissez que la fiche mâle, pas le cordon de branchement.

Poids

L'appareil est très lourd. L'appareil doit toujours être transporté et mis en place à au moins 2 personnes.

→ "Installer l'appareil" à la page 6

Conformité d'utilisation

Utilisez cet appareil

- uniquement pour le rangement de vin.
- Uniquement dans un foyer et dans l'environnement domestique.
- Uniquement en conformité avec la présente notice d'utilisation.

Cet appareil est conçu pour une utilisation jusqu'à une altitude maximale de 2 000 m.

Protection de l'environnement

Emballage

Tous les matériaux sont compatibles avec l'environnement et recyclables :

- Éliminer l'emballage dans le respect de l'environnement.
- Veuillez vous informer sur les circuits d'élimination auprès de votre revendeur ou de l'administration publique.



Éliminez l'emballage en respectant l'environnement.

Appareil usagé

Leur élimination dans le respect de l'environnement permet d'en récupérer de précieuses matières premières.

⚠ Mise en garde – Les enfants risquent de s'enfermer dans l'appareil et de s'asphyxier !

- Pour compliquer la pénétration des enfants dans l'appareil, ne retirez pas les clayettes et les bacs.
- Éloignez les enfants de l'appareil qui a cessé de servir.

Attention !

Le fluide frigorigène et des gaz nocifs peuvent se dégager.

Veillez à ne pas endommager les tubulures du circuit frigorifique et l'isolant.

- 1 Débrancher la fiche mâle de la prise de courant.
- 2 Tranchez le cordon de raccordement au secteur.
- 3 Faites éliminer l'appareil professionnellement.



Cet appareil est marqué selon la directive européenne 2012/19/UE relative aux appareils électriques et électroniques usagés (waste electrical and electronic equipment - WEEE).

La directive définit le cadre pour une reprise et une récupération des appareils usagés applicables dans les pays de la CE.

Installation et branchement

Contenu de la livraison

Après avoir déballé, vérifiez toutes les pièces pour détecter d'éventuels dégâts dus au transport.

En cas de réclamation, veuillez vous adresser au revendeur auprès duquel vous avez acquis l'appareil ou auprès de notre service après-vente.

→ "Service après-vente" à la page 23

La livraison comprend les pièces suivantes :

- Appareil encastrable
- Équipement (selon le modèle)
- Matériel de montage
- Mode d'emploi
- Notice de montage
- Carnet de service après-vente
- Pièce annexe de la garantie
- Informations relatives à la consommation d'énergie et aux bruits

Données techniques

La plaque signalétique mentionne le fluide frigorigène, le volume utile ainsi que d'autres données techniques.

→ "Présentation de l'appareil" à la page 8

Installer l'appareil

Lieu d'installation

Plus il y a de fluide frigorigène dans un appareil et plus la pièce dans laquelle il se trouve doit être grande. Dans les pièces trop petites, un mélange gaz-air inflammable peut se former en cas de fuite.

Comptez 1 m³ de volume minimum de la pièce pour 8 g de fluide frigorigène. La quantité de fluide présente dans l'appareil est indiquée sur la plaque signalétique située à l'intérieur de ce dernier.

→ "Présentation de l'appareil" à la page 8

Selon le modèle, le poids de l'appareil peut atteindre 500 kg. Le plancher doit être suffisamment stable ; Il ne doit pas s'affaisser. Renforcez le plancher au besoin.

Température ambiante admissible

La température ambiante admissible dépend de la catégorie climatique de l'appareil.

Des indications sur la classe climatique se trouvent sur la plaque signalétique.

→ "Présentation de l'appareil" à la page 8

Catégorie climatique	Température ambiante admissible
SN	+10 °C ... 32 °C
N	+16 °C ... 32 °C
ST	+16 °C ... 38 °C
T	+16 °C ... 43 °C

L'appareil est entièrement opérationnel dans la plage de température ambiante admissible.

Si un appareil de la catégorie climatique SN est utilisé à des températures ambiantes plus basses, il n'est pas possible d'exclure que l'appareil s'endommage jusqu'à une température de +5 °C.

Cavité d'installation

La cavité doit remplir les critères suivants :

- Avoir les équerres antibasculement montées
- Avoir une profondeur d'au moins 610 mm ou de 635 mm pour une installation affleurante
- Être à angle droit
- Être stable – les parois latérales et le plafond doivent avoir une épaisseur d'au moins 16 mm et être reliés au plancher ou au mur solidement
- Avoir une profondeur des parois latérales raccourcies d'au moins 100 mm

Installation côte-à-côte

Si vous optez pour une installation côte-à-côte, suivez les instructions dans le manuel d'installation.

Si une paroi de séparation est nécessaire entre les appareils, cette dernière doit avoir une largeur d'au moins 16 mm.

Economies d'énergie

Si vous respectez les instructions suivantes, votre appareil consommera moins de courant.

Remarque : L'agencement des pièces d'équipement n'a aucune influence sur la consommation d'énergie de l'appareil.

Installer l'appareil

Protégez l'appareil contre l'ensoleillement direct.	En présence de températures ambiantes basses, l'appareil doit réfrigérer moins souvent et il consomme donc moins de courant.
Installez l'appareil aussi loin que possible d'un radiateur, d'une cuisinière et d'autres sources de chaleur : Minimum 3 cm d'une cuisinière électrique ou à gaz. Minimum 30 cm d'un appareil de chauffage à l'huile ou au charbon.	
Choisissez un lieu d'installation où règne une température ambiante d'environ 20 °C.	
Ne recouvrez et ne bouchez pas les orifices d'aération. Aérez quotidiennement la pièce.	L'appareil consomme moins de courant si l'air chaud peut s'échapper.

Utilisation de l'appareil

N'ouvrez la porte de l'appareil que brièvement.	L'air dans l'appareil ne s'échauffe pas aussi fortement.
Transportez le vin rafraîchi dans un sac isotherme et rangez-le rapidement dans l'appareil.	L'appareil doit réfrigérer plus rarement et consomme de la sorte moins d'électricité.
Laissez toujours un peu de place entre les bouteilles et la paroi arrière.	L'air peut circuler et la température demeure constante. L'appareil doit réfrigérer plus rarement et consomme de la sorte moins d'électricité.
Ne recouvrez et ne bouchez pas les orifices d'aération. Une fois par an, passez l'aspirateur sur les orifices d'aération.	L'appareil consomme moins de courant si l'air chaud peut s'échapper sans gêne.

Avant la première utilisation

- 1 Enlever les supports d'information, puis retirer les bandes adhésives et le film protecteur.
- 2 Nettoyez l'appareil.

- 2 Raccordez l'appareil via une prise femelle réglementairement installée. La prise doit répondre aux spécifications suivantes :

Prise avec	220 V ... 240 V
Fil de terre	50 Hz
Fusible	10 A ... 16 A

Hors d'Europe : Vérifiez si le paramétrage du courant indiqué pour l'appareil correspond à celui offert par le secteur dans votre localité. Les indications se trouvent sur la plaque signalétique.
→ "Présentation de l'appareil" à la page 8

- 3 Branchez l'appareil sur une prise de courant proche de l'appareil. Cette prise doit demeurer librement accessible même après avoir installé l'appareil.

Mise en garde – Risque d'électrocution !

N'utilisez jamais de bloc multiprise ou de rallonge si la longueur du cordon d'alimentation secteur est insuffisante. Dans ce cas, contactez le service après-vente qui vous indiquera des alternatives.

Raccordement électrique

Attention !

Ne raccordez pas l'appareil à une fiche électronique d'économie d'énergie.

Remarque : Vous pouvez raccorder l'appareil à des onduleurs pilotés par le réseau et pilotés en onde sinusoïdale.

Les onduleurs pilotés par le réseau s'utilisent sur les installations photovoltaïques directement raccordées au réseau public d'électricité. Dans les solutions en îlot, vous devrez utiliser des onduleurs pilotés en onde sinusoïdale. Les solutions en îlot, par exemple sur les bateaux ou les refuges de montage, n'ont pas de raccordement direct au réseau public d'électricité.

- 1 Après l'installation de l'appareil, attendez au moins 1 heure avant de le raccorder car cela empêche d'endommager le compresseur.

Présentation de l'appareil

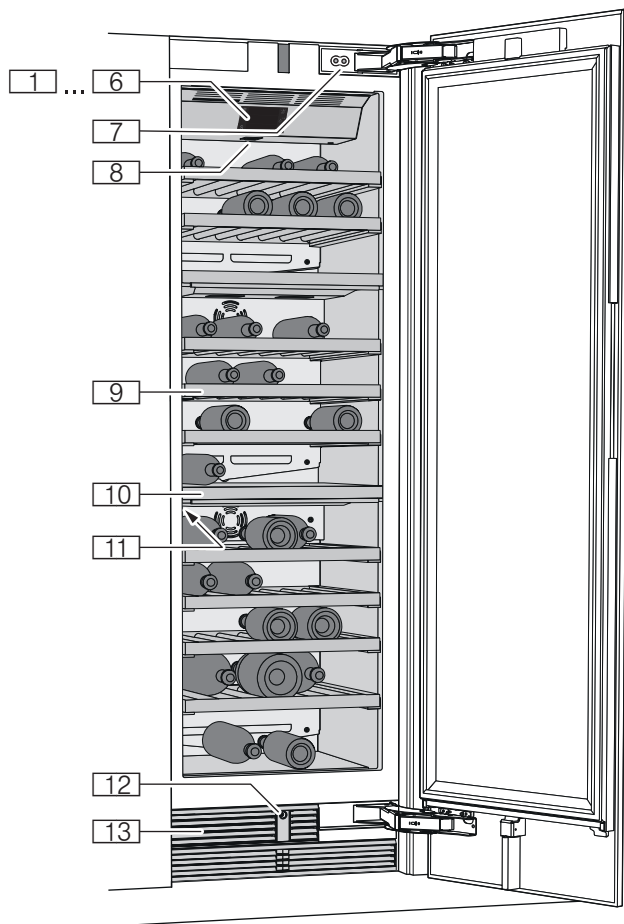





Appareil

* Selon le modèle.

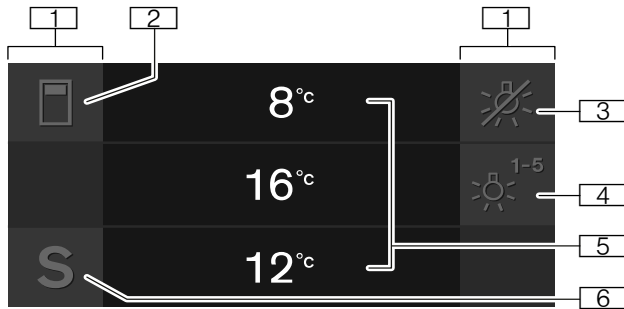
- 1...6 Eléments de commande
- 7 Amortisseur de porte
- 8 Interrupteur principal marche/arrêt
- 9 Clayette
- 10 Plaque séparatrice
- 11 Plaque signalétique
- 12 Ouverture de porte automatique
- 13 Orifice de ventilation

Eléments de commande



- 1** Champs tactiles
Sous les champs tactiles se trouvent des capteurs. Pour déclencher une fonction, touchez le symbole correspondant.
- 2** Touche 
Ouvre le menu de modification de la température et de l'humidité de l'air.
- 3** Touche 
Éteint l'éclairage de présentation.
- 4** Touche 
Ouvre le menu de sélection des différents scénarios d'éclairage.
- 5** Affichage de température du compartiment à vins
Affiche la température réglée en °C/°F. Selon le modèle de votre appareil, 2 ou 3 compartiments sont affichés.
- 6** Touche **S**
Ouvre le menu principal.

Menu principal

Appuyez sur la touche **S** pour ouvrir le menu principal.

Dans le menu principal, vous trouverez les éléments suivants :

- Réglages de base
- Verrouillage écran p. nettoyage
- Self-test
- Mode veille (si activé)

→ "Utilisation de l'a" à la page 10

Menu Réglages de base

Pour accéder au menu **Réglages de base** :

- 1 Appuyez sur la touche **S**.
- 2 Naviguez jusqu'au point de menu **Réglages de base** avec la touche .

- 3 Ouvrez le menu avec la touche .

Dans le menu **Réglages de base**, vous trouverez les sous-menus et les possibilités de réglage suivantes :

- Luminosité
- Affichage de veille
- Message affiché
- Couleur champ tactile
- Tonalité du champ tactile
- Volume son champ tactile
- Volume sonore signal
- Atténuation à l'ouverture et la fermeture de la porte
- Unité de température
- Langue
- Réglages usine
- Mode démonstration
- Mode veille
- Ouverture de porte automatique
- Réseau domestique
- Verrouillage automatique de l'écran pour nettoyage

→ "Utilisation de l'a" à la page 10

Équipement

Clayette

Vous pouvez retirer les clayettes pour accéder plus facilement aux bouteilles de vin.

Remarque :

Les clayettes séparant les zones de température ne sont pas mobiles.

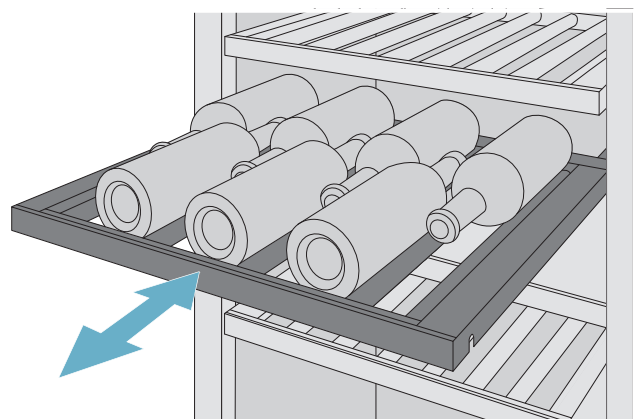

Clayette supplémentaire

Pour pouvoir ranger des bouteilles de vin supplémentaires ou pour donner une meilleure tenue sur les clayettes fixes, vous pouvez monter les clayettes supplémentaires.

Utilisation de l'appareil

Allumer l'appareil

- 1 Actionnez l'interrupteur principal Marche/Arrêt. L'appareil commence à réfrigérer et l'éclairage est allumé lorsque la porte est ouverte.
- 2 Réglez la température souhaitée.
→ "Réglage la température" à la page 10

Remarques concernant le fonctionnement de l'appareil

- Après la mise en marche, l'appareil peut avoir besoin de plusieurs heures pour atteindre les températures réglées.
- L'appareil chauffe légèrement une partie de ses surfaces frontales pour empêcher une condensation d'eau dans la zone du joint de porte.

Arrêt et remisage de l'appareil

Mettre l'appareil hors tension

- Appuyez sur l'interrupteur principal Marche/Arrêt. L'appareil ne réfrigère plus.

Remisage de l'appareil

Si l'appareil doit rester longtemps sans servir :

- 1 Débranchez la fiche secteur ou déconnectez le fusible.
L'appareil ne réfrigère plus.
- 2 Nettoyez l'appareil.
- 3 Laissez l'appareil ouvert.

Régler la température

Température recommandée

Compartment à vins : 11 °C



Compartment à vins

- 1 Sélectionnez le compartiment souhaité à l'aide de la touche .
- 2 Actionnez la touche $-/+$ jusqu'à ce que la température souhaitée s'affiche.
- 3 L'appareil enregistre le réglage et retourne au bout de quelques secondes automatiquement à l'écran principal.

Éclairage de présentation

Vous pouvez utiliser les modes d'éclairage préprogrammés pour éclairer vos bouteilles de vin pendant que la porte est fermée. Ces modes diffèrent par l'intensité de l'éclairage de chaque zone de température.



Utiliser l'éclairage de présentation

- 1 Appuyez sur la touche  pour ouvrir le menu **Éclairage de présentation**.
- 2 Sélectionnez un mode d'éclairage ou appuyez sur la touche  pour éteindre l'éclairage de présentation.
- 3 Appuyez sur la touche . Le réglage est mémorisé.

Éteindre l'éclairage de présentation

- Pour éteindre l'éclairage de présentation, appuyez sur la touche .

Remarque :

Ceci fait également disparaître la touche  d'ouverture du menu **Éclairage de présentation**. Appuyez une nouvelle fois sur la touche pour faire réapparaître la touche .

Humidité de l'air

Après 4 semaines, les bouchons de liège naturel pourraient rétrécir si l'humidité de l'air est trop peu élevée dans le compartiment.

Pour l'éviter, rangez le vieux vin de façon à garder le bouchon humecté et augmentez l'humidité de l'air.

Activer et désactiver l'humidité de l'air :

- 1 Sélectionnez le compartiment souhaité à l'aide de la touche .
- 2 Appuyez sur la touche Δ pour activer l'humidité de l'air élevée. Le symbole Δ apparaît dans l'affichage. Pour désactiver, appuyez sur la touche \times . Le symbole \times apparaît dans l'affichage.
- 3 L'appareil enregistre le réglage et retourne au bout de quelques secondes automatiquement à l'écran principal.

Verrouillage écran p. nettoyage

Avec cette fonction, vous désactivez la fonction tactile des éléments de commande pendant 10 secondes. Pendant cette durée, vous pouvez nettoyer l'écran.
→ "Nettoyer l'écran" à la page 20

- 1 Appuyez sur la touche **S** pour ouvrir le menu principal.
- 2 Appuyez sur la touche **▶**.

L'affichage de nettoyage apparaît et le compte à rebours démarre.

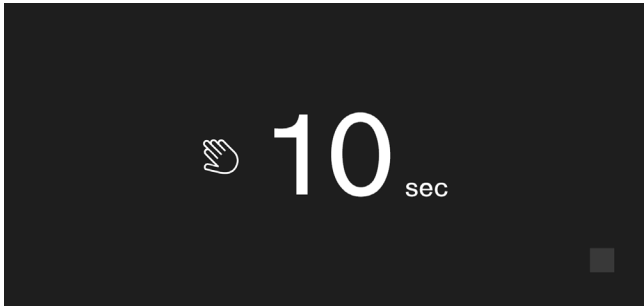

Self-test

Avec cette fonction, vous lancez l'analyse des défauts de votre appareil.
→ "Autodiagnostic de l'appareil" à la page 23

Régler la luminosité du bandeau de commande

- 1 Appuyez sur la touche **S** pour ouvrir le menu principal.
- 2 Naviguez jusqu'au point de menu **Réglages de base** avec la touche **◀**.
- 3 Appuyez sur la touche **✓**.
- 4 Pour ouvrir le point de menu **Luminosité**, appuyez sur la touche **_**.
- 5 Réglez la luminosité souhaitée avec les touches **◀ ▶**.
- 6 Appuyez sur la touche **✓**.
Le réglage est mémorisé.
- 7 Appuyez sur la touche **X** pour quitter le menu.

Activer/désactiver l'affichage de veille

En activant l'écran de veille, vous pouvez choisir ce qui apparaîtra sur le bandeau de commande lorsque la porte est fermée.

- 1 Appuyez sur la touche **S** pour ouvrir le menu principal.
- 2 Naviguez jusqu'au point de menu **Réglages de base** avec la touche **◀**.
- 3 Appuyez sur la touche **✓**.
- 4 Naviguez jusqu'au point de menu **Affichage de veille** avec la touche **▶**.
- 5 Appuyez sur la touche **_**.
- 6 Avec les touches **◀ ▶**, activez ou désactivez l'affichage de veille.
- 7 Appuyez sur la touche **✓**.
- 8 Lorsque l'affichage de veille a été activé, vous pouvez choisir avec les touches **◀ ▶** d'afficher soit le logo, soit la température avec les fonctions activées.
- 9 Appuyez sur la touche **✓**.
Le réglage est mémorisé.
- 10 Appuyez sur la touche **X** pour quitter le menu.

Régler le message affiché

Vous avez le choix entre les réglages **Réduit** et **Standard**. Avec le réglage **Réduit**, le bandeau de commande n'affiche plus que la température et les fonctions spéciales actives si aucune action n'a été exécutée pendant un bref laps de temps. Touchez les champs tactiles pour rendre à nouveau toutes les touches visibles.
Avec le réglage **Standard**, toutes les touches sont visibles en permanence.

- 1 Appuyez sur la touche **S** pour ouvrir le menu principal.
- 2 Naviguez jusqu'au point de menu **Réglages de base** avec la touche **◀**.
- 3 Appuyez sur la touche **✓**.
- 4 Naviguez jusqu'au point de menu **Message affiché** avec la touche **▶**.
- 5 Appuyez sur la touche **_**.
- 6 Naviguez jusqu'au réglage souhaité avec les touches **◀ ▶**.
- 7 Appuyez sur la touche **✓**.
Le réglage est mémorisé.
- 8 Appuyez sur la touche **X** pour quitter le menu.

Régler la couleur du champ tactile

- 1 Appuyez sur la touche **S** pour ouvrir le menu principal.
- 2 Naviguez jusqu'au point de menu **Réglages de base** avec la touche **<**.
- 3 Appuyez sur la touche **✓**.
- 4 Naviguez jusqu'au point de menu **Couleur champ tactile** avec la touche **>**.
- 5 Appuyez sur la touche **_**.
- 6 Naviguez jusqu'au réglage souhaité avec les touches **< >**.
- 7 Appuyez sur la touche **✓**.
Le réglage est mémorisé.
- 8 Appuyez sur la touche **X** pour quitter le menu.

Régler le type de tonalité du champ tactile

Vous pouvez modifier ou désactiver les tonalités émises lorsque vous appuyez sur les touches.

- 1 Appuyez sur la touche **S** pour ouvrir le menu principal.
- 2 Naviguez jusqu'au point de menu **Réglages de base** avec la touche **<**.
- 3 Appuyez sur la touche **✓** pour ouvrir le point de menu.
- 4 Naviguez jusqu'au point de menu **Tonalité du champ tactile** avec la touche **>**.
- 5 Appuyez sur la touche **_** pour ouvrir le point de menu.
- 6 Sélectionnez le réglage souhaité avec les touches **< >**.
- 7 Appuyez sur la touche **✓**.
Le réglage est mémorisé.
- 8 Appuyez sur la touche **X** pour quitter le menu.

Régler le volume sonore du champ tactile

Vous pouvez régler le volume sonore des tonalités émises lorsque vous appuyez sur les touches.

- 1 Appuyez sur la touche **S** pour ouvrir le menu principal.
- 2 Naviguez jusqu'au point de menu **Réglages de base** avec la touche **<**.
- 3 Appuyez sur la touche **✓** pour ouvrir le point de menu.
- 4 Naviguez jusqu'au point de menu **Volume son champ tactile** avec la touche **>**.

- 5 Appuyez sur la touche **_** pour ouvrir le point de menu.
- 6 Sélectionnez le réglage souhaité avec les touches **< >**.
- 7 Appuyez sur la touche **✓**.
Le réglage est mémorisé.
- 8 Appuyez sur la touche **X** pour quitter le menu.

Régler le volume sonore du signal

Vous pouvez régler le volume sonore des signaux émis par exemple en cas d'alarme.

- 1 Appuyez sur la touche **S** pour ouvrir le menu principal.
- 2 Naviguez jusqu'au point de menu **Réglages de base** avec la touche **<**.
- 3 Appuyez sur la touche **✓** pour ouvrir le point de menu.
- 4 Naviguez jusqu'au point de menu **Volume du signal** avec la touche **>**.
- 5 Appuyez sur la touche **_** pour ouvrir le point de menu.
- 6 Sélectionnez le réglage souhaité avec les touches **< >**.
- 7 Appuyez sur la touche **✓**.
Le réglage est mémorisé.
- 8 Appuyez sur la touche **X** pour quitter le menu.

Atténuation à l'ouverture et la fermeture de la porte

Lorsque l'atténuation de l'éclairage lors de l'ouverture et de la fermeture de la porte est activée, l'éclairage augmente lentement lors de l'ouverture de l'appareil et diminue lentement lors de la fermeture.

Activer et désactiver l'atténuation à l'ouverture et la fermeture de la porte

- 1 Appuyez sur la touche **S** pour ouvrir le menu principal.
- 2 Naviguez jusqu'au point de menu **Réglages de base** avec la touche **<**.
- 3 Appuyez sur la touche **✓**.
- 4 Naviguez jusqu'au point de menu **Atténuation à l'ouverture et la fermeture de la porte** avec la touche **>**.
- 5 Appuyez sur la touche **_**.
- 6 Naviguez jusqu'au point de menu **Marche** ou **Arrêt** avec la touche **>**. Confirmez avec la touche **✓**.

Régler l'unité de température

Vous avez le choix entre les unités °C et °F.

- 1 Appuyez sur la touche **S** pour ouvrir le menu principal.
- 2 Naviguez jusqu'au point de menu **Réglages de base** avec la touche **◀**.
- 3 Appuyez sur la touche **✓**.
- 4 Naviguez jusqu'au point de menu **Unité de température** avec la touche **◀**.
- 5 Appuyez sur la touche **_.**
- 6 Avec les touches **◀ ▶**, faites défiler jusqu'à l'unité souhaitée.
- 7 Appuyez sur la touche **✓**.
L'unité est modifiée.
- 8 Appuyez sur la touche **X** pour quitter le menu.

Régler la langue

- 1 Appuyez sur la touche **S** pour ouvrir le menu principal.
- 2 Avec la touche **◀**, faites défiler jusqu'au point de menu **Réglages de base**.
- 3 Appuyez sur la touche **✓**.
- 4 Avec la touche **◀**, faites défiler jusqu'au point de menu **Langue**.
- 5 Appuyez sur la touche **_.**
- 6 Avec les touches **◀ ▶**, faites défiler jusqu'à la langue souhaitée.
- 7 Appuyez sur la touche **✓**.
L'écran redémarre, la page d'accueil s'affiche.

Rétablir le réglage usine

- 1 Appuyez sur la touche **S** pour ouvrir le menu principal.
- 2 Naviguez jusqu'au point de menu **Réglages de base** avec la touche **◀**.
- 3 Appuyez sur la touche **✓**.
- 4 Naviguez jusqu'au point de menu **Réglages usine** avec la touche **◀**.
- 5 Appuyez sur la touche **_.**
Un signal sonore retentit et un message de confirmation de la réinitialisation apparaît.
- 6 Appuyez sur la touche **✓**.
Tous les réglages usine sont rétablis.
- 7 Appuyez sur la touche **X** pour quitter le menu.

Activer ou désactiver le mode démonstration

La fonction de refroidissement de l'appareil est désactivée. Toutes les autres fonctions peuvent être utilisées.

Remarque :

Dans le mode démonstration, ne rangez pas d'aliments dans l'appareil qui reste à la température ambiante.

- 1 Appuyez sur la touche **S** pour ouvrir le menu principal.
- 2 Naviguez jusqu'au point de menu **Réglages de base** avec la touche **◀**.
- 3 Appuyez sur la touche **✓**.
- 4 Naviguez jusqu'au point de menu **Mode démonstration** à l'aide de la touche **◀**.
- 5 Appuyez sur la touche **_.**
- 6 Sélectionnez le réglage **Marche** ou **Arrêt** avec les touches **◀ ▶**.
- 7 Appuyez sur la touche **✓**.
Le réglage est mémorisé.
- 8 Appuyez sur la touche **X** pour quitter le menu.

Mode veille

L'appareil arrête les éléments suivants :

- Ouverture de porte automatique

Remarque :

Sachez que si l'appareil est monté sans poignée, vous n'êtes pas soutenu pendant ce temps, dans l'ouverture de la porte.

Dans ce cas, passez la main en dessous du plateau du meuble, afin d'ouvrir la porte.
- Signaux sonores
- Éclairage intérieur
- Messages sur le bandeau de commande
- La luminosité du rétro-éclairage du bandeau de commande est réduite

Activer ou désactiver le mode veille

Afficher ou masquer le mode veille dans le menu principal

Pour pouvoir utiliser le mode veille, la fonction doit d'abord être rendue visible dans le menu principal :

- 1 Appuyez sur la touche **S** pour ouvrir le menu principal.
- 2 Naviguez jusqu'au point de menu **Réglages de base** avec la touche **←**.
- 3 Appuyez sur la touche **✓**.
- 4 Naviguez jusqu'au point de menu **Mode veille** avec la touche **←**. Appuyez sur la touche **_**.
- 5 Naviguez jusqu'au point de menu **Disponible** ou **Non disponible** avec la touche **→**. Confirmez avec la touche **✓**.
- 6 Appuyez sur la touche **X** pour quitter le menu.

La fonction est affichée ou masquée dans le menu principal.

Activer le mode veille

- 1 Appuyez sur la touche **S** pour ouvrir le menu principal.
- 2 Appuyez sur la touche **⌚** pour ouvrir le point de menu **Durée mode veille**.
- 3 Modifiez la durée avec les touches **-/+**.
- 4 Pour démarrer, appuyez sur la touche **▶**.
L'appareil désactive toutes les fonctions indiquées.

Désactiver le mode veille

- Une fois la durée réglée écoulee, l'appareil se remet en service normal.
- Pour mettre fin au mode veille avant l'écoulement de la durée réglée, appuyez sur la touche **■**.

Ouverture de porte automatique

L'ouverture de porte automatique vous aide à ouvrir la porte.
Lorsque vous déclenchez cette fonction, l'ouverture de porte automatique s'active et vous aide à ouvrir la porte.

Attention !

La fermeture prématurée répétée de la porte entraîne une usure ou une détérioration de l'ouverture de porte automatique.

Ne fermez pas la porte tant que l'ouverture automatique de la porte est active.

Si vous avez tout de même fermé la porte, laissez-la fermée 5 minutes. L'ouverture de porte automatique se réajuste alors.

Ouvrir le point de menu Ouverture de porte automatique :

- 1 Appuyez sur la touche **S** pour ouvrir le menu principal.
- 2 Naviguez jusqu'au menu **Réglages de base** avec la touche **←**.
- 3 Pour ouvrir le menu, appuyez sur la touche **✓**.
- 4 Naviguez jusqu'au point de menu **Ouverture de porte automatique** avec la touche **←**.
- 5 Appuyez sur la touche **_** pour modifier le réglage.

Activer le système push-to-open

Si l'appareil ne possède pas de poignées, vous pouvez sélectionner le système push-to-open. L'appareil s'ouvre alors légèrement lorsque vous exercez une pression sur la porte.

Remarque :

Notez que l'ouverture automatique de la porte est désactivée lorsque le mode veille est activé.

- 1 Ouvrez le point de menu **Ouverture de porte automatique**.
- 2 Sélectionnez le point de menu **Système push-to-open**.
- 3 Appuyez sur la touche **✓** pour ouvrir le point de menu.
- 4 Sélectionnez **Force nécessaire au déclenchement**. Cette option vous permet de régler la force nécessaire au déclenchement de l'ouverture de porte automatique.
- 5 Sélectionnez la **Durée d'ouverture**. Cette option vous permet de régler la durée d'entrouverture de la porte avant qu'elle ne se ferme automatiquement.

Remarque :

Lorsque la porte ne reste que légèrement ouverte, l'appareil vérifie une fois par seconde si la porte est encore en contact. Une fois que la durée d'ouverture réglée est écoulee, l'appareil ferme la porte automatiquement.

Activer le système pull-to-open

Si l'appareil possède des poignées, vous pouvez sélectionner le système pull-to-open. L'appareil vous aide alors à ouvrir la porte lorsque vous tirez sur la poignée.

- 1 Ouvrez le point de menu **Ouverture de porte automatique**.
- 2 Sélectionnez le point de menu **Système pull-to-open**.
- 3 Appuyez sur la touche ✓ pour ouvrir le point de menu.
- 4 Sélectionnez **Force nécessaire au déclenchement**. Cette option vous permet de régler la force nécessaire au déclenchement de l'ouverture de porte automatique.

Désactiver l'ouverture de porte automatique

- 1 Ouvrez le point de menu **Ouverture de porte automatique**.
- 2 Sélectionnez le point de menu **Désactivé**.

Réseau domestique

Cette fonction vous permet d'établir une connexion entre le réfrigérateur et votre terminal mobile.

→ "Home Connect" à la page 16

Verrouillage automatique de l'écran pour nettoyage

Avec cette fonction, vous pouvez sélectionner l'activation automatique du verrouillage de nettoyage lors de l'ouverture de la porte.

- 1 Appuyez sur la touche **S** pour ouvrir le menu principal.
- 2 Avec la touche ◀, faites défiler jusqu'au point de menu **Réglages de base**.
- 3 Appuyez sur la touche ✓.
- 4 Avec la touche ◀, faites défiler jusqu'au point de menu **Verrouillage automatique de l'écran pour nettoyage**.
- 5 Appuyez sur la touche ↘ pour modifier le réglage.

Alarme

Alarme de porte

Si la porte de l'appareil reste ouverte pendant une période prolongée, l'alarme de porte s'allume (tonalité permanente).

- Fermer la porte.
L'alarme sonore s'éteint.

Home Connect

Cet appareil compatible Wi-Fi peut être commandé à distance via un terminal mobile.

Remarque : Wi-Fi est une marque déposée de la société Wi-Fi Alliance.

Dans les cas suivants, l'appareil fonctionne comme un réfrigérateur sans connexion réseau et peut être utilisé manuellement à l'aide des éléments de commande :

- L'appareil n'est pas connecté à un réseau domestique.
- Le service Home Connect n'est pas disponible dans le pays où est installé l'appareil. Vous trouverez la liste des pays dans lesquels Home Connect est disponible sous www.home-connect.com.

Remarque : Respectez les consignes de sécurité figurant dans la présente notice d'utilisation. Assurez-vous qu'elles sont également respectées lorsque vous utilisez l'appareil via l'appli Home Connect alors que vous n'êtes pas à la maison.

→ "Consignes de sécurité" à la page 3

Observez également les consignes dans l'appli Home Connect.

Configurer Home Connect

Remarques

- Après la mise en marche de l'appareil, attendez au moins 2 minutes avant de configurer Home Connect. L'initialisation interne de l'appareil est alors terminée.
- Observez la fiche Home Connect fournie avec l'appareil ou disponible sous www.gaggenau.com parmi les notices à télécharger. Saisissez le numéro E de votre appareil dans le champ de recherche.

3 étapes de base sont nécessaires pour connecter votre appareil au réseau domestique WLAN (Wi-Fi).

- 1 Installer l'appli.
- 2 Connecter le réfrigérateur au réseau domestique WLAN (Wi-Fi).
- 3 Connecter le réfrigérateur à l'appli Home Connect.

Menu Réseau domestique

Pour ouvrir le menu **Réseau domestique** :

- 1 Appuyez sur la touche **S** pour ouvrir le menu principal.
- 2 Naviguez jusqu'au point de menu **Réglages de base** avec la touche **←**.

- 3 Appuyez sur la touche **✓** pour ouvrir le point de menu.

- 4 Naviguez jusqu'au point de menu **Réseau domestique** avec la touche **←**.

- 5 Appuyez sur la touche **↵** pour ouvrir le point de menu.

Remarque : Lors de la première ouverture du menu, vous êtes guidé automatiquement à travers la configuration initiale. Suivez les instructions sur le bandeau de commande. Vous trouverez des informations complémentaires dans les chapitres suivants.

- 6 Sélectionnez le sous-menu souhaité avec les touches **←** **→**.

- 7 Appuyez sur la touche **X** pour quitter le menu.

Le menu **Réseau domestique** comprend les sous-menus suivants :

- Connexion
- Connecter avec App
- Mise à jour du logiciel
- Supprimer les paramètres réseau

Configuration de la connexion au réseau domestique

Lors de la première ouverture du menu, vous êtes guidé automatiquement à travers la configuration initiale. Suivez les instructions sur le bandeau de commande.

- 1 Installez l'appli **Home Connect** sur votre terminal mobile.
- 2 Ouvrez le menu **Réseau domestique** sur le réfrigérateur.
- 3 Ouvrez l'appli sur le terminal mobile.
- 4 Connectez-vous à l'appli ou enregistrez-vous si vous ne disposez pas encore d'un accès.
- 5 Vérifiez si le routeur de votre réseau domestique comporte une fonction WPS pour la connexion automatique.
- 6 Si cette fonction est présente, lancez la connexion automatique au réseau avec la touche **✓**. Suivez les instructions sur le bandeau de commande.
- 7 Lancez une connexion manuelle au réseau si cette fonction n'est pas présente, si vous avez un doute quant à sa présence ou en cas d'échec de la connexion automatique. Le réfrigérateur génère provisoirement son propre réseau auquel le terminal mobile est connecté.
- 8 Lancez la connexion manuelle au réseau dans l'appli du terminal mobile.

Une fois la connexion établie entre le réfrigérateur et le terminal mobile, une connexion est établie entre le réfrigérateur et votre réseau domestique.

Remarque : En cas d'impossibilité d'établir la connexion, vérifiez la qualité de la réception.

→ "Contrôler l'intensité du signal" à la page 17

Contrôler l'intensité du signal

L'intensité du signal est indiquée dans la fenêtre de démarrage du menu **Réseau domestique**. Le signal doit avoir une intensité minimale de 50 %. La connexion peut être coupée si l'intensité du signal est trop faible.

Améliorer l'intensité du signal

- Rapprochez davantage le routeur du réfrigérateur.
- Assurez-vous que la connexion n'est pas perturbée par des murs qui font écran.
- Installez un répéteur pour amplifier le signal.

Connecter le réfrigérateur à l'appli Home Connect

Avec ce menu, vous pouvez connecter votre réfrigérateur à des terminaux mobiles.

- 1 Installez l'appli **Home Connect** sur votre terminal mobile et connectez ou enregistrez-vous.
- 2 Ouvrez le menu **Réseau domestique** sur le réfrigérateur.
→ "Configurer Home Connect" à la page 16
- 3 Naviguez jusqu'au point de menu **Connectez avec l'appli** avec la touche **➤**.
- 4 Appuyez sur la touche **↖** pour ouvrir le point de menu.
- 5 Confirmez le message pour afficher le réfrigérateur dans l'appli.
- 6 Ouvrez l'appli et attendez que le réfrigérateur s'affiche.
Confirmez la connexion entre l'appli et le réfrigérateur en appuyant sur **Ajouter**.
Si le réfrigérateur ne s'affiche pas automatiquement, cliquez dans l'appli sur **Ajouter l'appareil** et suivez les instructions. Dès que votre réfrigérateur s'affiche, ajoutez-le avec **+**.
- 7 Suivez les instructions de l'appli jusqu'à la fin de l'opération.

Installer une mise à jour du logiciel Home Connect

Le réfrigérateur vérifie régulièrement si des mises à jour du logiciel Home Connect sont disponibles.

Si une mise à jour est disponible, un petit point d'exclamation **S[®]** apparaît à la touche **S**.

Installer une mise à jour :

- 1 Appuyez sur la touche **S[®]**.
Le menu spécial **Avis réseau domestique** s'ouvre.
- 2 Appuyez sur la touche **✓** pour ouvrir le point de menu.
Une fenêtre d'avis contenant les étapes d'installation du nouveau logiciel apparaît.
- 3 Pour fermer la fenêtre d'avis, appuyez sur la touche **✓**.
- 4 Ouvrez le menu **Réseau domestique** sur le réfrigérateur.
→ "Configurer Home Connect" à la page 16
- 5 Naviguez jusqu'au point de menu **Mise à jour du logiciel** avec la touche **➤**.
- 6 Appuyez sur la touche **↖** pour ouvrir le point de menu.
Remarque : La touche **↖** est visible uniquement en cas de disponibilité d'une mise à jour.
Le logiciel est installé.
- 7 Une remarque apparaît lorsque l'installation est terminée.
- 8 Appuyez sur la touche **✓** pour fermer la remarque.

Accès service après-vente

Lorsque vous contactez le service après-vente, celui-ci peut accéder à votre appareil et à son état si vous donnez votre consentement. Pour ce faire, votre appareil doit avoir été connecté au réseau domestique.

Vous trouverez davantage d'informations au sujet de l'accès service après-vente et de sa disponibilité dans votre pays sous www.home-connect.com, dans Aide&Support.

- 1 Contactez le service après-vente.
→ "Service après-vente" à la page 23
- 2 Confirmez le début de l'accès du service après-vente sur votre appareil dans l'application.
Pendant l'accès du service après-vente, le symbole  apparaît sur le bandeau de commande.
- 3 Dès que le service après-vente a collecté les informations nécessaires, il termine l'accès.
Remarque : Vous pouvez interrompre le diagnostic à distance de manière précoce en désactivant l'accès du service après-vente dans l'application Home Connect.

Supprimer les paramètres réseau

Si un problème se présente lors de la tentative d'établissement d'une connexion ou si vous souhaitez inscrire l'appareil dans un autre réseau domestique (WLAN), les réglages de Home Connect peuvent être réinitialisés.

- 1 Ouvrez le menu **Réseau domestique** sur le réfrigérateur.
→ "Configurer Home Connect" à la page 16
- 2 Naviguez jusqu'au point de menu **Supprimer les paramètres réseau** avec la touche **>**.
- 3 Appuyez sur la touche **_** pour ouvrir le point de menu.
- 4 Confirmez le message pour supprimer les paramètres réseau.

Pour connecter ensuite de nouveau l'appareil au réseau domestique, refaites la configuration initiale.

→ Page 16

Remarque liée à la protection des données

Lors de la première connexion de votre appareil Home Connect à un réseau domestique WLAN relié à Internet (Wi-Fi), votre appareil transmet les catégories de données suivantes au serveur Home Connect (premier enregistrement) :

- Code d'appareil univoque (constitué de clés d'appareil ainsi que de l'adresse MAC du module de communication Wi-Fi intégré).
- Certificat de sécurité du module de communication Wi-Fi (pour la protection technique des informations de la connexion).
- Version actuelle du logiciel et du matériel de votre appareil ménager.
- État d'une précédente restauration éventuelle des réglages d'usine.

Ce premier enregistrement prépare l'utilisation des fonctionnalités Home Connect et ne s'avère nécessaire qu'au moment où vous voulez utiliser les fonctionnalités Home Connect pour la première fois.

Remarque : Veuillez noter que les fonctionnalités Home Connect ne sont utilisables qu'en liaison avec l'appli Home Connect. Vous pouvez consulter les informations sur la protection des données dans l'appli Home Connect.

Déclaration de conformité

Par la présente, Gaggenau Hausgeräte GmbH déclare que l'appareil doté de la fonctionnalité Home Connect est en accord avec les exigences fondamentales et les autres dispositions pertinentes de la directive 2014/53/CE.

Vous trouverez une déclaration de conformité RED détaillée sur Internet à l'adresse www.gaggenau.com à la page Produit de votre appareil dans les documents supplémentaires.



Bande de 2,4 GHz : 100 mW max.

Bande de 5 GHz : 100 mW max.

	BE	BG	CZ	DK	DE	EE	IE	EL
	ES	FR	HR	IT	CY	LV	LT	LU
	HU	MT	NL	AT	PL	PT	RO	SI
	SK	FI	SE	UK	NO	CH	TR	

WLAN 5 GHz : uniquement prévu pour un usage à l'intérieur

Compartiment à vins

Rangement des bouteilles

Pour ranger le nombre maximal de bouteilles de vin :

- rangez les bouteilles comme sur l'illustration
- assurez-vous que les bouteilles ne dépassent pas les dimensions indiquées

Exemple de rangement avec des bouteilles normales

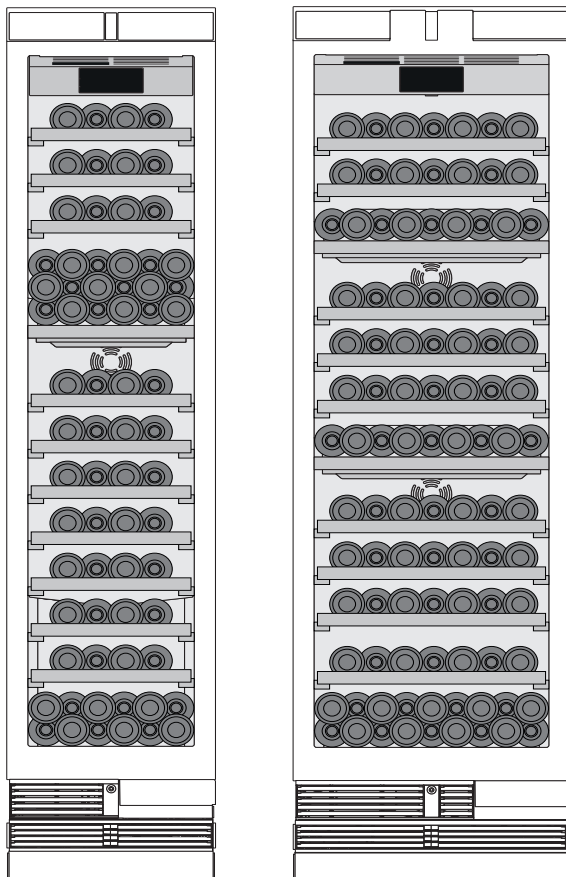
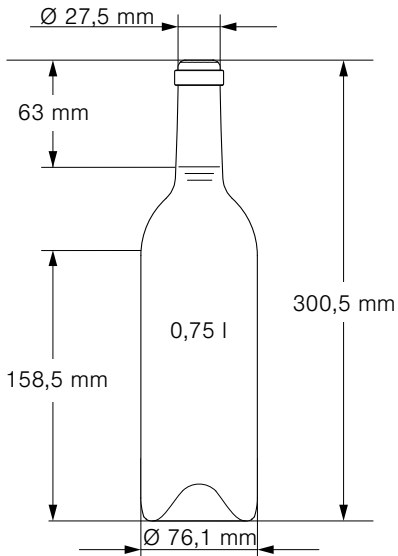

Conseils de rangement du vin

- Déballez les bouteilles de vin - ne rangez pas de caisses ou de cartons dans le compartiment.
- Après 4 semaines, les bouchons de liège naturel pourraient rétrécir si l'humidité de l'air est trop peu élevée dans le compartiment. Pour l'éviter, rangez le vieux vin de façon à garder le bouchon humecté et augmentez l'humidité de l'air. → "Humidité de l'air" à la page 10
- Les clayettes de rangement du vin ouvertes favorisent la circulation de l'air. L'humidité excessive peut ainsi être évacuée rapidement.
- Faites chamber le vin avant de le déguster : sortez par exemple le rosé de l'appareil 2 à 5 heures et le rouge 4 à 5 heures avant de le servir pour le boire à la bonne température. Le vin blanc se déguste toutefois directement. Le champagne et le mousseux devraient être mis au réfrigérateur peu avant leur dégustation.
- Rappelez-vous de refroidir les vins à une température toujours un peu inférieure à la température de service idéale vu qu'un vin se réchauffe instantanément en coulant dans le verre.

Températures de dégustation

La bonne température de service du vin en influence le goût, donc le plaisir que vous aurez à le déguster.

Voici les températures de dégustation recommandées pour chaque vin :

Type de vin	Température de dégustation
Grands Bordeaux rouges	18 °C
Côtes du Rhône rouges/Barolo	17 °C
Grands Bourgognes rouges/Bordeaux rouges	16 °C
Porto	15 °C
Jeunes Bourgognes rouges	14 °C
Jeunes vins rouges	12 °C
Jeunes Beaujolais/tous les vins blancs avec peu de sucre résiduel	11 °C
Vieux vins blancs/grands Chardonnay	10 °C
Sherry	9 °C
Jeunes vins blancs vendanges tardives	8 °C
Vins blancs de la vallée de la Loire/Entre-deux-mers	7 °C

Nettoyage

Attention !

Pour éviter d'endommager l'appareil et ses pièces d'équipement et pour prévenir l'altération du goût des boissons :

- N'employez pas de produits de nettoyage ou solvants contenant du chlore, du fluor, de l'iode ou du brome ou des acides.
- N'employez pas de produits de nettoyage ou solvants contenant du sable ou des solvants.
- N'utilisez jamais d'éponges abrasives ou susceptibles de rayer.
De la corrosion peut apparaître sur les surfaces métalliques.
- Ne nettoyez jamais les clayettes et les bacs au lave-vaisselle.
Ces pièces pourraient se déformer.

Nettoyer l'écran

Suite au changement de températures et à l'humidité de l'air, les éléments de commande peuvent être embués.

Pour les nettoyer, activez le verrouillage de nettoyage.
→ "Verrouillage écran p. nettoyage" à la page 11

Utilisez un chiffon en microfibres propre pour le nettoyage.

Nettoyer l'intérieur de l'appareil

Procédez comme suit :

- 1 Débranchez la fiche secteur ou déconnectez le fusible.
- 2 Sortez les bouteilles et rangez-les si possible dans un endroit frais.
- 3 Nettoyez l'appareil avec un chiffon doux, de l'eau tiède et du produit à vaisselle présentant un pH neutre.

Attention !

Veillez à ce que l'eau de rinçage ne pénètre pas dans l'éclairage et qu'elle ne gagne pas la zone d'évaporation via l'orifice d'écoulement.

- 4 Essuyez le joint de porte avec de l'eau claire et frottez soigneusement pour le sécher.
- 5 Raccordez à nouveau l'appareil et rangez les bouteilles.

Nettoyage des accessoires

Pour nettoyer, retirez les pièces variables de l'appareil.
→ "Équipement" à la page 9

Consignes d'entretien pour les surfaces en inox

Pour nettoyer les surfaces en inox, n'utilisez que des nettoyeurs et un linge spécialement conçus pour ce type de surface.

Un linge spécialement conçu pour les surfaces en inox peut être obtenu auprès du service après-vente.

Pour éviter les rayures visibles, la surface en inox doit être essuyée dans la direction de sa structure.

Bruits

Bruits normaux

Bourdonnement : Un moteur tourne, par exemple le groupe frigorifique, un ventilateur.

Gargouillis, ronflement ou clapotis : Le fluide frigorigène circule dans les tuyaux.

Cliquetis : Le moteur, les interrupteurs ou les électrovannes s'allument / s'éteignent.

Éviter la génération de bruits

L'appareil ne repose pas d'aplomb : Ajustez l'appareil à l'aide d'un niveau à bulle. Réglez la hauteur des pieds réglables. Si les pieds réglables sont déjà complètement sortis et si l'appareil ne repose toujours pas d'aplomb, essayez d'intercaler par exemple une fine plaque de bois.

Des récipients, clayettes ou rangements vacillent ou se coincent : Vérifiez les pièces d'équipement amovibles et remettez-les éventuellement en place.

Des bouteilles ou récipients se touchent : Éloignez les bouteilles ou récipients les uns des autres.

Éclairage

Votre appareil est équipé d'un éclairage par LED ne demandant pas d'entretien.

Seul le service après-vente ou des spécialistes agréés sont autorisés à réparer l'éclairage.

Dérangements, Que faire si ...

Avant d'appeler le service après-vente, veuillez vérifier si le tableau ci-après ne vous permet pas de supprimer le dérangement vous-même.

Appareil

La température dévie fortement par rapport au réglage.

Éteignez l'appareil et laissez-le éteint 5 minutes.

→ *"Arrêt et remisage de l'appareil" à la page 10*

Si la température est trop élevée, vérifiez-la à nouveau au bout de quelques heures.

Si la température est trop basse, vérifiez-la à nouveau le jour suivant.

Aucun voyant ne s'allume.

Fiche mâle incorrectement branchée dans la prise de courant.

Raccordez la fiche mâle.

Fusible grillé / disjoncteur disjoncté.

Vérifiez les fusibles / disjoncteurs.

Une coupure de courant s'est produite.

Vérifiez la présence de courant.

Le groupe frigorifique s'enclenche de plus en plus souvent et longtemps.

L'appareil a été ouvert fréquemment.

N'ouvrez pas l'appareil inutilement.

Les orifices de ventilation sont recouverts.

Enlevez ces obstacles.

Des quantités importantes d'aliments frais ont été rangées.

Activez la super-réfrigération suffisamment à l'avance.

L'appareil ne réfrigère pas, l'affichage et l'éclairage sont allumés.

Le mode Démonstration est activé.

Désactivez le mode Démonstration.

→ *"Activer ou désactiver le mode démonstration" à la page 13*

L'appareil ne s'ouvre pas lorsque vous exercez une pression sur la porte.

Un mode spécial a désactivé l'ouverture automatique de la porte.

Passez la main en dessous du plateau du meuble, afin d'ouvrir la porte ou désactivez le mode spécial.

→ *"Activer ou désactiver le mode veille" à la page 14*

Le système pull-to-open est activé.

Commutez l'appareil en mode push-to-open.

→ *"Ouverture de porte automatique" à la page 14*

La force nécessaire au déclenchement réglée est trop importante.

Réglez une force nécessaire au déclenchement inférieure.

→ *"Ouverture de porte automatique" à la page 14*

Le fusible a grillé / disjoncté.

Vérifiez les fusibles / disjoncteurs.

Une coupure de courant s'est produite.

Vérifiez la présence de courant.

Service après-vente

Si vous ne parvenez pas à supprimer le défaut, veuillez s.v.p. vous adresser à notre service après-vente. Nous trouverons toujours une solution adaptée, aussi afin d'éviter des déplacements inutiles du technicien.

Vous trouverez ici ou dans le répertoire du service après-vente les données permettant de contacter le service après-vente le plus proche.

Lors de l'appel, veuillez indiquer le numéro de série (E-Nr) et le numéro de fabrication (FD) que vous trouverez sur la plaque signalétique.

→ "Présentation de l'appareil" à la page 8

Faites confiance aux compétences du fabricant. Vous vous assurez ainsi que les réparations soient réalisées par des techniciens de SAV formés à cet effet, qui disposent des pièces de rechange d'origine adaptées à vos appareils électroménagers.

Autodiagnostic de l'appareil

Votre appareil comprend un programme d'autodiagnostic affichant les défauts que votre service après-vente peut supprimer.

- 1 Appuyez sur la touche **S** pour ouvrir le menu principal.
- 2 Avec la touche **➤**, faites défiler jusqu'au point de menu **Self-test**.
- 3 Lancez le self-test avec la touche **✓**.
Le self-test démarre.
- 4 Les éventuels défauts sont affichés. Suivez alors les instructions.
- 5 L'appareil redémarre.
- 6 Un message signalant que le self-test a été terminé s'affiche pendant 10 secondes. Vous pouvez acquiescer ce message avec la touche **✓**.

Une fois le self-test terminé, l'appareil se remet en service normal.

Conseils et réparations

Vous trouverez les coordonnées de service après-vente des différents pays dans la liste ci-jointe.

FR	01 40 10 42 12
B	070 222 148
CH	0848 840 040

Gaggenau Hausgeräte GmbH
Carl-Wery-Straße 34
D-81739 München
www.gaggenau.com

8001096882 (9904)
fr

GAGGENAU

