

Gaggenau

zh-tw 操作和安裝說明

RW 404

zh-tw 目錄

安全注意事項	3	維護	20
關於這些說明	3	清潔電器	20
爆炸危險	3	清潔防塵網	20
觸電危險	3	卸下 / 插入酒瓶抽屜	20
受傷危險	3	更換活性碳濾網	21
冷媒的危險	3	不鏽鋼表面的保養技巧	22
避免對兒童和其他處於危險中的人員造成危險 ..	3	噪音	22
電器損壞	3	正常的噪音	22
用途	4	避免噪音	22
環境保護	4	如果發生故障該怎麼辦	22
包裝	4	自行排除故障	22
舊電器	4	關閉電器	23
設定和連接電器	5	售後服務	23
提供的規格	5	維修和故障諮詢	23
技術資料	5		
安裝條件	5		
安裝電器	7		
瞭解您的電器	13		
操作控制功能	13		
功能	14		
操作電器	15		
開啓	15		
調整溫度	15		
設定顯示面板亮度	15		
永久開啓照明	16		
設定永久照明功能的亮度	16		
風扇	17		
兒童安全鎖	17		
關閉	18		
解凍	18		
警示	18		
溫度警示	18		
儲存葡萄酒	19		
放入儲存區	19		
提示	19		
飲用溫度	19		

安全注意事項

關於這些說明

請仔細閱讀操作和安裝說明。其中包含有關設定、使用和維護電器的重要資訊。

如果忽視說明手冊中的資訊和警告，製造商概不承擔任何責任。

請保留所有文件供後續使用或移交給下一位所有者。

爆炸危險

- 切勿在電器內部使用其他用電設備（例如加熱器、電動製冰器等）。
- 高濃度酒精必須隨時密封並保存在直立的位置。
- 請勿在本產品中儲存具有易燃推進劑的爆炸性物質（如噴霧罐）。

觸電危險

- 切勿使用蒸汽清潔裝置來進行電器除霜或清潔電器。蒸汽可能會與電氣組件接觸並導致短路。
- 若要進行除霜和清潔，請從主電源拔下電源插頭或關閉斷路器。切勿試圖拉扯電源線來拔下電器插頭；請務必握住電源插頭本身。
- 如果本電器的電源線損壞，則必須由製造商、售後服務中心或同等資格的人員進行更換。不正確的安裝或維修可能會對使用者構成顯著的危險。
- 維修僅可由製造商、售後服務中心或同等資格的人員進行。
- 僅可使用製造商提供的原廠替換零件。製造商僅保證此類零件符合安全要求。
- 您僅可從售後服務中心取得任何電源延長線。

受傷危險

警告！眼睛受傷危險

LED燈的光強度對應於雷射等級1/1M。
LED條型燈蓋僅可由售後服務拆卸。
請勿使用光學鏡頭直視LED燈。

警告！

- 隱藏的表面可能有尖銳的邊緣。碰觸電器後面或下方時務必小心。
- 請戴上手套，避免遭鋒利的邊緣割傷手指。

冷媒的危險

電器包含少量的環保但易燃的冷媒R600a。

在運輸或安裝過程中，請確保冷媒迴路的管路未損壞。如果冷媒噴出，可能會導致眼睛受傷或起火。

若發生損壞：

- 讓電器遠離明火或火源。
- 讓房間通風數分鐘。
- 關閉電器並從主電源拔下電源線。
- 通知售後服務中心。

若電器包含的冷媒越多，所在的房間便必須越大。如果發生洩漏，而且房間過小，則可能形成易燃的氣體空氣混合物。

每8公克冷媒必須至少有1平方公尺的空間。電器內的冷媒量列在電器內部的銘牌上。

避免對兒童和其他處於危險中的人員造成危險

處於危險中的人員為：

- 兒童
- 感知力在生理或心理方面受到限制的人員
- 對於如何安全使用本產品沒有充分瞭解的人員。

需採取的行動：

- 確保兒童和其他處於危險中的人員充分瞭解危險。
- 負責安全的人員必須在兒童和其他處於危險中的人員使用電器時進行監督或指導。
- 請勿讓8歲以下的兒童使用電器。
- 在清潔和維修時監督兒童。
- 切勿讓兒童利用電器嬉戲。

電器損壞

- 請勿濫用底座、導軌、機門等作為踏板或支撐物。
- 請勿讓用油或油脂污染塑膠零件或門封。否則，塑膠零件和門封將會鬆弛。
- 不得將電器攜帶至在海拔1500公尺以上的海拔地區或在此類環境下使用電器。玻璃有破損的危險！

用途

本產品僅用於保存葡萄酒，並僅供在私人居家環境中的家庭使用。

環境保護

包裝

包裝可在運輸過程中保護您的電器免受損壞。

所有使用的材料均為環保材料，可以回收利用。請以對環境負責的態度來處理包裝。

您可從電器零售商或當地的機關取得有關可用的處置方法和場所資訊。

 **警告！**紙箱和塑膠薄膜可能會導致窒息危險
請勿將包裝或部分包裝交給兒童。

舊電器

舊電器並非無價值的廢棄物。

有價值的原料可經由環保處置方法回收。

 本電器依據歐盟針對電子及電器用品所製定的法規2012/19/EU（廢棄電機電子電器 - WEEE），貼有相關標章。

該指導方針按照不同的情況限定了適用於整個歐盟的舊電器回收再利用的各種實施架構。

 **警告！**

在電器使用壽命結束時：

1. 從主電源拔掉電源線。
2. 切斷電源線，並將其與電源插頭一起處置。
3. 將電器內部的擱板和容器放置在裡面，使兒童難以爬入。

冰箱不僅內含冷媒，而且在絕緣材料中還包含了氣體。冷媒和氣體均必須妥善處理。在正確處置之前，請勿損壞冷媒迴路管道。

設定和連接電器

提供的規格

隨附的電器由以下組件組成：

- 供內建安裝的電器
- 通風格柵
- 裝飾條
- 防塵網
- 泡沫成型材料，用於通風管道
- 扳手，用於調節電器支柱的高度
- 袋子，包含固定螺絲
- 清潔布
- 安裝和使用說明
- 服務記錄
- 能源消耗和噪音相關資訊

通風格柵和裝飾條位於電器正面的包裝中。

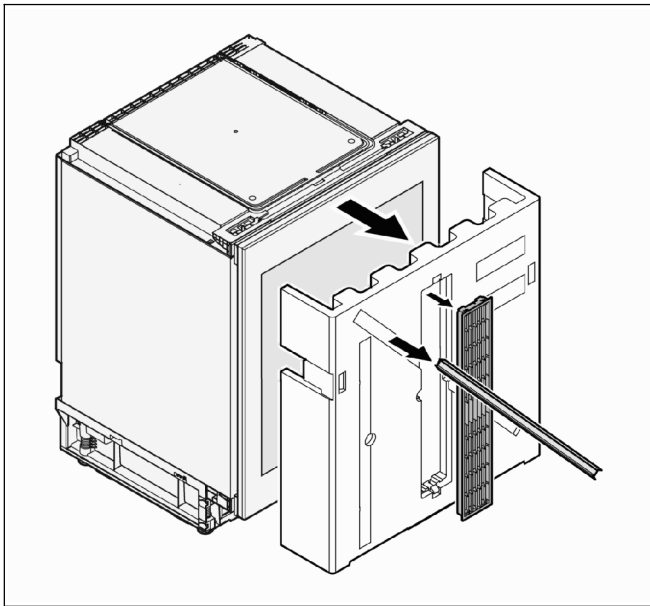

打開電器包裝後，請檢查所有零件是否在運輸過程中出現損壞跡象。如果發現任何缺陷，請與您購買電器的零售商或我們的售後服務中心聯絡。

技術資料

電器受干擾抑制的情況符合歐盟指令2004/108/EC。

本產品符合適用於電器的安全要求EN60335-2-24。

製冷迴路已檢查確認過密封性。

額定銘牌

電器的技術資料印製在電器內部左側的銘牌上。

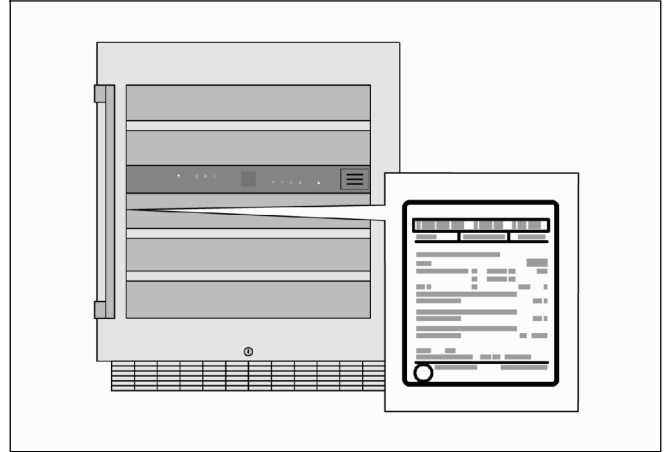

安裝條件

安裝地點

理想的安裝地點是乾燥、通風良好的房間。請勿將本產品安裝在陽光直射或靠近熱源（如爐具或散熱器）的位置。

如果無法避免須安裝在熱源附近，請使用合適的隔熱板或與熱源保持以下最小距離：

- 電爐或煤氣爐：3公分
- 燃油爐或固體燃料爐：30公分

安裝地點的地板不得有凹陷狀況。必要時加強樓板的強度。

安裝尺寸

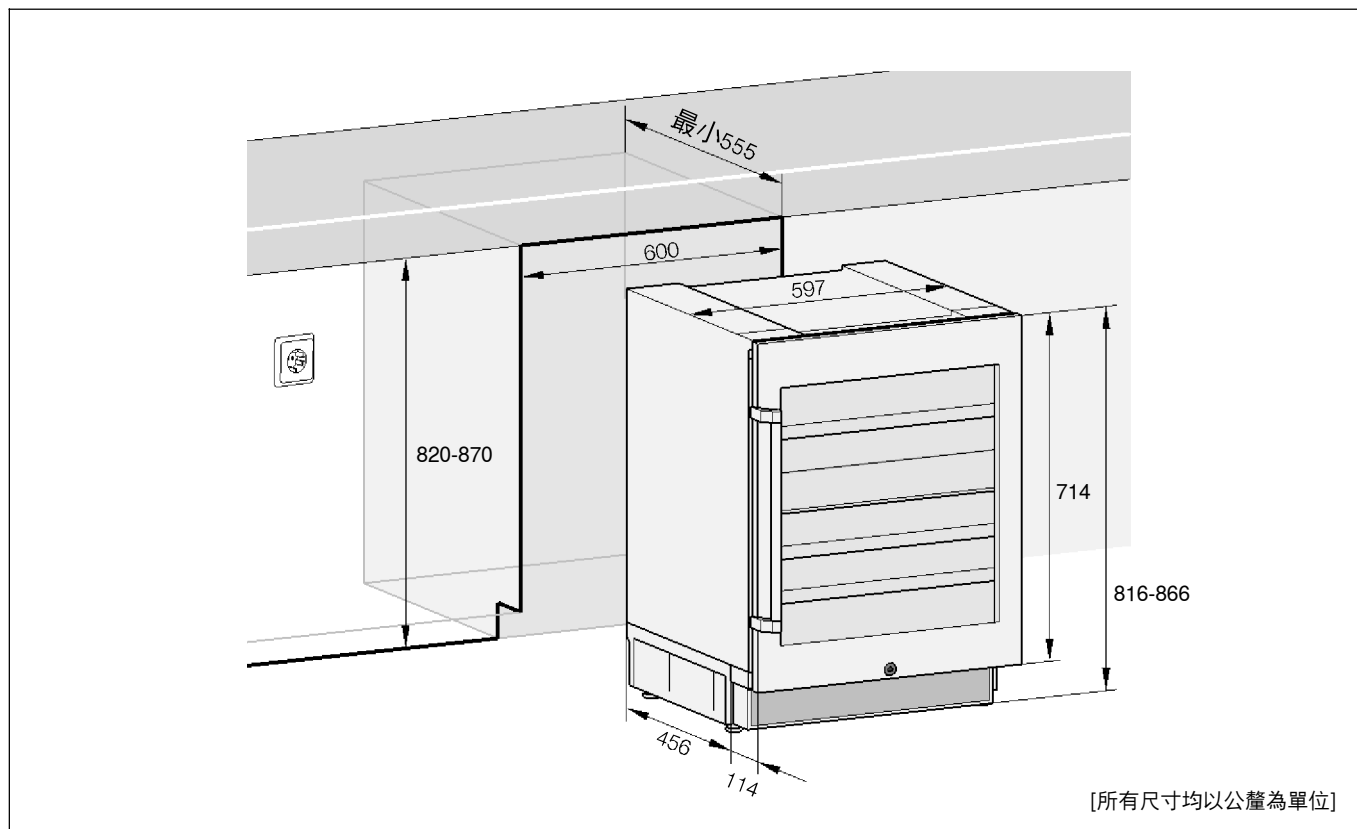

允許的室溫

銘牌上指定了適用的氣候類別，其中指示電器可操作的室溫範圍。

氣候類別	允許的室溫
SN	+10 °C ... 32 °C
N	+16 °C ... 32 °C
ST	+16 °C ... 38 °C
T	+16 °C ... 43 °C
SN-ST	+10 °C ... 38 °C

電器在指定氣候類別的室溫範圍內可發揮完整的功能。

若評定為氣候類別為SN的電器在較低的溫度下運行，則電器在低至+5°C的溫度下將不會受到損壞。

最小的房間容積

電器安裝的房間必須具有最小的容積，這取決於電器中冷媒的數量。如需更多詳細資料，請參閱「冷媒的危險」。

安裝電器

必須由合格的安裝人員依照這些操作和安裝說明來安裝和連接電器。

除了國家的法律規定外，亦須遵守當地電力公司的連接要求。

安裝完成後，應至少等待1小時才能啟動電器。壓縮機內含的機油在運輸過程中可能已移入製冷系統中。

安裝防塵網

請務必安裝電器隨附的防塵網。防塵網可防止灰塵積聚在馬達室中，進而降低冷卻能力並增加功耗。

1. 從防塵網上取下保護膜。

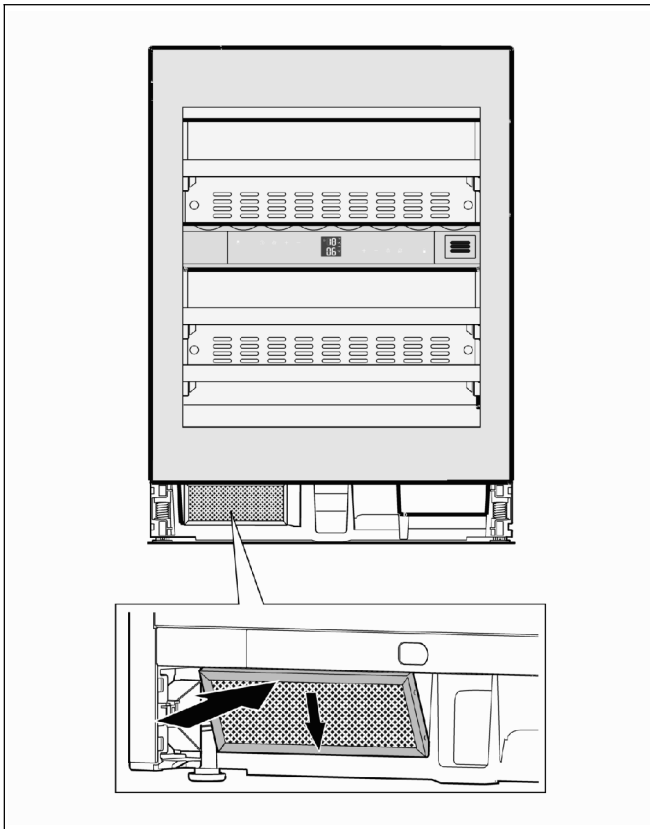

2. 找到電器中濾網的底部，然後按下頂部，使其卡入到位。

在踢腳板上安裝通風格柵

電器會從底座進行空氣循環。因此，隨附的通風格柵必須安裝在踢腳板上。

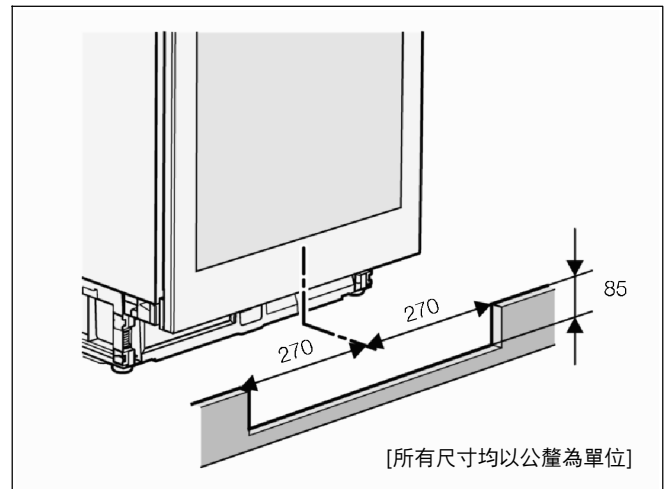

- 在踢腳板的中央切出可安裝通風格柵的空間。
所需切割的尺寸：
寬度 (W) : 540公釐, 高度 (H) : 85公釐

對換門鉸鏈的位置

只有電器不在廚房裝置內的安裝位置時才能對換門鉸鏈的位置；且此操作僅可由經過受過訓練的專業人員進行。

這項工作需要2人一起執行。

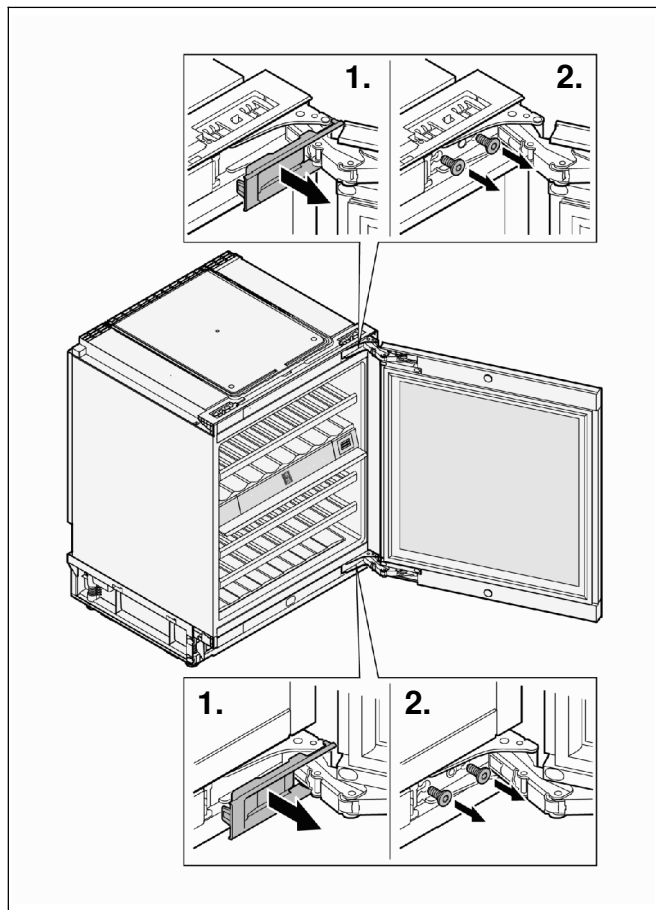

1. 拆下頂部和底部的鉸鏈蓋。
2. 在您從頂部和底部的鉸鏈上卸下螺絲時，請另一個人確實地握住機門，並取下機門。

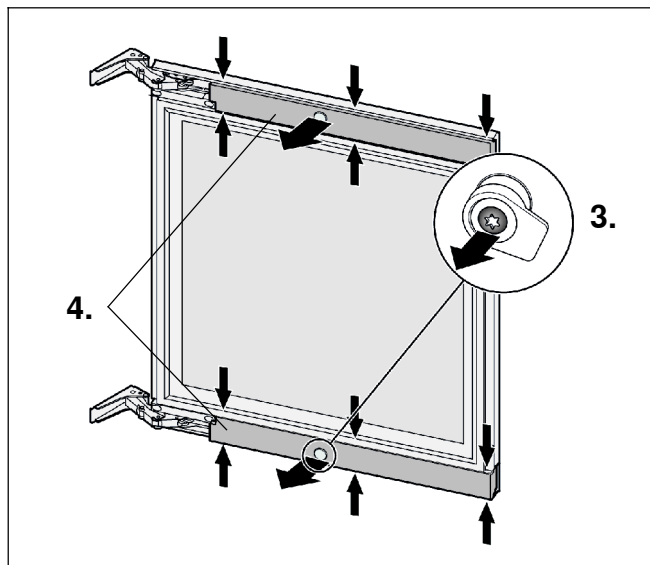

3. 鬆開螺絲，從機門上拆下固定螺栓。
4. 依照指示的位置（小箭頭所示）將蓋板壓在一起，然後拆下。

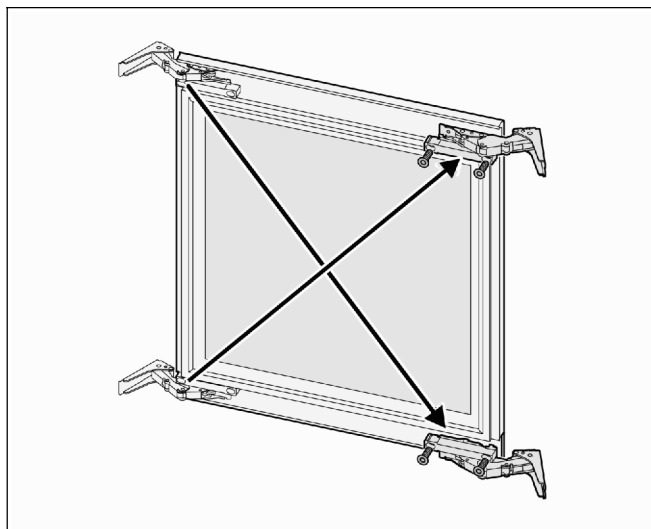

5. 鬆開機門上的鉸鏈，將其重新安裝在另一側。

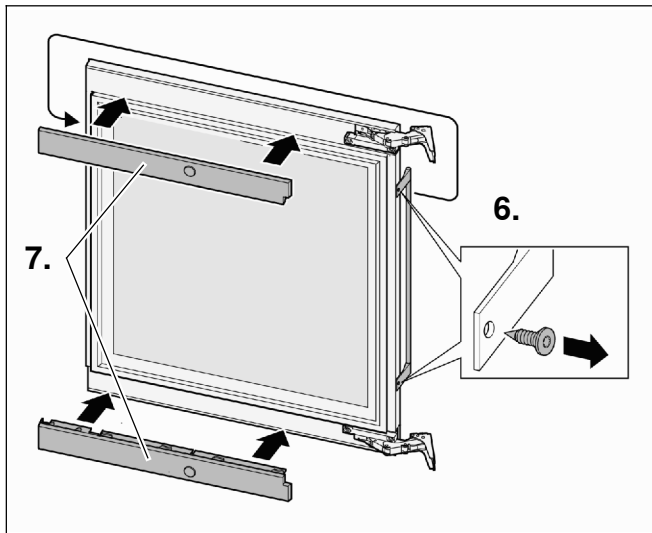

6. 鬆開機門把手，將其重新安裝在另一側。從隨附的固定孔中取出塑膠塞，將其重新插入在另一側的孔中。
7. 提起蓋板並將其卡入到位。

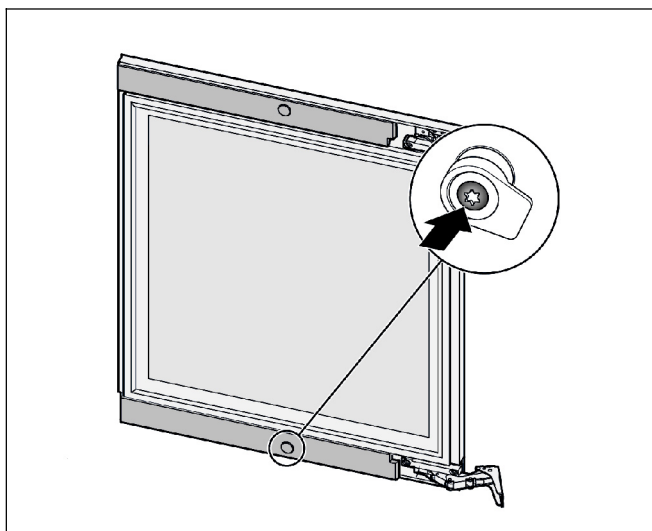

8. 將螺絲鎖入固定螺栓。

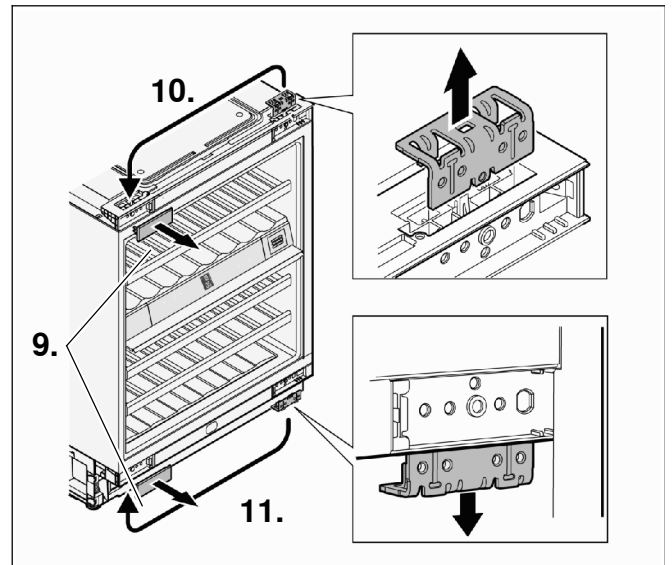

9. 拆下鉸鏈蓋。
10. 拉出頂部固定支架，然後重新插入另一側。
11. 拉出底部固定支架，然後重新插入另一側。

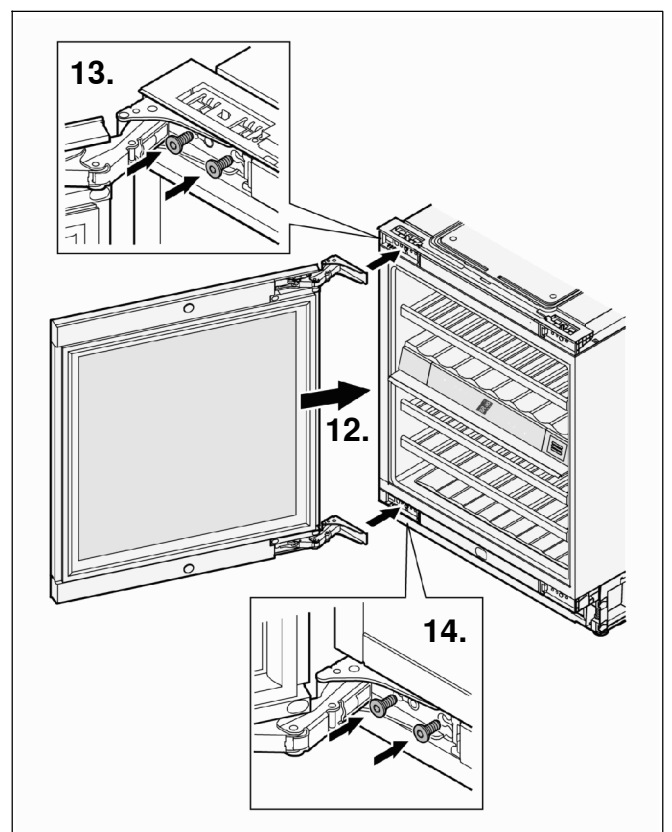

12. 第2人：將機門抬至電器的高度，並牢牢握在固定位置。
13. 鎖上頂部鉸鏈，並鎖緊螺絲。
14. 鎖上底部鉸鏈，並鎖緊螺絲。

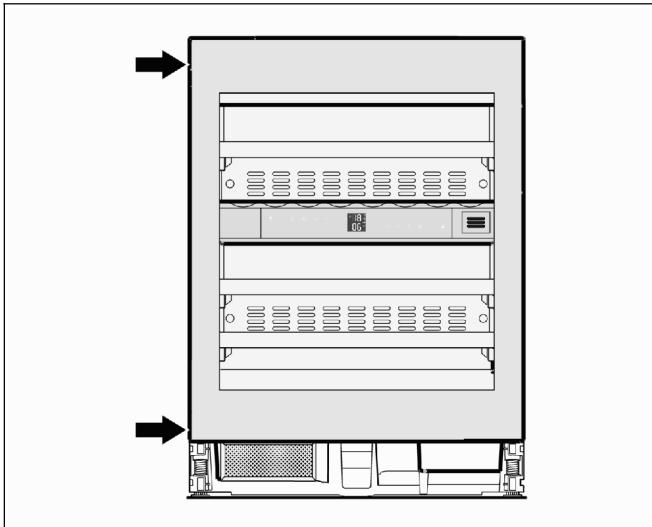

15. 關上機門並檢查是否與電器的側面板正確對齊。

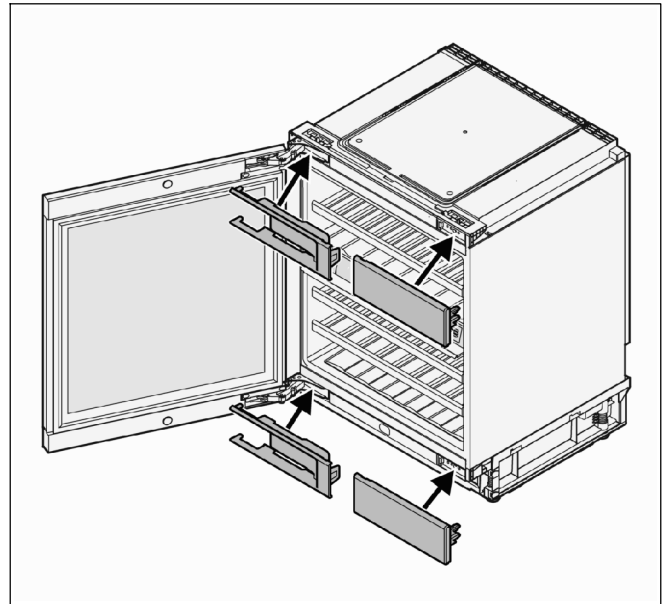

16. 放回鉸鏈蓋。

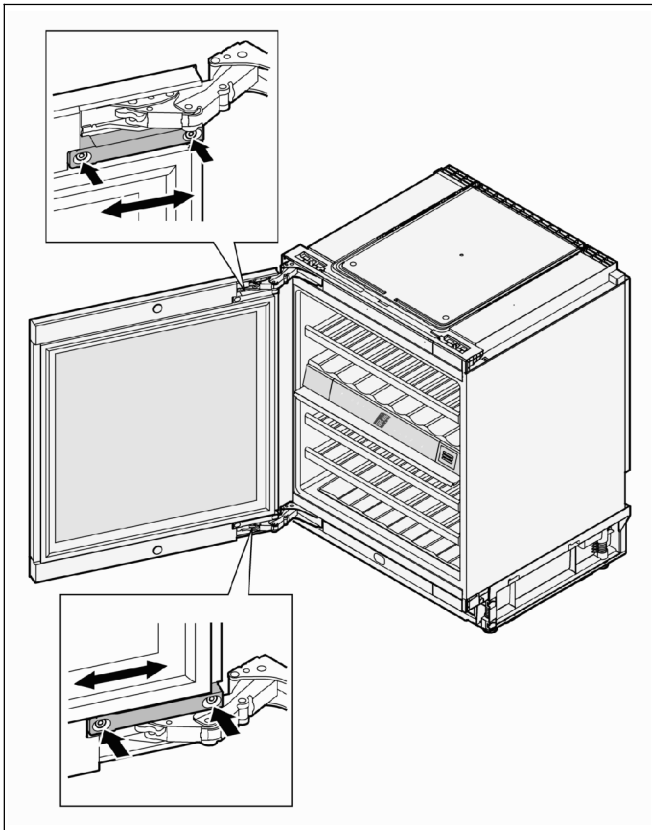

如果機門傾斜：調整傾斜度。
若要執行此程序，請打開機門，再鬆開標記的螺絲，然後調整機門並重新鎖緊螺絲。

安裝電器

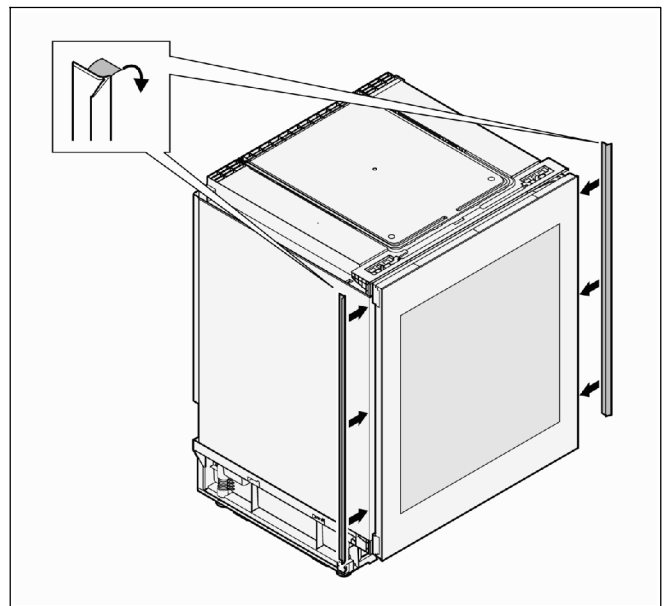

1. 從裝飾條上拉下保護膜，並將其黏在電器左側和右側的前緣上。

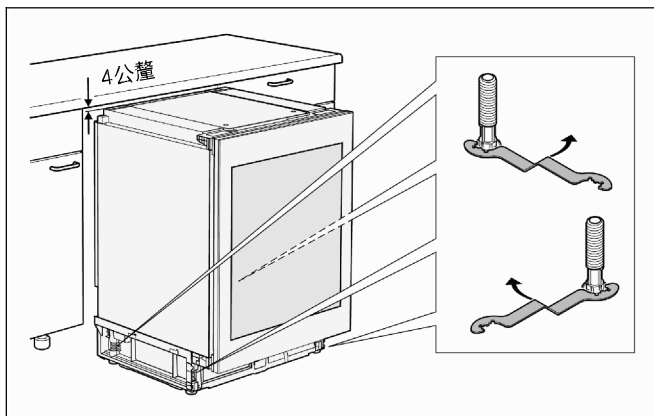

2. 使用隨附的扳手，調整4個支柱，讓電器可保持水平放置，且電器的頂部要與廚房裝置保持至少4公釐的距離。
根據旋轉方向旋入扳手。
順時針轉動支柱：抬高電器的高度；
逆時針轉動支柱：降低電器的高度

⚠ 小心！損壞的危險

如果電器傾斜，電器的骨架可能會變形，導致機門無法再正常關閉。請水平且垂直對齊電器。

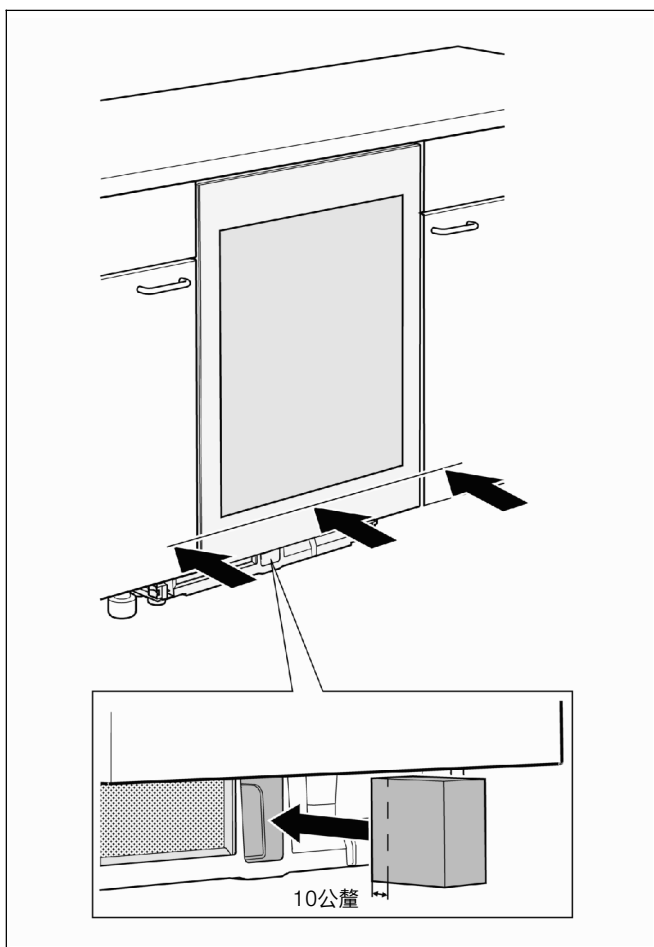

3. 將電器推入廚房裝置，直到電器機門與裝置前方齊平。
執行此程序時，請確保電源線未損壞。

4. 將泡沫成型材料插入電器底座上的空間約10公釐。
重要事項：若未插入泡沫成型材料，電器將無法達到完全冷卻的能力。
5. 打開機門。

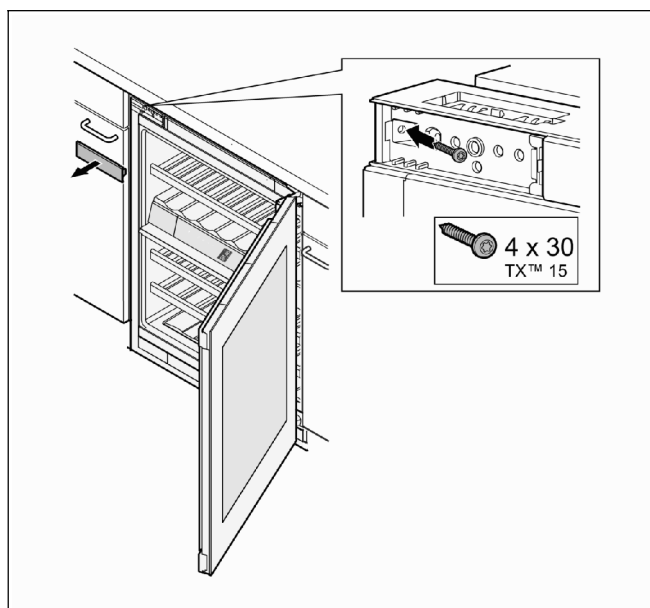

6. 拆下蓋板，並使用一個隨附的螺絲，將電器固定到廚房裝置骨架上。
7. 更換蓋板。

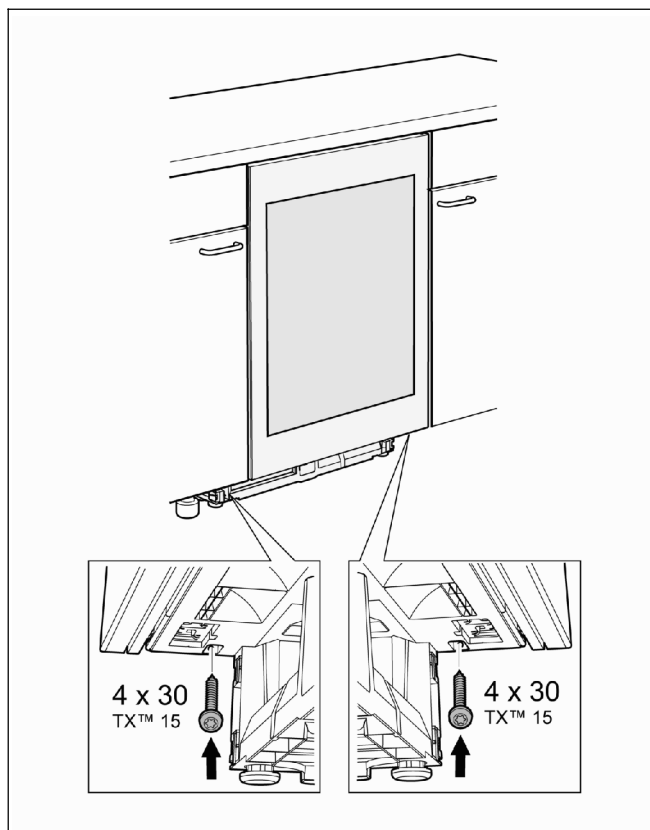

8. 使用另外兩顆隨附的螺絲，將電器的左右底部固定至廚房裝置骨架上。

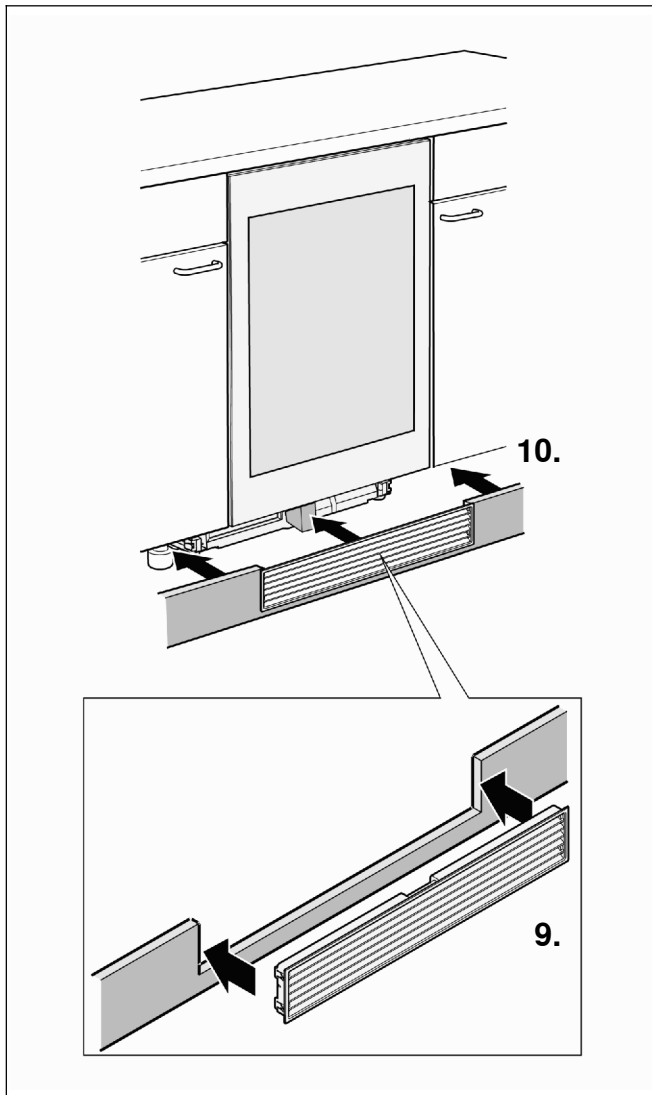

9. 在踢腳板上安裝通風格柵。

10. 將踢腳板安裝至電器上。
此時，泡沫成型材料將被推至其最終位置。

重要事項：泡沫成型材料應靠在通風格柵上。

電氣連接

電源插座必須靠近電器，並在電器安裝完畢後仍可輕鬆觸及。從正確安裝的電源插座上，將電器連接至 220...240 V / 50 Hz 交流電源。電源插座必須使用 10...16 A 保險絲保護。

請勿使用延長線或多插座轉接器。

若要在歐洲以外地區使用電器，請檢查銘牌上指定的電壓和電流類型是否符合您的電網規格。

如需更換電源線，則必須由專家進行。

⚠ 警告！

不得將電器連接至電子節能插頭（如 Ecoboy、Sava Plug）或將直流電轉換成 230 V 交流電的反相器（例如太陽能系統、船用電氣系統）。

首次使用之前

首次使用本產品之前，請清潔內部（請參閱「清潔電器」一節）。

首次使用本產品之前，請在冷卻的狀態下，使用隨附的處理布，沿著顆粒的方向均勻地擦拭機門的不鏽鋼表面。之前曾使用過的電器應先用熱水和少量洗滌液沖洗乾淨。

在短時間內使處理生效後，請使用乾燥的無絨布或廚房紙巾擦拭機門的不鏽鋼表面。定期重複處理程序。若需更多的處理布，請洽詢售後服務中心（詢價編號 00311134）。

瞭解您的電器

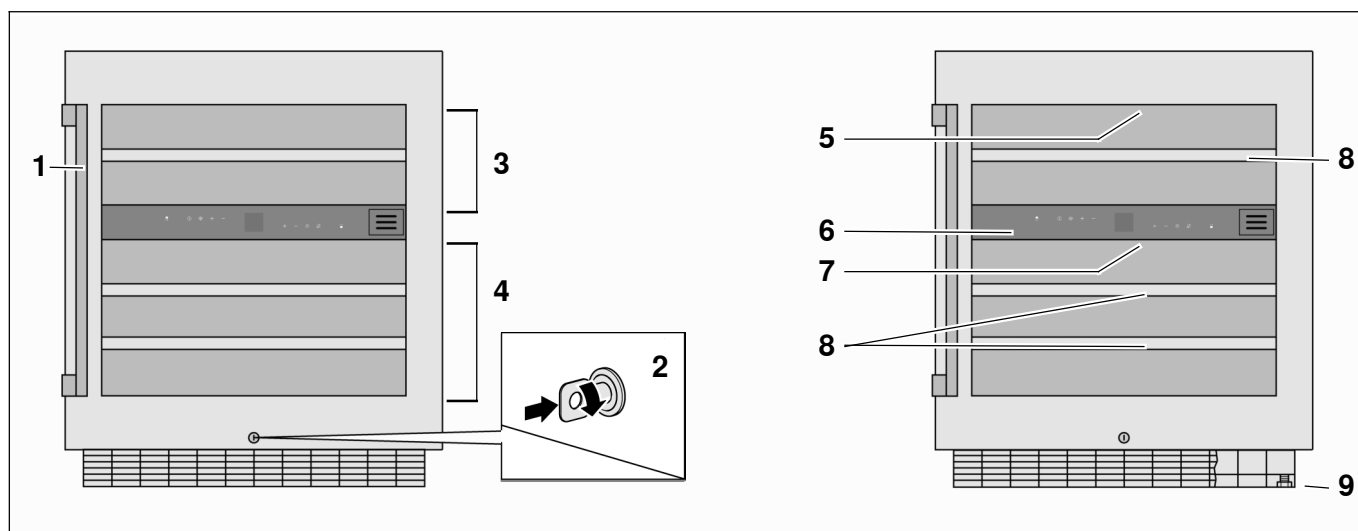

- | | |
|-------------|--------------------|
| 1 把手 | 6 附顯示面板和感應器按鈕的控制面板 |
| 2 鎖 | 7 內部照明，下層隔間 |
| 3 上層隔間 | 8 酒瓶抽屜 |
| 4 下層隔間 | 9 可調整的底座 |
| 5 內部照明，上層隔間 | |

操作控制功能

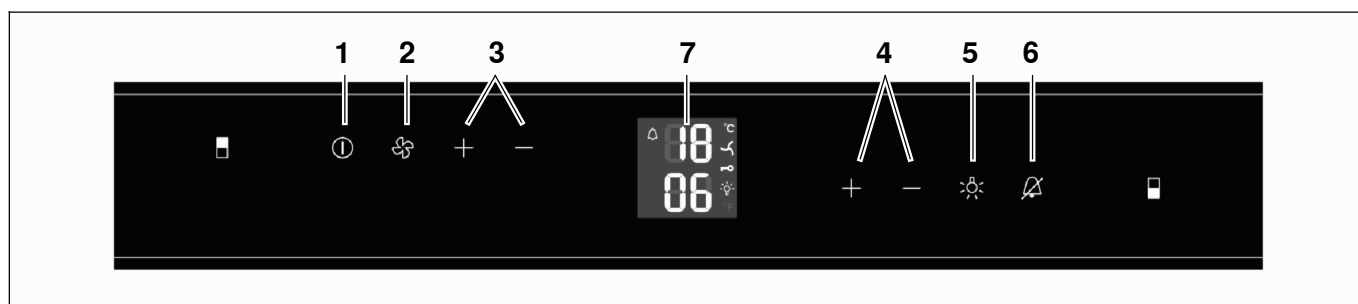

- | | |
|------------------|-------------------------------|
| 1 開關按鈕 | 7 指示溫度和啓動功能的顯示畫面 |
| 2 風扇按鈕 | MENU 設定模式，例如用於設定顯示畫面亮度 |
| 3 上層隔間的溫度設定+/-按鈕 | DEMO 展示模式，請參閱「自行排除故障」 |
| 4 下層隔間的溫度設定+/-按鈕 | 警示（內部溫度過高 / 機門開啓超過1分鐘） |
| 5 內部照明按鈕 | 內部風扇永久啟動 |
| 6 警示關閉按鈕 | 兒童安全鎖啟動 |
| | 內部照明永久亮起 |

功能

LED內部照明

電器內部由2個LED燈條照明，上下層隔間各一個。

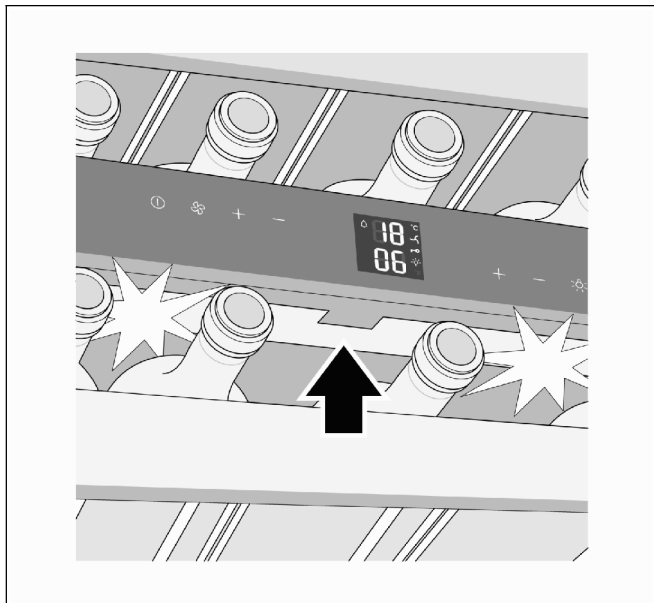

機門開啓時，照明隨即開啟。
機門關閉大約3秒鐘後，照明將再次熄滅。

警告！眼睛受傷危險

LED燈的光強度對應於雷射等級1/1M。
LED條型燈蓋僅可由售後服務中心拆卸。
請勿使用光學鏡頭直視LED燈。

注意：
您可按下內部照明按鈕來永久開啓內部照明，請參閱
「永久開啓照明」。

透過活性炭濾網的空氣循環

儲存的條件會影響葡萄酒的成熟程度，因此，必須具備良好空氣的品質才可適當地保存葡萄酒。基於此原因，電器內部裝有一個活性炭濾網。

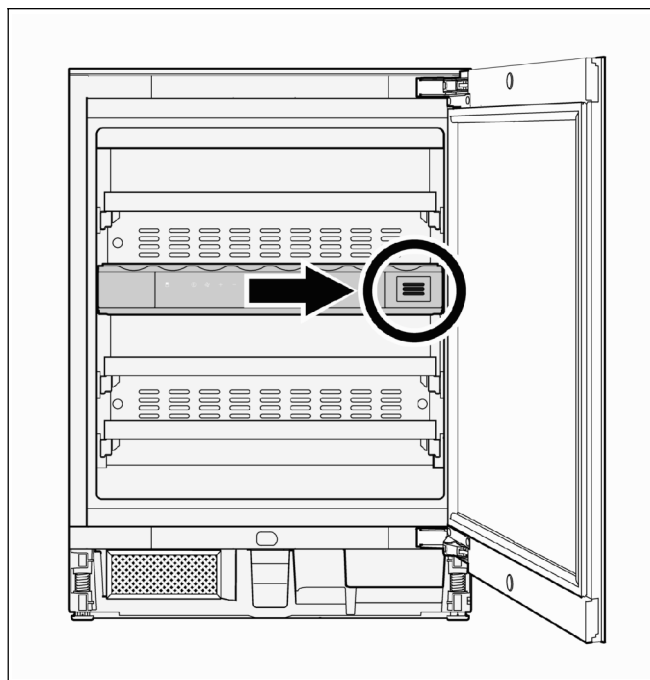

操作電器

開啓

1. 將電源線插入主電源。

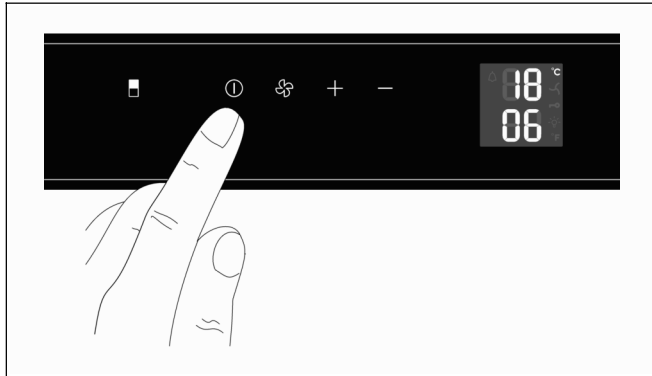

2. 按下開關按鈕，直到溫度顯示畫面亮起。

調整溫度

兩個隔間中的溫度可獨立設定，範圍為+5至+20 °C。

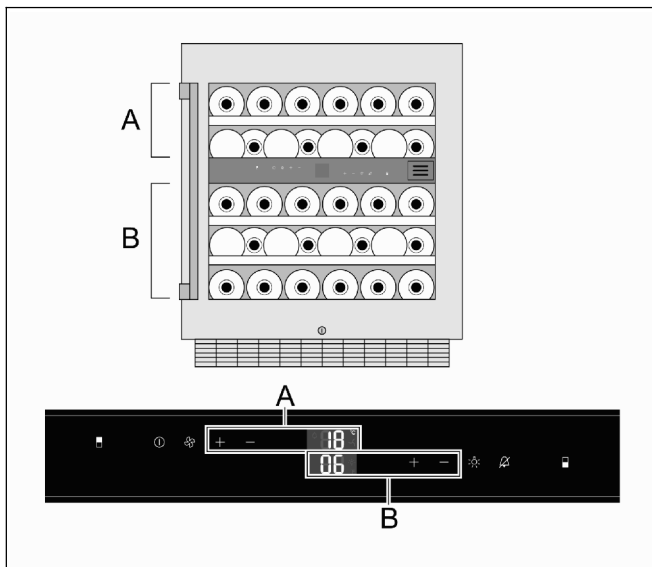

1. 按下+或-按鈕以調整至想要設定的隔間溫度。相關隔間的溫度顯示畫面隨即開始閃爍。
2. 重複按下+或-按鈕，直到顯示所需的溫度。
+按鈕：提高溫度（較暖）
-按鈕：降低溫度（較冷）
每按一次按鈕，溫度設定將會變化1度。

在最後一次按下按鈕約5秒後，電子控制模組即會儲存設定溫度。然後顯示面板隨即恢復顯示實際溫度。

設定顯示面板亮度

注意：
首次開啓電器時，設定的顯示面板亮度會在達到設定的內部溫度之後才會生效。

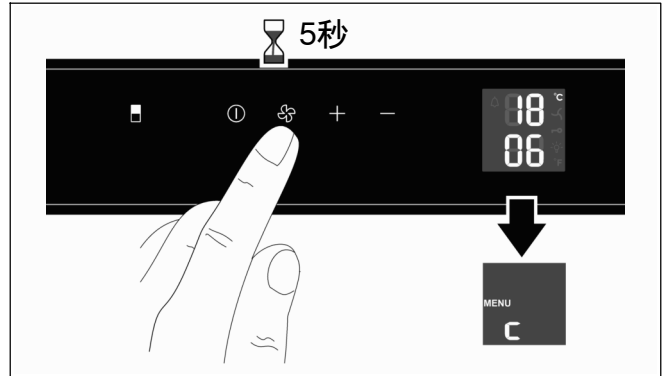

1. 按住「風扇」按鈕約5秒。然後顯示面板顯示「MENU」（功能表），表示進入「設定」模式，同時顯示閃爍「c」以指示兒童安全鎖功能。

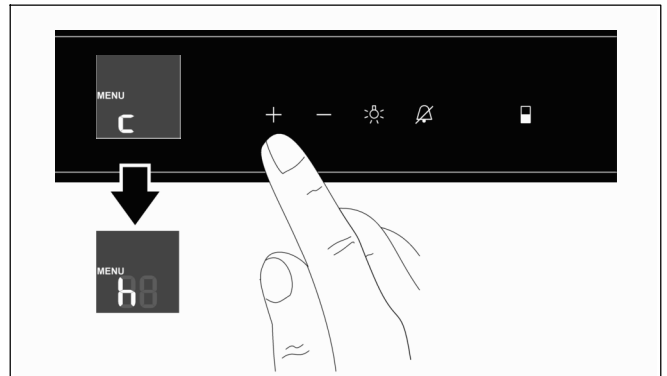

2. 按下右側的加號按鈕。顯示面板顯示閃爍的「h」以表示進入亮度設定。

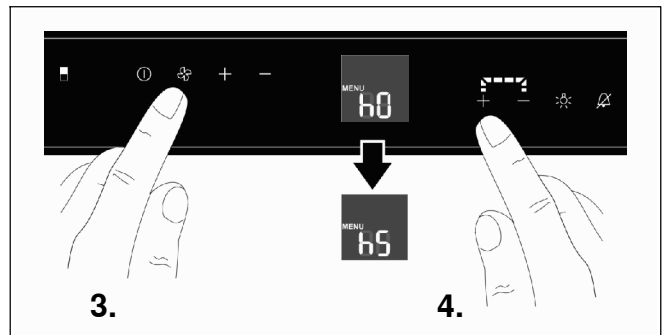

3. 按下「風扇」按鈕進行確認。顯示面板隨即會顯示目前的亮度設定：可能的範圍從「h0」（亮起）至「h5」（最大亮度）。
4. 重複按下右側加號或減號按鈕，直到顯示所需的亮度設定。

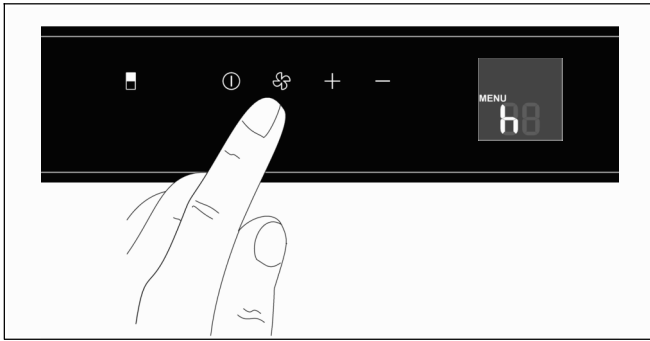

5. 按下「風扇」按鈕以確認新設定。
顯示面板會顯示閃爍的「h」。

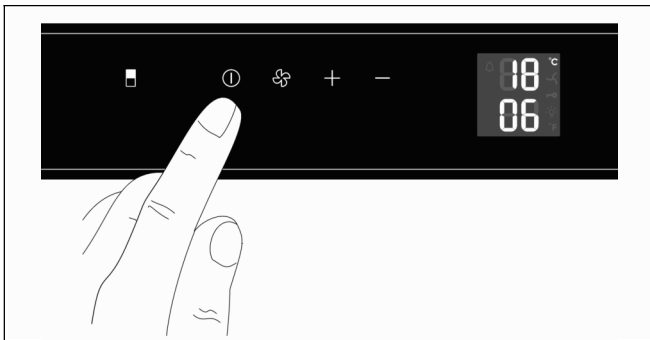

6. 按下開關按鈕退出「設定」模式。
約1分鐘後，顯示面板亮度即變更為新設定。

永久開啓照明

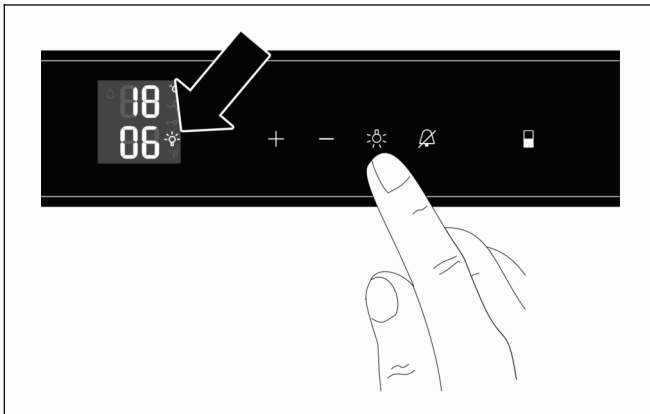

- 按下內部照明按鈕。
顯示面板上出現內部照明永久亮起的符號。

若要關閉永久照明功能，請再次按下內部照明按鈕即可。

設定永久照明功能的亮度

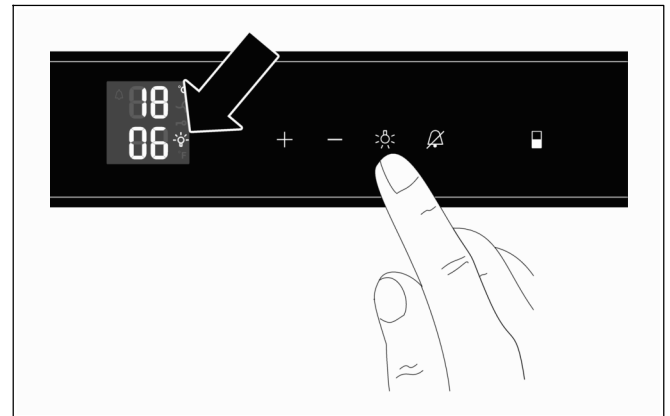

1. 按下內部照明按鈕。
顯示面板上出現內部照明永久亮起的符號。

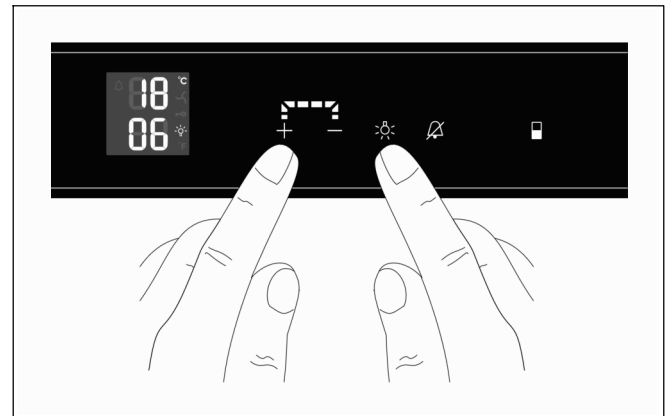

2. 按住內部照明按鈕。
3. 按下左側的加號或減號按鈕設定所需的亮度。
4. 放開內部照明按鈕。
5. 如有需要，請再次按下內部照明按鈕以關閉永久照明功能。

風扇

長時間存放葡萄酒時，應啟動風扇。如此可在電器內部營造類似於酒窖的條件。增加的空氣濕度可防止軟木塞乾燥。

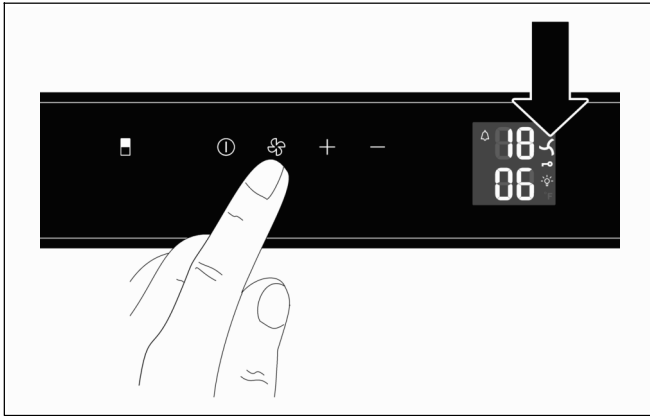

- 按下「風扇」按鈕。
當風扇開啓時，顯示面板上會出現風扇符號。

再次按下「風扇」按鈕可以關閉風扇。

兒童安全鎖

兒童安全鎖可用來保護電器意外被關閉。

啓動兒童安全鎖

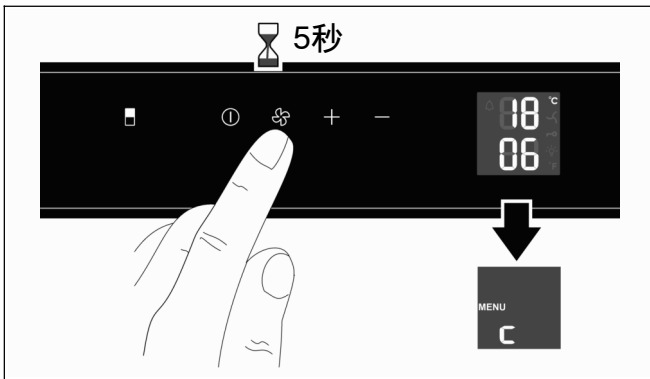

1. 按住「風扇」按鈕約5秒。
然後顯示面板顯示「MENU」（功能表），表示進入「設定」模式，同時顯示閃爍「c」以指示兒童安全鎖功能。

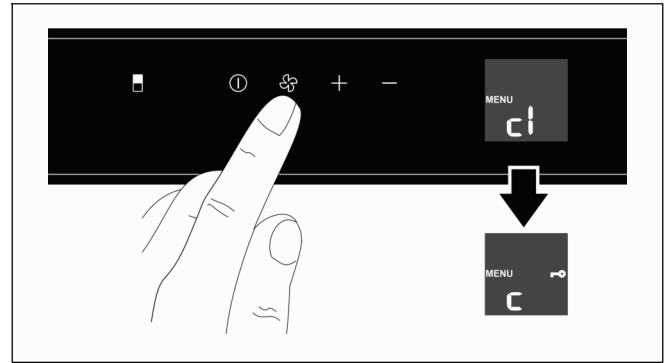

2. 按下「風扇」按鈕。
顯示面板顯示「c1」（啓動兒童安全鎖）。
3. 按下「風扇」按鈕進行確認。
顯示面板顯示「c」和鑰匙符號。

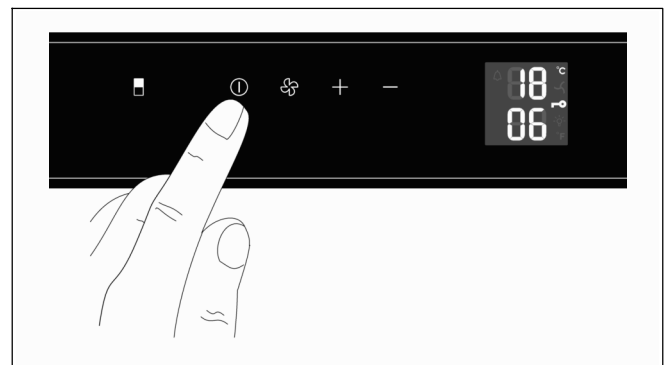

4. 按下開關按鈕退出「設定」模式。

除目前溫度外，顯示面板還會顯示鑰匙符號，表示兒童安全鎖已啟動。

停用兒童安全鎖

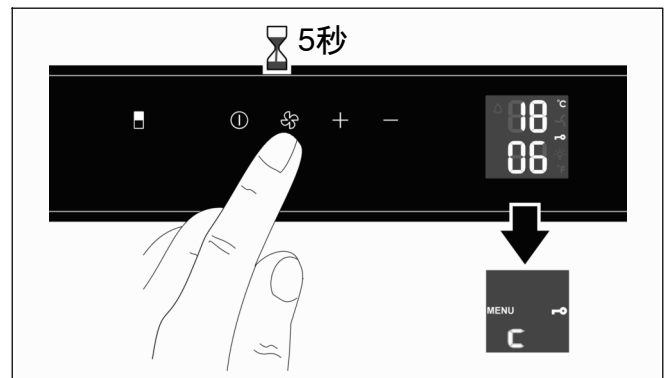

1. 按住「風扇」按鈕約5秒。
然後顯示面板顯示「MENU」（功能表），表示進入「設定」模式，同時顯示閃爍「c」以指示兒童安全鎖功能。

警示

溫度警示

聲音警告訊號有助於保護您的酒不會受到不適當的溫度影響。若電器的內部過冷或過熱，電器將會發出警告訊號。同時，溫度顯示畫面也會閃爍。如果機門維持開啓的時間超過60秒，則將會發出聲響。

將溫度警示設為靜音

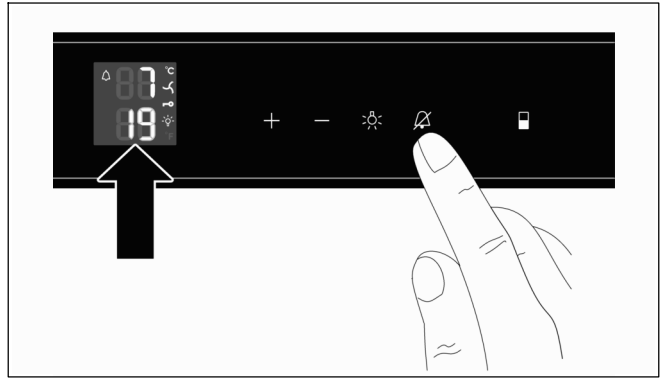

- 按下警示關閉按鈕。

聲音警示訊號關閉。溫度顯示畫面會持續閃爍，直到警示狀態結束。

確定警示的原因

1. 首先檢查機門是否意外未關妥。

注意：

每次機門關閉時，「警示關閉」設定會再次取消；如有需要，可以按下「警示關閉」按鈕再次關閉聲音警示訊號。

2. 檢查顯示面板是否顯示「DEMO」（展示）。如果是，即表示展示模式已意外啓動。在該模式下，冷卻器裝置將會停用，但電器仍能正常運作。若要停用展示模式，請按照下列步驟操作：

- 同時按住右側加號按鈕和開關按鈕約5秒鐘，直到顯示面板顯示「MENU」和「d」。
- 按下「風扇」按鈕。
顯示面板會顯示「d0」。
- 再次按下「風扇」按鈕。
冷卻器裝置隨即啟動，顯示面板會再次顯示目前的內部溫度。
電器將恢復為正常操作模式。

如果溫度警示在1小時後仍持續發出，請與售後服務中心聯絡。

1. 同時按住右側加號按鈕和開關按鈕約5秒鐘，直到顯示面板顯示「MENU」和「d」。
2. 按下「風扇」按鈕。
顯示面板會顯示「d0」。
3. 再次按下「風扇」按鈕。
冷卻器裝置隨即啟動，顯示面板會再次顯示目前的內部溫度。

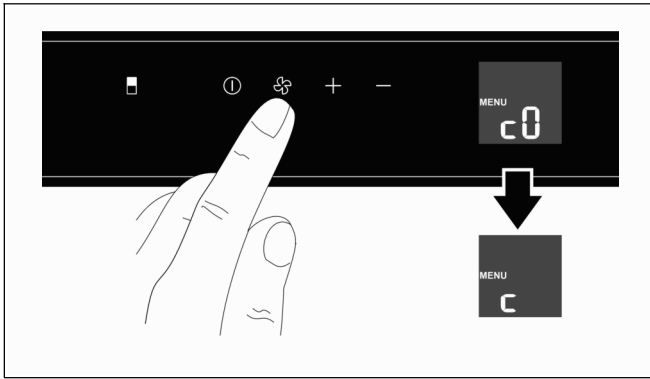

2. 按下「風扇」按鈕。
顯示面板顯示「c0」（停用兒童安全鎖）。
3. 按下「風扇」按鈕進行確認。
顯示面板會顯示「c」。

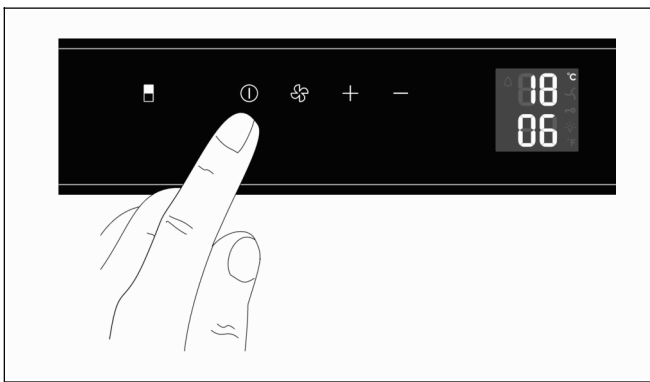

4. 按下開關按鈕退出「設定」模式。

兒童安全鎖已停用。顯示面板會顯示目前的內部溫度。

關閉

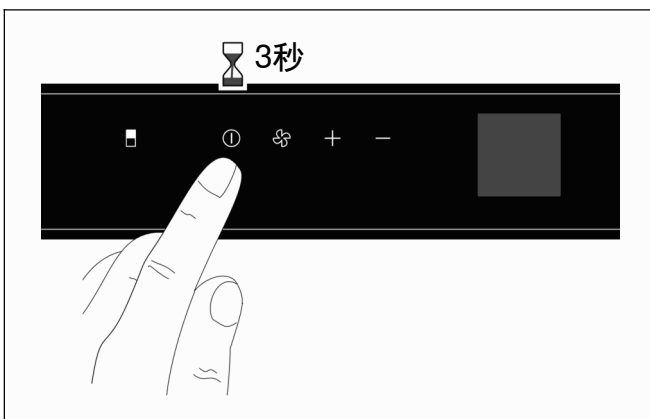

- 按住開關按鈕約3秒鐘，直到溫度顯示畫面熄滅。

解凍

電器會自動解凍。所收集的水分會透過冷凝出口引導至外部蒸發盤。收集至該處的冷凝水將會被壓縮機的熱氣蒸發。

儲存葡萄酒

放入儲存區

電器容量：
34瓶 (0.75公升波爾多酒瓶)

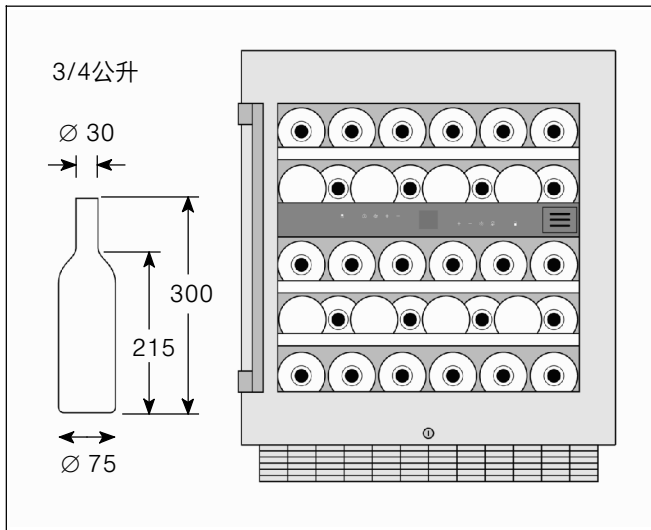

提示

- 瓶裝葡萄酒必須開箱儲存，請勿放在盒子或紙箱裡。
- 已經開瓶的葡萄酒必須以軟木塞一直保持濕潤的方式平置。葡萄酒和軟木塞之間絕對不能有空隙。
- 飲用葡萄酒之前，應該讓酒溫逐漸調整至室溫：例如，若為玫瑰紅酒，飲用前先將其放在桌子上約2至5小時，紅酒則在飲用前放置約4至5小時。然後葡萄酒將會醒至正確的飲用溫度。另一方面，白酒則可直接上桌飲用。氣泡酒和香檳在飲用前應放入冰箱內冷卻。
- 請注意，葡萄酒應一直冷卻於比理想飲用溫度略低的溫度，因為一旦將酒倒入玻璃杯後，酒的溫度將會升高1至2°C。

飲用溫度

正確的飲用溫度對於品酒而言至關重要，也正是您飲酒的樂趣所在。

我們建議在下列飲用溫度下飲用葡萄酒：

葡萄酒類型	飲用溫度
大波爾多紅酒	18 °C
柯特斯羅納紅酒 / 巴羅洛酒	17 °C
大勃艮第紅酒 / 波爾多紅酒	16 °C
波特酒	15 °C
小勃艮第紅酒	14 °C
年輕紅酒	12 °C
薄酒萊新酒 / 所有白酒均有一點殘餘的甜味	11 °C
老白酒 / 大夏多內酒	10 °C
雪莉酒	9 °C
年輕白酒，晚裝瓶	8 °C
盧瓦爾白酒 / 波爾多兩海之間	7 °C

清潔電器

⚠ 小心！

拔下電源線或關閉斷路器。

- 只用清水清潔門封，並徹底擦乾。
- 使用溫水和清洗液清潔電器。切勿讓水滲入控制面板或照明。

⚠ 小心！

切勿將擱架或容器放入洗碗機中清洗。零件可能會扭曲變形。

清潔後：將電器插入主電源或開啓斷路器。

請注意，與其他類型的儲存裝置一樣，根據使用的標籤黏合劑的種類，可能會形成少量黴菌。仔細地清除瓶子上的膠黏劑殘留物應可解決此問題。

⚠ 警告！

切勿使用蒸汽清潔裝置來清潔電器。蒸汽可能會與帶電組件接觸，並造成短路或觸電。蒸汽可能會損壞塑膠表面。

清潔防塵網

電器底座上的防塵網必須至少每年清潔一次。

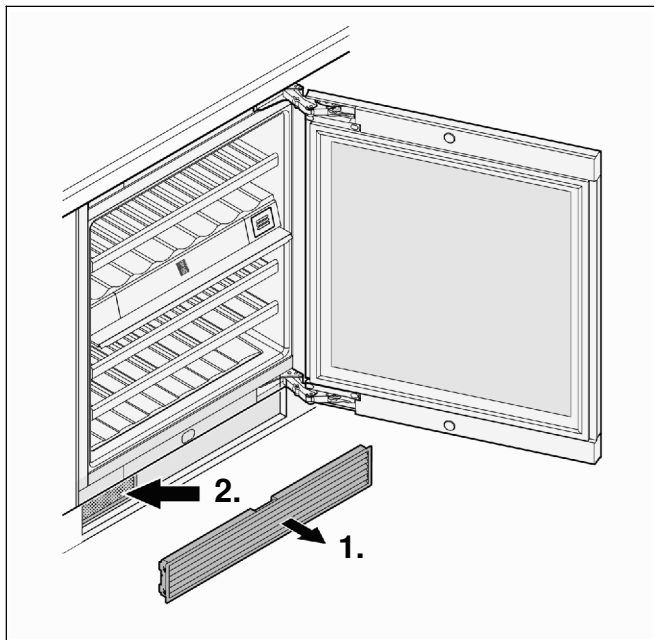

1. 將通風格柵從廚房電器底座中拉出。
2. 使用吸塵器清潔防塵網。
3. 重新安裝通風格柵。

卸下 / 插入酒瓶抽屜

酒瓶抽屜可讓您輕鬆地從酒櫃中取出酒瓶。

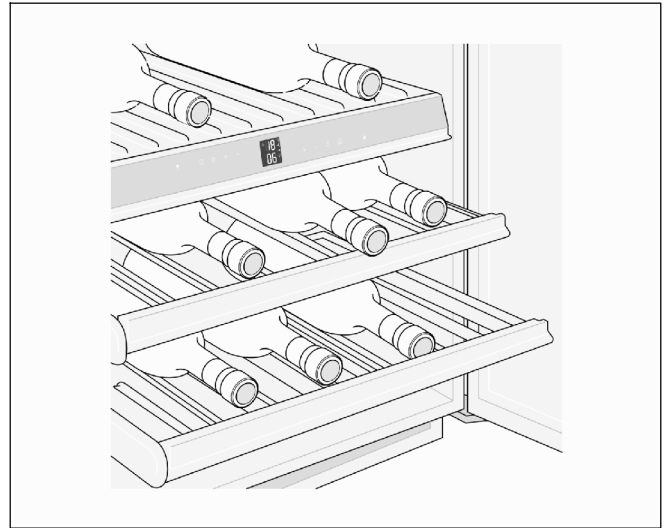

抽屜可以拆下，以便於清潔電器內部。

拆下酒瓶抽屜

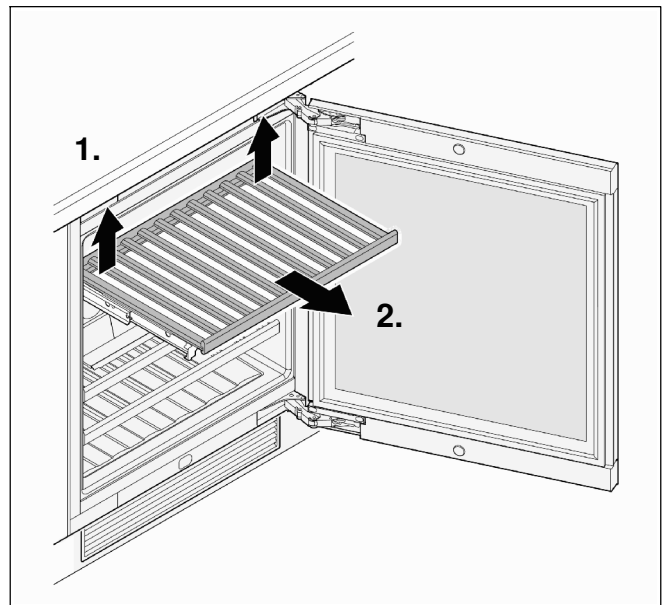

- 將抽屜後部兩側向上提起（分離），然後向前拉動將其取出。

插入酒瓶抽屜

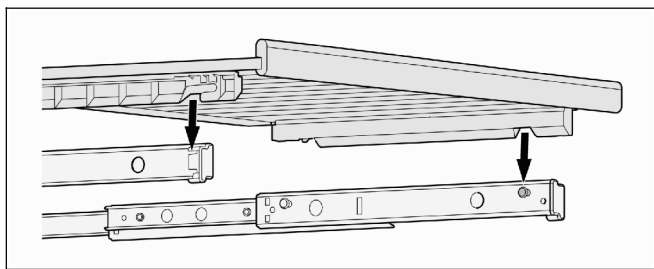

1. 將抽屜導軌完全拉出。將酒瓶抽屜的前凹槽放在定位螺栓上。
2. 將酒瓶抽屜和抽屜軌道盡可能地推入電器中。

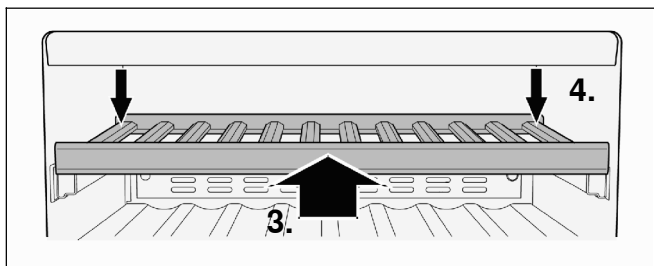

3. 將抽屜完全推回，使其卡入前面的位置。
4. 將酒瓶抽屜後部兩側向下壓，使其卡入。

更換活性炭濾網

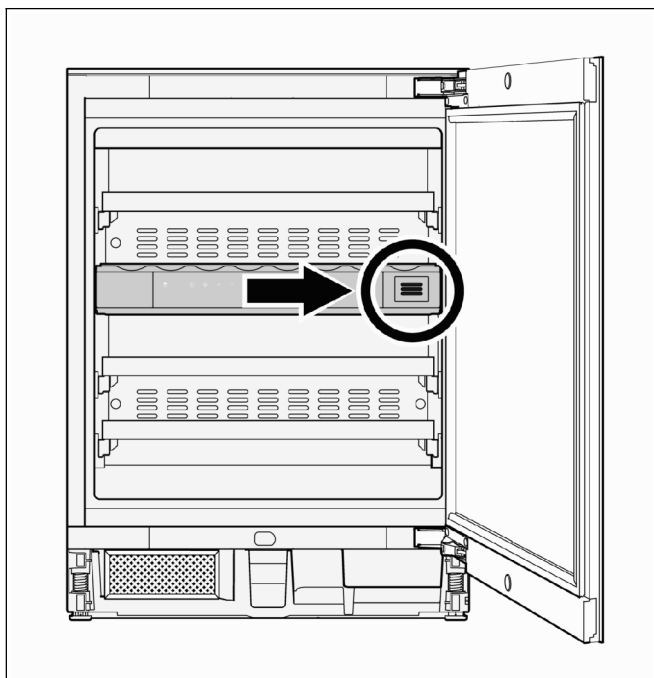

我們建議每年更換一次過濾網。您可從電器零售商或售後服務中心取得替換過濾網。

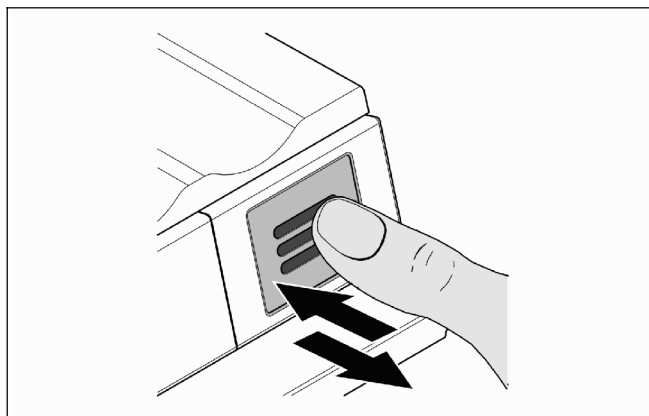

1. 按下濾網，然後鬆開。

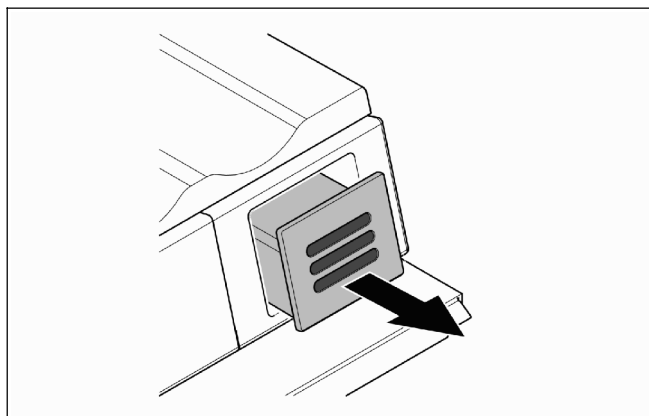

2. 將濾網拉出。

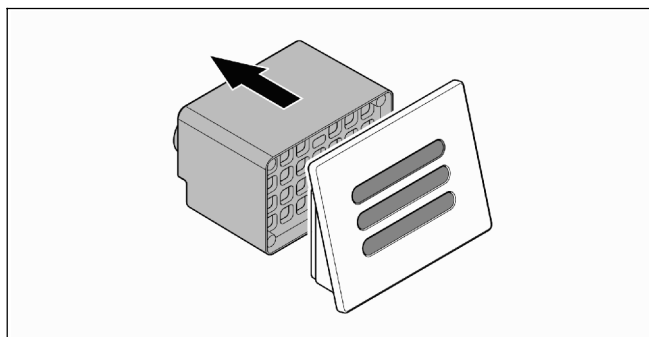

3. 取下濾網的後部。

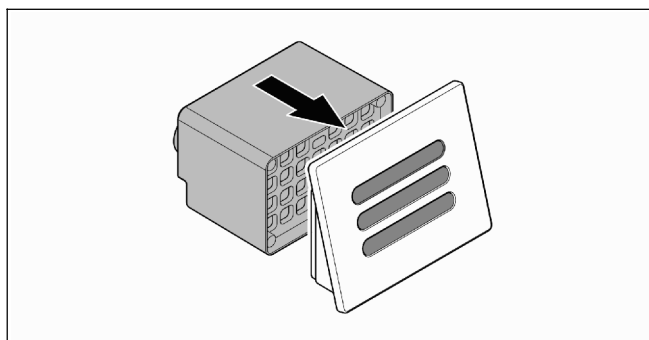

4. 將新的濾網放在蓋子上。

如果發生故障該怎麼辦

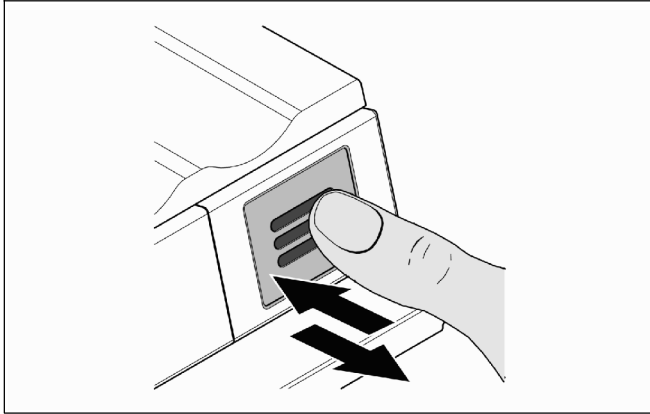

5. 插入濾網，並盡可能將其按入，然後鬆開。濾網將自動鎖定到位。您會聽到喀噠聲。

不鏽鋼表面的保養技巧

若要保養不鏽鋼表面，請使用「Chromol」清潔劑。

您可向貿易商或售後服務中心詢價

- 訂購編號 500毫升噴罐為00310359或
- 訂購編號 50毫升樣品瓶為00166787。

在任何情況下均請勿使用研磨海綿、金屬刷、鋒利工具或精練劑，以避免損壞表面。也不得使用化學腐蝕性清潔劑，如除霜噴霧劑、烤箱噴霧劑、溶劑或去汙劑。

噪音

正常的噪音

嗡嗡聲：馬達正在運轉，例如冷卻器裝置或風扇馬達

冒泡、呼嘯或咕嚕聲：冷媒在管道中流動。

喀噠聲：馬達、開關或電磁閥打開或關閉。

避免噪音

電器未水平放置：利用水平儀使電器水平放置。如有必要，在電器下墊一些物品。

容器、擱板或托盤鬆動或沾黏：檢查可拆卸的零件，並根據需要重新正確插入。

酒瓶或容器相互碰觸：將酒瓶或容器稍微分開。

在您致電售後服務中心之前：

檢查是否可使用下面的程序自行排除故障。您必須自行承擔諮詢售後服務中心的費用，即使在保固期內亦同。

自行排除故障

您可以研究可能的原因來排除以下故障：

電器無法運作

請檢查

- 電源插頭是否正確插入電源插座和 / 或
- 插座保險絲是否熔斷。

電源插頭插入時，電器未啟動，但顯示面板顯示溫度

如果顯示面板顯示「DEMO」，則意味著展示模式已意外啟動。

若要停用展示模式，請按照下列步驟操作：

1. 同時按住右側加號按鈕和開關按鈕約5秒鐘，直到顯示面板顯示「MENU」和「d」。
2. 按下「風扇」按鈕。顯示面板會顯示「d0」。
3. 再次按下「風扇」按鈕。冷卻器裝置隨即啟動，顯示面板會再次顯示目前的內部溫度。

電器將恢復為正常操作模式。

電器發出過多噪音

請檢查電器是否穩固地放置在地板上。另外請注意，冷媒迴路中的循環噪音將無法避免。

酒櫃中的溫度過高

請檢查

- 溫度設定（請參閱「調整溫度」一節）
- 另外插入的溫度計是否顯示正確的溫度
- 通風是否正常
- 電器底座中的防塵網是否堵塞（請參閱「清潔防塵網」一節）
- 電器的位置是否過於靠近熱源。

關閉電器

如果電器長時間不使用：

- 關閉電器。
- 從主電源拔下電源插頭或關閉斷路器。
- 清潔電器。
- 將機門開啓，防止內部產生氣味。

售後服務

如果「自行排除故障」一節中列出的問題皆不適用，且您無法自行排除故障，請聯絡最近的售後服務據點。

您可以在您所在地區的電話簿或售後服務中心目錄中找到售後服務據點。請提供電器的產品編號（E-Nr.）和生產編號（FD-Nr.）。

您可以在銘牌上找到這些詳細資料。

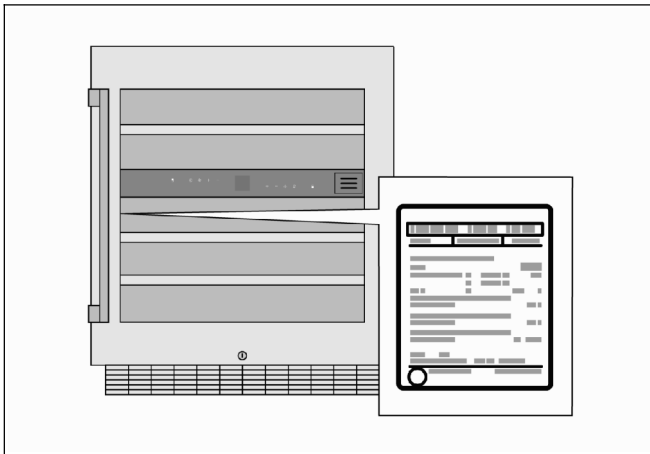

請提供產品和生產編號以協助我們避免不必要的問題。如此，您將可省下任何相關的附加費用。

維修和故障諮詢

所有國家 / 地區的售後服務中心聯絡方式均列在隨附的售後服務中心目錄中。

Gaggenau Hausgeräte GmbH
Carl-Wery-Straße 34
D-81739 München
www.gaggenau.com

8001107645 (0112)



GAGGENAU