

RW414365

RW414305

RW466365

RW466305

da Indholdsfortegnelse

Sikkerhedsanvisninger	3	Indstilling af sprog	13
Om denne vejledning	3	Nulstilling til fabriksindstilling	14
Eksplodingsfare	3	Aktivering eller deaktivering af demo-modus	14
Fare for elektrisk stød	3	Dvaletilstand	14
Brandfare/fare ved udsivende kølemiddel	3	Automatisk døråbning	15
Brandfare	4	Hjemmenetværk	15
Undgå risici for børn og personer, der er udsat for fare	4	Automatisk displayspærre til rengøring	15
Tingsskader	4		
Vægt	4	Alarm	15
		Døralarm	15
Bestemmelsesmæssig brug	5		
		Home Connect	16
Miljøbeskyttelse	5	Opsætning af Home Connect	16
Emballage	5	Forbindelse af køleapparat med Home Connect-app	17
Gammelt apparat	5	Installation af opdatering til Home Connect-softwaren	17
		Kundeservice-adgang	17
Opstilling og tilslutning	6	Slet netværksindstillinger	17
Leveringsomfang	6	Henvisning vedrørende databeskyttelse	18
Tekniske data	6	Overensstemmelseserklæring	18
Opstilling af apparatet	6		
Indbygningsniche	6	Vinopbevaringsrum	19
Opstilling side by side	6	Placering af flasker	19
Energibesparelse	7	Tips til vinopbevaring	19
Før første brug	8	Drikketemperaturer	19
Elektrisk tilslutning	8		
		Rengøring	20
Lær apparatet at kende	9	Rengøring af displayet	20
Apparat	9	Rengøring inde i apparatet	20
Betjeningslementer	10	Rengøring af udstyret	20
Udstyr	10	Plejeanvisninger for overflader i rust frit stål	20
Betjening af apparatet	11	Støj	21
Tænding af apparatet	11	Normal støj	21
Apparatet slukkes og tages ud af brug	11	Undgåelse af støj	21
Temperaturindstilling	11		
Præsentationslys	11	Belysning	21
Luftfugtighed	11		
Displayspærre til rengøring	12	Hvad skal jeg gøre, hvis der opstår en fejl?	22
Selvtest	12	Apparat	22
Indstilling af betjeningsfeltets lysstyrke	12		
Aktivering og deaktivering af standby-visning	12	Kundeservice, produkt-/fabrikationsnummer og tekniske data	23
Indstilling af displayvisning	12	Apparat-selvtest	23
Indstilling af touchpanel farve	12	Rådgivning og bestilling af reparation i tilfælde af fejl	23
Indstilling af touchpanel tonearten	13		
Indstilling af touchpanel lydstyrken	13		
Indstilling af signallyd styrken	13		
Lysdæmpning ved åbning og lukning af døren	13		
Indstilling af temperaturenhed	13		

Sikkerhedsanvisninger

Dette apparat er i overensstemmelse med pågældende sikkerhedsbestemmelser for elektriske apparater, og er radiostøjdæmpet.

Kølekredsløbet er afprøvet for utætheder.

Om denne vejledning

- Læs og overhold brugs- og monteringsvejledningen. De indeholder vigtige oplysninger om opstilling, brug og vedligeholdelse af apparatet.
- Fabrikanten hæfter ikke, hvis anvisningerne og advarslerne i brugs- og monteringsvejledningen ikke overholdes.
- Opbevar alt materiale til senere brug og giv det videre til en senere ejer.

Eksplodingsfare

- Der må aldrig benyttes elektriske apparater i apparatet (f.eks. varmeaggregater eller elektriske ismaskiner).
- Produkter med brandbare drivgasser (f.eks. spraydåser) samt eksplosive stoffer må ikke opbevares i apparatet.

Fare for elektrisk stød

Udføres installations- og reparationsarbejde forkert, kan der opstå væsentlig fare for brugeren.

- Sørg under opstilling af apparatet for, at tilslutningsledningen ikke kommer i klemme eller bliver beskadiget.
- Hvis tilslutningsledningen er beskadiget: Afbryd straks strømmen til apparatet.
- Brug ikke multistikdåser, forlængerledninger eller adaptere.
- Apparatet må kun repareres af producenten, kundeservice eller en lignende kvalificeret person.
- Brug kun originale dele fra producenten. I forbindelse med disse dele garanterer producenten, at de opfylder sikkerhedskravene.



Brandfare/fare ved udsivende kølemiddel

I kølekredsløbets rør løber der små mængder af et miljøvenligt, men brændbart kølemiddel (R600a). Det beskadiger ikke ozonlaget og øger ikke drivhuseffekten. Hvis kølemidlet siver ud, kan det kvæste øjnene eller antændes.

- Undgå beskadigelse af rørene.

Hvis rør beskadiges:

- Hold åben ild og tændkilder væk fra apparatet.
- Udluft rummet.
- Sluk for apparatet, og træk netstikket ud.
- Kontakt kundeservice.



Brandfare

Bærbare multistikdåser eller bærbare netdele kan blive overophedet og medføre brand.

Anbring ikke bærbare multistikdåser eller bærbare netdele bag apparatet.

Undgå risici for børn og personer, der er udsat for fare

Følgende personer er udsat for fare:

- børn,
- personer med begrænsede fysiske, psykiske eller sansemæssige evner,
- personer, der ikke råder over tilstrækkelig viden til at kunne betjene apparatet sikkert.

Foranstaltninger:

- Sikr, at børn og personer, der er udsat for fare, har forstået farerne.
- En sikkerhedsansvarlig person skal overvåge eller vejlede børn og personer, der er udsat for fare, når de bruger apparatet.
- Lad kun børn, der er fyldt 8 år, bruge apparatet.
- Overvåg børn under rengørings- og vedligeholdelsesarbejde.
- Lad aldrig børn lege med apparatet.

Fare for kvælning

- Ved apparat med dørlås: Opbevar nøglen uden for børns rækkevidde.
- Emballage og emballagedele må ikke overlades til børn.

Tingsskader

For at undgå tingsskader:

- Træd ikke op på sokler, udtræk eller døre og støt dig ikke på dem.
- Plastdele og dørpakninger skal holdes fri for olie og fedt.
- Træk i stikket, ikke i tilslutningskablet.

Vægt

Apparatet er meget tungt. Vær altid mindst 2 personer om at opstille og transportere apparatet.

→ "Opstilling og tilslutning" på side 6

Bestemmelsesmæssig brug

Brug dette apparat

- kun til opbevaring af vin.
- kun i private husholdninger og i huslige omgivelser.
- kun iht. denne brugsvejledning.

Dette apparat er beregnet til brug i en højde på op til maksimalt 2000 meter over havets overflade.

Miljøbeskyttelse

Emballage

Alle materialer er miljøvenlige og egnet til genbrug:

- Bortskaf emballagen på miljøvenlig vis.
- Informér dig om bortskaffelsesmuligheder hos din specialforhandler eller de offentlige myndigheder.

Gammelt apparat

Ved miljørigtig bortskaffelse kan værdifulde råstoffer genindvindes.

 **Advarsel – Børn kan lukke sig inde i apparatet og blive kvælt!**

- For at gøre det besværligt for børn at klatre ind må hylder og beholdere ikke tages ud af apparatet.
- Sørg for at holde børn væk fra et udtjent apparat.

Pas på!

Kølemiddel og skadelige gasser kan strømme ud.

Rør i kølemiddel-kredsløbet og isoleringen må ikke beskadiges.

- 1 Træk netstikket ud.
- 2 Skær nettilslutningsledningen over.
- 3 Få apparatet bortskaffet korrekt.

 Dette apparat er klassificeret iht. det europæiske direktiv 2012/19/EU om affald af elektrisk- og elektronisk udstyr (waste electrical and electronic equipment - WEEE).

Dette direktiv angiver rammerne for indlevering og recycling af kasserede apparater gældende for hele EU.

Opstilling og tilslutning

Leveringsomfang

Kontrollér alle dele for eventuelle transportskader efter udpakningen.

Kontakt forhandleren, hvor apparatet er købt, eller vores kundeservice i tilfælde af reklamationer.

Leveringen består af følgende dele:

- Indbygningsapparat
- Udstyr (modelafhængig)
- Monteringsmateriale
- Brugsvejledning
- Monteringsvejledning
- Kundeservicehæfte
- Garantitillæg
- Informationer vedr. energiforbrug og støj

Tekniske data

Kølemiddel, nettoindhold og yderligere tekniske angivelser findes på typeskiltet.

→ "Lær apparatet at kende" på side 9

Opstilling af apparatet

Opstillingssted

Jo mere kølemiddel, der er i apparatet, desto større skal det rum være, hvor apparatet står. Hvis apparatet lækker, kan der opstå en brandbar gas-/luftblanding, hvis rummene er for små.

Pr. 8 g kølemiddel skal rummet være mindst 1 m³. Kølemiddelmængden i dit apparat finder du på typeskiltet inde i apparatet.

→ "Lær apparatet at kende" på side 9

Apparatets vægt kan være op til 500 kg afhængigt af modellen. Underlaget skal være stabilt og må ikke give efter. Forstærk gulvet, hvis det er nødvendigt.

Tilladt stuetemperatur

Den tilladte stuetemperatur afhænger af apparatets klimaklasse.

Angivelser vedr. klimaklassen findes på typeskiltet.

→ "Lær apparatet at kende" på side 9

Klimaklasse	tilladt stuetemperatur
SN	+10 °C ... 32 °C
N	+16 °C ... 32 °C
ST	+16 °C ... 38 °C
T	+16 °C ... 43 °C

Apparatet fungerer helt normalt inden for den tilladte stuetemperatur.

Kører et apparat fra klimaklassen SN ved koldere stuetemperaturer, kan beskadigelser på apparatet udelukkes indtil en stuetemperatur på +5 °C.

Indbygningsniche

Nichen skal opfylde disse kriterier:

- væltesikringsbeslag skal være monteret
- nishedybde mindst 610 mm, 635 mm til flugtende installation
- retvinklet
- stabil - sidevæggene og overdækningen skal mindst være 16 mm tyk og sikkert forbundet med gulvet eller væggen
- dybde for afkortede sidevægge skal være mindst 100 mm

Opstilling side by side

Følg anvisningerne i monteringsvejledningen ved en opstilling side by side.

Hvis det er nødvendigt med en skillevæg mellem apparaterne, skal den være mindst 16 mm bred.

Energibesparelse

Hvis de efterfølgende henvisninger overholdes, forbruger dit apparat mindre strøm.

Bemærk: Placeringen af udstyrsdelene har ingen indflydelse på apparatets energiforbrug.

Opstilling af apparatet

Beskyt apparatet mod direkte sollys.	Ved lave omgivelsestemperaturer skal apparatet køle sjældnere og forbruger derved mindre strøm.
Apparatet skal helst opstilles væk fra radiatorer, komfur og andre varmekilder:	
Mindst 3 cm fra elovne eller gasovne.	
Mindst 30 cm fra olieovne eller brændeovne.	
Vælg et opstillingssted med en stuetemperatur på ca. 20 °C.	
Ventilationsåbninger må hverken tildækkes eller lukkes med genstande.	Hvis den varme luft kan slippe bort, skal apparatet køle sjældnere og forbruger derved mindre strøm.
Udluft rummet dagligt.	

Brug af apparatet

Åbn kun apparatets dør i kort tid.	Luften i apparatet opvarmes ikke så meget. Apparatet skal køle sjældnere og forbruger derved mindre strøm.
Transportér kølet vin i en køletaske, og læg den hurtigt ind i apparatet.	
Sørg altid for en smule plads mellem flaskerne og bagvæggen.	Luften kan cirkulere, og temperaturen forbliver konstant. Apparatet skal køle sjældnere og forbruger derved mindre strøm.
Ventilationsåbninger må hverken tildækkes eller lukkes med genstande.	Hvis den varme luft kan forsvinde uhindret, forbruger apparatet mindre strøm.
Støvsug ventilationsåbningerne en gang om året.	

Før første brug

- 1 Tag informationsmaterialet ud, og fjern klæbestrimlen samt beskyttelsesfolien.
- 2 Rengør apparatet.

Elektrisk tilslutning

Pas på!

Apparatet må ikke forbindes med en elektroniske energisparestik.

Bemærk: Apparatet kan tilsluttes til netførte og sinusførte vekselrettere.

Netførte vekselrettere bruges til fotovoltaikanlæg med direkte tilslutning til det offentlige strømnet. Til øløsninger skal der bruges sinusførte vekselrettere. Øløsninger f.eks. på skibe eller i bjerghytter har ingen direkte tilslutning til det offentlige strømnet.

- 1 Når apparatet er opstillet, skal man vente i mindst 1 time med at tilslutte det for at undgå skader på kompressoren.
- 2 Tilslut apparatet til en forskriftsmæssigt installeret stikkontakt. Stikkontakten skal opfylde følgende data:

Stikkontakt med	220 V ... 240 V
Jordledning	50 Hz
Sikring	10 A ... 16 A

Uden for Europa: Kontrollér, om apparatets angivene strømstyrke stemmer overens med de værdier, der gælder for dit strømnet. Angivelserne om apparatet findes på typeskiltet.

→ "Lær apparatet at kende" på side 9

- 3 Dette apparat er forsynet med ekstra beskyttelse iht. forskrifter om stærkstrøm. Dette gælder også, når et allerede eksisterende apparat skiftes, der ikke var forsynet med en ekstra beskyttelse. Formålet med den ekstra beskyttelse er at beskytte brugeren mod farlig elektrisk stød i tilfælde af fejl. I boliger, der er opført efter den 1. april 1975, er alle stikdåser i køkken og evt. også i bryggers forsynet med en ekstra sikring. I lejligheder, der er opført før den 1. april 1975, er den ekstra beskyttelse sikret, hvis stikkontakten, som apparatet skal tilsluttes, er sikret med en fejlbeskyttelseskontakt.
I begge tilfælde gælder følgende:
Ved en stikkontakt til et trebenet stik ledningen med den grøn/gule isolering tilsluttes til jordklemmen (med mærkningen ⊕-417-IEC-5019-a).
Ved en stikkontakt til et tobenet stik skal der bruges et tobenet stik. Lederen med den grøn-gule isolering skal skæres over så tæt som muligt ved stikket.
I alle andre tilfælde bør du få en anerkendt elektroinstallatør til at kontrollere, hvordan man bedst kan forsyne apparatet med en ekstra beskyttelse.
Det „Elektriske råd“ anbefaler, at den krævede beskyttelse oprettes med en fejlbeskyttelseskontakt med en udløsende nominel værdi på 0,03 ampere.
- 4 Tilslut apparatet til en stikdåse i nærheden af apparatet. Stikdåsen skal være frit tilgængelig også efter opstillingen af apparatet.

Advarsel – Fare for elektrisk stød!

Hvis tilslutningsledningen ikke er lang nok, så brug under ingen omstændigheder multistikdåser eller forlængerledninger. Kontakt i stedet kundeservice vedrørende alternativer.

Lær apparatet at kende

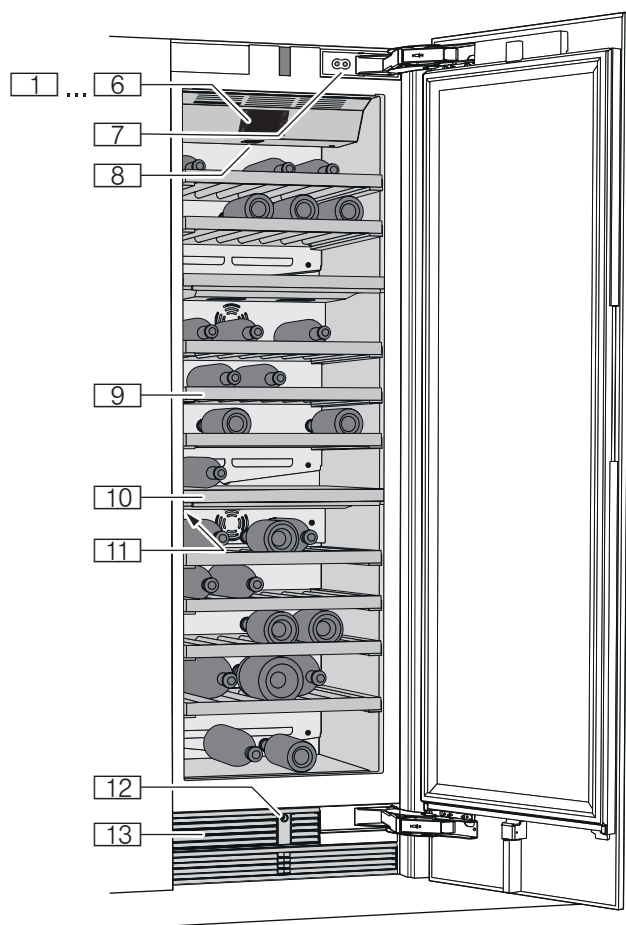

Apparat

* Ikke alle modeller.

- 1...6 Betjeningslementer
- 7 Dørdæmper
- 8 Hovedafbryder tænd/sluk
- 9 Hylde
- 10 Skilleplade
- 11 Typeskilt
- 12 Automatisk døråbning
- 13 Ventilationsåbning

Betjeningslementer

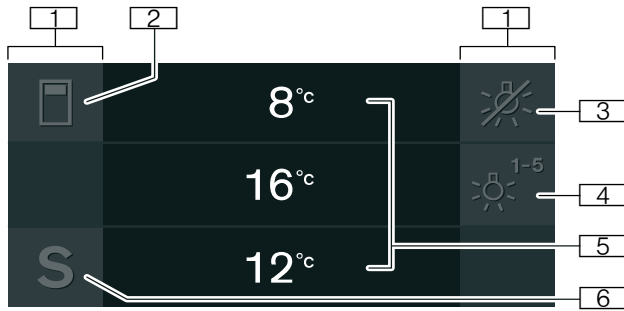

- 1** Touch-felter
Der er placeret sensorer under touch-felterne. Ved at trykke på symbolet åbnes den pågældende funktion.
- 2** Tasten
Åbner menuen til at ændre temperaturen og luftfugtigheden.
- 3** Tasten
Slukker for præsentationslyset.
- 4** Tasten
Åbner menuen til at skifte mellem de forskellige lysscenarier.
- 5** Visning temperatur for vinopbevaringsrum
Viser den indstillede temperatur i °C/°F. Afhængigt af apparatmodellen vises der 2 eller 3 rum.
- 6** Tasten **S**
Åbner hovedmenuen.

Hovedmenu

Tryk på tasten **S** for at åbne hovedmenuen.

I hovedmenuen findes:

- Grundindstillinger
- Displayspærre til rengøring
- Selvttest
- Dvaletilstand (hvis aktiveret)

→ "Betjening af apparatet" på side 11

Menuen Grundindstillinger

Sådan åbnes menuen **Grundindstillinger**:

- 1 Tryk på tasten **S**.
- 2 Bladr til menupunktet **Grundindstillinger** med tasten .
- 3 Åbn menuen med tasten .

I menuen **Grundindstillinger** findes følgende undermenuer og indstillingsmuligheder:

- Lysstyrke
- Standby-visning
- Displayvisning
- Touchpanelfarve
- Touchpaneltoneart
- Touchpanellydstyrke
- Signallydstyrke
- Lysdæmpning ved åbning og lukning af døren
- Temperaturenhed
- Sprog
- Fabriksindstillinger
- Demo-modus
- Dvaletilstand
- Automatisk døråbning
- Hjemmenetværk
- Automatisk displayspærre til rengøring

→ "Betjening af apparatet" på side 11

Udstyr

Hylde

Hylde kan trækkes ud for at få nemmere adgang til vinflaskerne.

Bemærk:

Hylde til adskillelse af klimazonerne kan ikke flyttes.

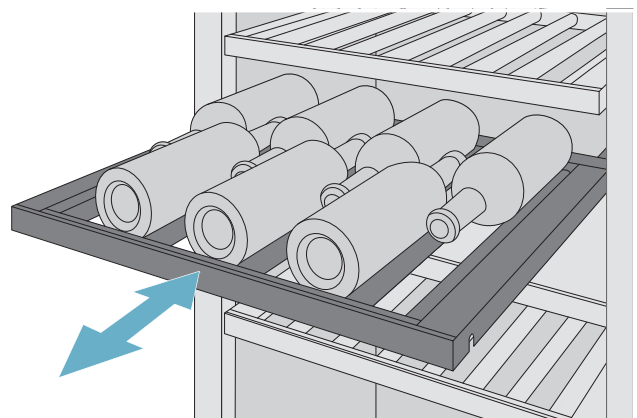

Ekstra hylde

Der kan monteres ekstra hylde for at opbevare flere vinflasker, eller for at flaskerne holdes mere stabilt på de faste hylde.

Betjening af apparatet

Tænding af apparatet

- 1 Tryk på **hovedafbryderen tænd/sluk**.
Apparatet går i gang med at køle, og belysningen er tændt, når døren er åben.
- 2 Indstil den ønskede temperatur.
→ "Temperaturindstilling" på side 11

Tips i forbindelse med brug

- Efter apparatet er blevet tændt, kan der gå flere timer, indtil de indstillede temperaturer er nået.
- Kabinettets frontsider opvarmes en smule. Dette forhindrer dannelse af kondensvand i området omkring dørpakningen.

Apparatet slukkes og tages ud af brug

Slukning af apparatet

- Tryk på **hovedafbryderen tænd/sluk**.
Apparatet køler ikke længere.

Ud-af-brugtagning af apparatet

Hvis apparatet ikke skal anvendes gennem en længere periode:

- 1 Træk netstikket ud, eller slå sikringen fra.
Apparatet køler ikke længere.
- 2 Rengør apparatet.
- 3 Lad apparatet stå åben.

Temperaturindstilling

Anbefalet temperatur

Vinopbevaringsrum: 11 °C



Vinopbevaringsrum

- 1 Vælg det ønskede rum med tasten .
- 2 Tryk på tasten **-/+** flere gange, indtil visningen viser den ønskede temperatur.
- 3 Apparatet gemmer indstillingen og vender efter nogle sekunder automatisk tilbage til hovedskærmen.

Præsentationslys



De forprogrammerede lys-modi kan anvendes til at belyse vinflaskerne, når døren er lukket. De har forskellig belysningsstyrke i de enkelte klimazoner.

Anvendelse af præsentationslys

- 1 Tryk på tasten  for at åbne menuen **Præsentationslys**.
- 2 Vælg en lys-modus, eller tryk på tasten  for at slukke for præsentationslyset.
- 3 Tryk på tasten .
Indstillingen gemmes.

Slukning af præsentationslys

- Tryk på tasten  for at slukke for præsentationslyset.





Bemærk: Derved skjules også tasten  til at åbne menuen **Præsentationslys**. Tryk på tasten endnu en gang for at gøre tasten  synlig igen.

Luftfugtighed

Ved opbevaring af flasker med korkprop i mere end 4 uger kan en for lav luftfugtighed føre til, at korkproppen skrumper.

For at undgå dette skal gamle vine opbevares, så korkproppen altid er fugtet, og den forhøjede luftfugtighed skal aktiveres.

Aktivering og deaktivering af luftfugtighed:

- 1 Vælg det ønskede rum med tasten .
- 2 Tryk på tasten  for at aktivere den forhøjede luftfugtighed.
Symbolet  vises i visningen.
Tryk på tasten  for at deaktivere den forhøjede luftfugtighed.
Symbolet  vises i visningen.
- 3 Apparatet gemmer indstillingen og vender efter nogle sekunder automatisk tilbage til hovedskærmen.

Displayspærre til rengøring

Med denne funktion slukkes betjeningsselementernes touch-funktion i 10 sekunder. I denne periode kan displayet rengøres.

→ "Rengøring af displayet" på side 20

- 1 Tryk på tasten **S** for at åbne hovedmenuen.
- 2 Tryk på tasten **▶**.

Rengøringsvisningen vises, og nedtællingen starter.

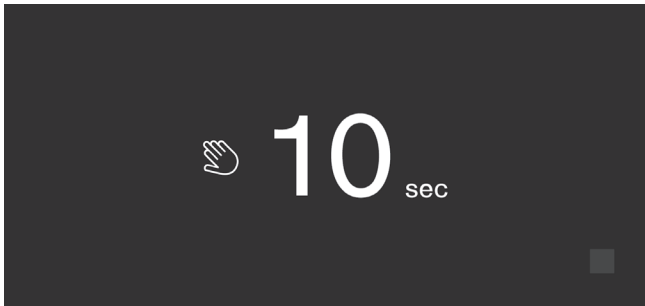

Selvtest

Med denne funktion startes fejlanalysen på apparatet.

→ "Apparat-selvtest" på side 23

Indstilling af betjeningsfeltets lysstyrke

- 1 Tryk på tasten **S** for at åbne hovedmenuen.
- 2 Bladr til menupunktet **Grundindstillinger** med tasten **◀**.
- 3 Tryk på tasten **✓**.
- 4 Tryk på tasten **_** for at åbne menupunktet **Lysstyrke**.
- 5 Indstil den ønskede lysstyrke med tasterne **◀ ▶**.
- 6 Tryk på tasten **✓**.
Indstillingen gemmes.
- 7 Tryk på tasten **X** for at forlade menuen.

Aktivering og deaktivering af standby-visning

Når du aktiverer standby-visningen, kan du vælge, hvad der skal vises i betjeningsfeltet, når døren er lukket.

- 1 Tryk på tasten **S** for at åbne hovedmenuen.
- 2 Bladr til menupunktet **Grundindstillinger** med tasten **◀**.
- 3 Tryk på tasten **✓**.

- 4 Bladr til menupunktet **Standby-visning** med tasten **▶**.
- 5 Tryk på tasten **_**.
- 6 Vælg med tasterne **◀ ▶**, om standby-visningen skal aktiveres eller deaktiveres.
- 7 Tryk på tasten **✓**.
- 8 Når standby-visningen er aktiveret, kan du med tasterne **◀ ▶** vælge, om logoet eller temperaturen skal vises sammen med de aktiverede funktioner.
- 9 Tryk på tasten **✓**.
Indstillingen gemmes.
- 10 Tryk på tasten **X** for at forlade menuen.

Indstilling af displayvisning

Der kan vælges mellem indstillingerne **Reduceret** og **Standard**. Ved indstillingen **Reduceret** vises kun temperaturen og aktive specialfunktioner på betjeningsfeltet efter kort tid, hvor det ikke betjenes. Når touchpanelerne berøres, bliver alle taster igen synlige. Ved indstillingen **Standard** forbliver alle taster altid synlige.

- 1 Tryk på tasten **S** for at åbne hovedmenuen.
- 2 Bladr til menupunktet **Grundindstillinger** med tasten **◀**.
- 3 Tryk på tasten **✓**.
- 4 Bladr til menupunktet **Displayvisning** med tasten **▶**.
- 5 Tryk på tasten **_**.
- 6 Bladr til den ønskede indstilling med tasterne **◀ ▶**.
- 7 Tryk på tasten **✓**.
Indstillingen gemmes.
- 8 Tryk på tasten **X** for at forlade menuen.

Indstilling af touchpanelfarve

- 1 Tryk på tasten **S** for at åbne hovedmenuen.
- 2 Bladr til menupunktet **Grundindstillinger** med tasten **◀**.
- 3 Tryk på tasten **✓**.
- 4 Bladr til menupunktet **Touchpanelfarve** med tasten **▶**.
- 5 Tryk på tasten **_**.
- 6 Bladr til den ønskede indstilling med tasterne **◀ ▶**.
- 7 Tryk på tasten **✓**.
Indstillingen gemmes.
- 8 Tryk på tasten **X** for at forlade menuen.

Indstilling af touchpaneltonearten

Klangen af de lyde, der frembringes, når der trykkes på tasterne, kan ændres eller deaktiveres.

- 1 Tryk på tasten **S** for at åbne hovedmenuen.
- 2 Bladr til menupunktet **Grundindstillinger** med tasten **◀**.
- 3 Tryk på tasten **✓** for at åbne menupunktet.
- 4 Bladr til menupunktet **Touchpaneltoneart** med tasten **▶**.
- 5 Tryk på tasten **_** for at åbne menupunktet.
- 6 Vælg den ønskede indstilling med tasterne **◀ ▶**.
- 7 Tryk på tasten **✓**.
Indstillingen gemmes.
- 8 Tryk på tasten **X** for at forlade menuen.

Indstilling af touchpanellydstyrken

Lydstyrken for de lyde, der frembringes, når der trykkes på tasterne, kan indstilles.

- 1 Tryk på tasten **S** for at åbne hovedmenuen.
- 2 Bladr til menupunktet **Grundindstillinger** med tasten **◀**.
- 3 Tryk på tasten **✓** for at åbne menupunktet.
- 4 Bladr til menupunktet **Touchpanellydstyrke** med tasten **▶**.
- 5 Tryk på tasten **_** for at åbne menupunktet.
- 6 Vælg den ønskede indstilling med tasterne **◀ ▶**.
- 7 Tryk på tasten **✓**.
Indstillingen gemmes.
- 8 Tryk på tasten **X** for at forlade menuen.

Indstilling af signallydstyrken

Lydstyrken for de lydsignaler, der f.eks. frembringes ved alarmer, kan indstilles.

- 1 Tryk på tasten **S** for at åbne hovedmenuen.
- 2 Bladr til menupunktet **Grundindstillinger** med tasten **◀**.
- 3 Tryk på tasten **✓** for at åbne menupunktet.
- 4 Bladr til menupunktet **Signallydstyrke** med tasten **▶**.
- 5 Tryk på tasten **_** for at åbne menupunktet.
- 6 Vælg den ønskede indstilling med tasterne **◀ ▶**.
- 7 Tryk på tasten **✓**.
Indstillingen gemmes.
- 8 Tryk på tasten **X** for at forlade menuen.

Lysdæmpning ved åbning og lukning af døren

Når lysdæmpning ved åbning og lukning af døren er aktiveret, lyser belysningen langsomt op, når apparatet åbnes, og den dæmpes langsomt, når apparatet lukkes.

Aktivering eller deaktivering af lysdæmpning ved åbning og lukning af døren

- 1 Tryk på tasten **S** for at åbne hovedmenuen.
- 2 Bladr til menupunktet **Grundindstillinger** med tasten **◀**.
- 3 Tryk på tasten **✓**.
- 4 Bladr til menupunktet **Lysdæmpning ved åbning og lukning af døren** med tasten **▶**.
- 5 Tryk på tasten **_**.
- 6 Bladr til menupunktet **Til** eller **Fra** med tasten **▶**.
Bekræft med tasten **✓**.

Indstilling af temperaturenhed

Der kan vælges mellem enheden °C og °F.

- 1 Tryk på tasten **S** for at åbne hovedmenuen.
- 2 Bladr til menupunktet **Grundindstillinger** med tasten **◀**.
- 3 Tryk på tasten **✓**.
- 4 Bladr til menupunktet **Temperaturenhed** med tasten **◀**.
- 5 Tryk på tasten **_**.
- 6 Bladr til den ønskede enhed med tasterne **◀ ▶**.
- 7 Tryk på tasten **✓**.
Enheden ændres.
- 8 Tryk på tasten **X** for at forlade menuen.

Indstilling af sprog

- 1 Tryk på tasten **S** for at åbne hovedmenuen.
- 2 Bladr til menupunktet **Grundindstillinger** med tasten **◀**.
- 3 Tryk på tasten **✓**.
- 4 Bladr til menupunktet **Sprog** med tasten **◀**.
- 5 Tryk på tasten **_**.
- 6 Bladr til det ønskede sprog med tasterne **◀ ▶**.
- 7 Tryk på tasten **✓**.
Displayet genstarter, og startskærmen vises.

Nulstilling til fabriksindstilling

- 1 Tryk på tasten **S** for at åbne hovedmenuen.
- 2 Bladr til menupunktet **Grundindstillinger** med tasten **◀**.
- 3 Tryk på tasten **✓**.
- 4 Bladr til menupunktet **Fabriksindstillinger** med tasten **◀**.
- 5 Tryk på tasten **_**.
Der lyder en signaltone, og der vises en meddelelse til bekræftelse af nulstillingen.
- 6 Tryk på tasten **✓**.
Alle indstillinger nulstilles til fabriksindstillingerne.
- 7 Tryk på tasten **X** for at forlade menuen.

Aktivering eller deaktivering af demo-modus

Apparatets kølefunktion deaktiveres. Alle andre funktioner kan anvendes.

Bemærk: Læg ikke fødevarer ind i apparatet i demo-modus, da apparatet forbliver på stuetemperatur.

- 1 Tryk på tasten **S** for at åbne hovedmenuen.
- 2 Bladr til menupunktet **Grundindstillinger** med tasten **◀**.
- 3 Tryk på tasten **✓**.
- 4 Bladr til menupunktet **Demo-modus** med tasten **◀**.
- 5 Tryk på tasten **_**.
- 6 Vælg indstillingen **Til** eller **Fra** med tasterne **◀ ▶**.
- 7 Tryk på tasten **✓**.
Indstillingen gemmes.
- 8 Tryk på tasten **X** for at forlade menuen.

Dvaletilstand

Apparatet slår følgende fra:

- Automatisk døråbning
Bemærk: Vær ved en indbygningssituation uden håndtag opmærksom på, at den automatiske døråbning ikke hjælper med at åbne døren i denne tidsperiode.
Tag i dette tilfælde fat nedefra under møbelpladen for at åbne døren.
- Akustiske signaler
- Indvendig belysning
- Meddelelser i betjeningsfeltet
- Baggrunds-belysningen i betjeningsfeltet reduceres

Aktivering eller deaktivering af dvaletilstanden

Visning eller skjulning af dvaletilstand i hovedmenuen

For at kunne anvende dvaletilstanden skal funktionen først gøres synlig i hovedmenuen:

- 1 Tryk på tasten **S** for at åbne hovedmenuen.
- 2 Bladr til menupunktet **Grundindstillinger** med tasten **◀**.
- 3 Tryk på tasten **✓**.
- 4 Bladr til menupunktet **Dvaletilstand** med tasten **◀**.
Tryk på tasten **_**.
- 5 Bladr til menupunktet **Tilgængelig** eller **Ikke tilgængelig** med tasterne **▶**. Bekræft med tasten **✓**.
- 6 Tryk på tasten **X** for at forlade menuen.

Funktionen vises eller skjules i hovedmenuen.

Aktivering af dvaletilstanden

- 1 Tryk på tasten **S** for at åbne hovedmenuen.
- 2 Tryk på tasten **Ⓞ** for at åbne visningen **Varighed dvaletilstand**.
- 3 Ændr varigheden med tasterne **-/+**.
- 4 Tryk på tasten **▶** for at starte.
Apparatet deaktiverer alle nævnte funktioner.

Deaktivering af dvaletilstanden

- Når den indstillede periode er udløbet, stilles apparatet om til normal drift.
- Tryk på tasten **■** for at afslutte dvaletilstanden, før den indstillede periode er udløbet.

Automatisk døråbning

Den automatiske døråbning hjælper med at åbne døren. Så snart funktionen udløses, kører den automatiske døråbning ud og hjælper således med at åbne døren.

Pas på!

Gentagen for tidlig lukning af døren fører til slid eller svigt på den automatiske døråbning.

Luk ikke døren, så længe den automatiske døråbning stadig er kørt ud.

Hvis du alligevel har lukket døren, så lad den være lukket i 5 minutter. Den automatiske døråbning indstilles på ny.

Åbning af menupunktet **Automatisk døråbning**:

- 1 Tryk på tasten **S** for at åbne hovedmenuen.
- 2 Bladr til menuen **Grundindstillinger** med tasten **◀**.
- 3 Tryk på tasten **✓** for at åbne menuen.
- 4 Bladr til menupunktet **Automatisk døråbning** med tasten **◀**.
- 5 Tryk på tasten **_** for at ændre indstillingen.

Aktivering af **push to open-system**

I en indbygningssituation uden håndtag kan push to open-systemet vælges. Dermed åbnes apparatet en spaltebredde, når der trykkes let på døren.

Bemærk: Vær opmærksom på, at den automatiske døråbning slås fra, når dvaletilstanden aktiveres.

- 1 Åbn menupunktet **Automatisk døråbning**.
- 2 Vælg menupunktet **Push to open-system**.
- 3 Tryk på tasten **✓** for at åbne menupunktet.
- 4 Vælg **Udløsningskraftforbrug**. Her indstilles, hvor meget kraft der skal bruges for at udløse den automatiske døråbning.
- 5 Vælg **Åbningsvarighed**. Her indstilles, hvor længe døren forbliver åben med en spalte, før den lukkes automatisk.

Bemærk: Når døren kun forbliver åben med en spalte, kontrollerer apparatet en gang i sekundet, om døren stadig står på klem. Når den indstillede åbningsvarighed er gået, lukker apparatet døren automatisk.

Aktivering af **pull to open-system**

I en indbygningssituation med håndtag kan pull to open-systemet vælges. Dermed hjælper apparatet med at åbne døren, så snart der trækkes i håndtaget.

- 1 Åbn menupunktet **Automatisk døråbning**.
- 2 Vælg menupunktet **Pull to open-system**.
- 3 Tryk på tasten **✓** for at åbne menupunktet.
- 4 Vælg **Udløsningskraftforbrug**. Her indstilles, hvor meget kraft der skal bruges for at udløse den automatiske døråbning.

Deaktivering af automatisk døråbning

- 1 Åbn menupunktet **Automatisk døråbning**.
- 2 Vælg menupunktet **Fra**.

Hjemmenetværk

Med denne funktion kan der oprettes en forbindelse mellem køleapparatet og din mobile slutenhed.

→ "Home Connect" på side 16

Automatisk displayspærre til rengøring

Med denne funktion kan der vælges, om rengøringsspærren slås automatisk til, når døren åbnes.

- 1 Tryk på tasten **S** for at åbne hovedmenuen.
- 2 Bladr til menupunktet **Grundindstillinger** med tasten **◀**.
- 3 Tryk på tasten **✓**.
- 4 Bladr til menupunktet **Automatisk displayspærre til rengøring** med tasten **◀**.
- 5 Tryk på tasten **_** for at ændre indstillingen.

Alarm

Døralarm

Hvis døren til apparatet står åben i længere tid, går døralarmen (konstant lyd) i gang.

- Luk døren.
Advarselstonen slukkes.

Home Connect

Dette apparat kan bruges med Wi-Fi og kan fjernstyres via en mobil slutenhed.

Bemærk: Wi-Fi er et registreret mærke tilhørende Wi-Fi Alliance.

I følgende tilfælde fungerer apparatet som et køleapparat uden netværkstilslutning og kan stadig betjenes manuelt via betjeningselementerne:

- Apparatet er ikke forbundet med et hjemmenetværk.
- I det land, hvor apparatet er opstillet, tilbydes der ingen Home Connect-tjeneste. På www.home-connect.com findes en oversigt over de lande, hvor der tilbydes Home Connect.

Bemærk: Overhold sikkerhedshenvisningerne i denne brugsanvisning. Sørg for, at disse også overholdes, når apparatet betjenes via Home Connect-appen fra et sted uden for hjemmet.

→ "*Sikkerhedsanvisninger*" på side 3

Overhold også henvisningerne i Home Connect-appen.

Opsætning af Home Connect

Anvisninger

- Efter der er tændt for apparatet, skal du vente i mindst 2 minutter, før Home Connect opsættes. Først derefter er den interne apparatinitialisering afsluttet.
- Følg anvisningerne i Home Connect-tillægget, der følger med apparatet eller som kan downloades på www.gaggenau.com, i forbindelse med vejledningerne. Indtast der apparatets E-nummer i søgefeltet.

For at forbinde dit apparat med WLAN-hjemmenetværket (Wi-Fi) kræves der 3 grundlæggende trin.

- 1 Installér appen.
- 2 Forbind køleapparatet med WLAN-hjemmenetværket (Wi-Fi).
- 3 Forbind køleapparatet med Home Connect-appen.

Menuen Hjemmenetværk

Sådan åbnes menuen **Hjemmenetværk**:

- 1 Tryk på tasten **S** for at åbne hovedmenuen.
- 2 Bladr til menupunktet **Grundindstillinger** med tasten **◀**.
- 3 Tryk på tasten **✓** for at åbne menupunktet.
- 4 Bladr til menupunktet **Hjemmenetværk** med tasten **◀**.
- 5 Tryk på tasten **_** for at åbne menupunktet.

Bemærk: Når menuen åbnes for første gang, guides du automatisk gennem den første opsætning. Følg anvisningerne på betjeningsfeltet. Flere oplysninger kan findes i de følgende kapitler.

- 6 Vælg den ønskede undermenu med tasterne **◀ ▶**.
- 7 Tryk på tasten **X** for at forlade menuen.

I menuen **Hjemmenetværk** findes følgende undermenuer:

- Forbindelse
- Forbind med app
- Software-update
- Slet netværksindstillinger

Opsætning af forbindelse med hjemmenetværket

Når menuen åbnes for første gang, guides du automatisk gennem den første opsætning. Følg anvisningerne på betjeningsfeltet.

- 1 Installér appen **Home Connect** på din mobile slutenhed.
- 2 Åbn menuen **Hjemmenetværk** på køleapparatet.
- 3 Åbn app'en på den mobile slutenhed.
- 4 Log ind eller registrér i appen, hvis der endnu ikke er nogen adgang til rådighed.
- 5 Kontrollér på hjemmenetværkets router, om der findes en WPS-funktion til automatisk forbindelse.
- 6 Hvis en sådan funktion findes, så start den automatiske netværksforbindelse med tasten **✓**. Følg anvisningerne på betjeningsfeltet.
- 7 Start den manuelle netværksforbindelse, hvis den ovennævnte funktion ikke findes, hvis du ikke er sikker på, om funktionen findes, eller hvis den automatiske netværksforbindelse er mislykket. Køleapparatet etablerer midlertidigt et eget netværk, med hvilket den mobile slutenhed forbindes.
- 8 Start den manuelle netværksforbindelse i appen på den mobile slutenhed.

Så snart køleapparatet er forbundet med den mobile slutenhed, oprettes der en forbindelse mellem køleapparatet og hjemmenetværket.

Bemærk: Hvis forbindelsen ikke kan oprettes, så kontrollér, om modtagelsen er tilstrækkelig.

→ "*Kontrol af signalstyrke*" på side 16

Kontrol af signalstyrke

Signalstyrken vises i startvinduet til menuen **Hjemmenetværk**. Signalstyrken bør være mindst 50 %. Hvis signalstyrken er for lav, kan forbindelsen afbrydes.

Forbedring af signalstyrke

- Stil routeren tættere på køleapparatet.
- Sørg for, at forbindelsen ikke forstyrres af skærmende vægge.
- Installér en repeater for at forstærke signalet.

Forbindelse af køleapparat med Home Connect-app

Med denne menu kan køleapparatet forbindes med mobile slutenheder.

- 1 Installér app'en **Home Connect** på din mobile slutenhed, og log ind eller registrér dig.
- 2 Åbn menuen **Hjemmenetværk** på køleapparatet.
- 3 Bladr til menupunktet **Forbind med app** med tasten **➤**.
- 4 Tryk på tasten **_** for at åbne menupunktet.
- 5 Bekræft meddelelsen for at få vist køleapparatet i appen.
- 6 Åbn app'en, og vent, indtil køleapparatet vises. Bekræft forbindelsen mellem app'en og køleapparatet med **Tilføj**.
Hvis køleapparatet ikke vises automatisk i app'en, så tryk på **Tilføj apparat**, og følg anvisningerne. Så snart dit køleapparat vises, så tilføj det med **+**.
- 7 Følg app'ens anvisninger, indtil proceduren er afsluttet.

Installation af opdatering til Home Connect-softwaren

Køleapparatet kontrollerer med regelmæssige mellemrum, om der findes opdateringer til Home Connect-softwaren.

Når der findes en opdatering, vises der et lille udråbstegn **S[®]** på tasten **S**.

Installation af opdatering:

- 1 Tryk på tasten **S[®]**.
Specialmenuen **Henvisning hjemmenetværk** åbnes.
- 2 Tryk på tasten **✓** for at åbne menupunktet.
Der vises et henvisningsvindue med de nødvendige trin til installation af den nye software.
- 3 Tryk på tasten **✓** for at lukke henvisningsvinduet.
- 4 Åbn menuen **Hjemmenetværk** på køleapparatet.
→ *"Opsætning af Home Connect" på side 16*
- 5 Bladr til menupunktet **Software-update** med tasten **➤**.
- 6 Tryk på tasten **_** for at åbne menupunktet.
Bemærk: Tasten **_** er kun synlig, når der findes en opdatering.
Softwareen installeres.
- 7 Der vises en henvisning, så snart installationen er afsluttet.
- 8 Tryk på tasten **✓** for at lukke denne henvisning.

Kundeservice-adgang

Når du kontakter kundeservice, kan den få adgang til dit apparat og registrere dets status, efter du har givet tilladelse til dette. Dertil skal apparatet være forbundet med hjemmenetværket.

Videre oplysninger om kundeservice-adgang og dens tilgængelighed i dit land findes på www.home-connect.com i området Help & Support.

- 1 Kontakt kundeservice.
- 2 Bekræft start af kundeservice-adgang i appen.
Under kundeservice-adgang vises symbolet  i betjeningsfeltet.
- 3 Så snart kundeservice har samlet de nødvendige informationer, afslutter den adgangen.
Bemærk: Fjerndiagnosen kan afbrydes før tid ved at deaktivere kundeservice-adgang i Home Connect-appen.

Slet netværksindstillinger

Hvis der ved forsøget på forbindelsesetablering opstår et problem, eller apparatet skal tilmeldes på et andet WLAN-hjemmenetværk (Wi-Fi), kan Home Connect-indstillingerne nulstilles.

- 1 Åbn menuen **Hjemmenetværk** på køleapparatet.
- 2 Bladr til menupunktet **Slet netværksindstillinger** med tasten **➤**.
- 3 Tryk på tasten **_** for at åbne menupunktet.
- 4 Bekræft meddelelsen for at slette netværksindstillingerne.

Udfør derefter den første opsætning på ny for at forbinde apparatet med WLAN-hjemmenetværket (Wi-Fi) igen.
→ *"Opsætning af forbindelse med hjemmenetværket" på side 16*

Henvisning vedrørende databeskyttelse

Første gang Home Connect-apparatet forbindes med et WLAN-hjemmenetværk (Wi-Fi), der er forbundet med internettet, sender apparatet følgende datakategorier til Home Connect-serveren (førstegangsregistrering):

- Entydig apparat-ID (bestående af apparatets kode samt MAC-adressen for det indbyggede Wi-Fi-kommunikationsmodul).
- Wi-Fi-kommunikationsmodulets sikkerhedscertifikat (til informationsteknisk sikring af forbindelsen).
- Husholdningsapparatets aktuelle software- og hardwareversion.
- Status for en eventuel forinden udført nulstilling til fabriksindstillinger.

Denne førstegangsregistrering forbereder brugen af Home Connect-funktionaliteterne og er først nødvendig på det tidspunkt, hvor Home Connect-funktionaliteterne skal bruges første gang.

Bemærk: Vær opmærksom på, at Home Connect-funktionaliteterne kun kan anvendes i forbindelse med Home Connect-appen. Der kan fremhentes oplysninger om databeskyttelse i Home Connect-appen.

Overensstemmelseserklæring

Hermed erklærer Gaggenau Hausgeräte GmbH, at dette apparat med Home Connect-funktionalitet er i overensstemmelse med de grundlæggende krav og øvrige gældende bestemmelser i direktivet 2014/53/EU.

Der findes en udførlig RED-overensstemmelseserklæring på internettet på det aktuelle apparats produktside under de ekstra dokumenter på adressen www.gaggenau.com.



2,4 GHz bånd: Maks. 100 mW.

5 GHz bånd: Maks. 100 mW.



BE	BG	CZ	DK	DE	EE	IE	EL
ES	FR	HR	IT	CY	LV	LT	LU
HU	MT	NL	AT	PL	PT	RO	SI
SK	FI	SE	UK	NO	CH	TR	

5 GHz WLAN: kun til indendørs brug

Vinopbevaringsrum

Placering af flasker

Gør følgende for at opbevare det maksimale antal vinflasker:

- Opbevar flaskerne som vist.
- Sørg for, at flaskerne ikke overskrider de angivne mål.

Eksempel på opbevaring med standardflasker

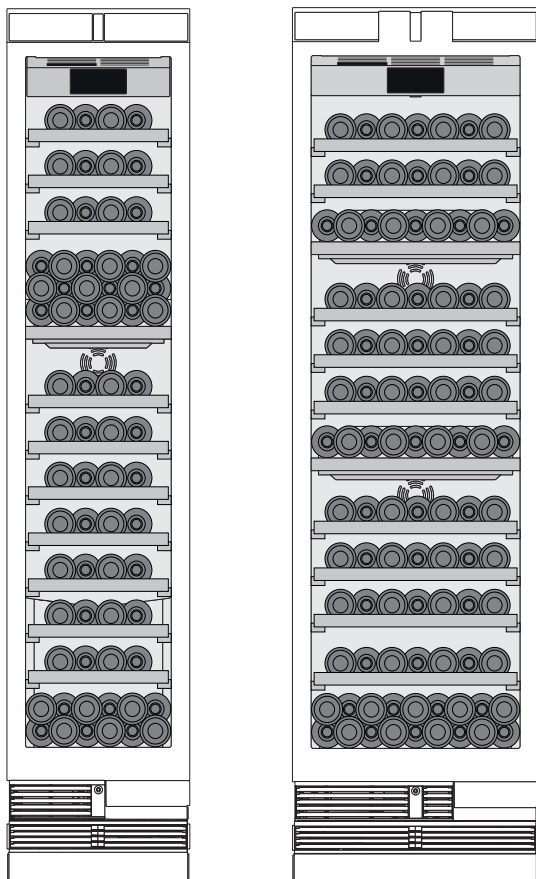
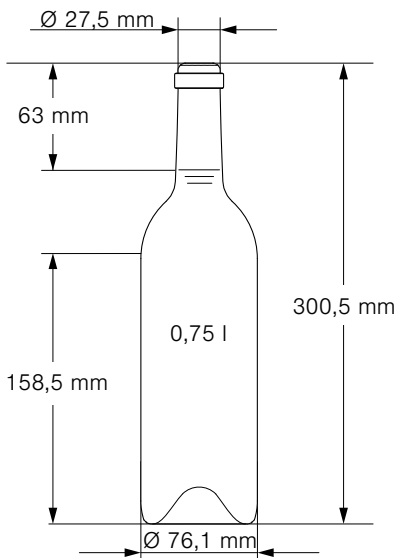

Tips til vinopbevaring

- Pak vinflaskerne ud – opbevar dem ikke i kasser eller kartoner i vinopbevaringsrummet.
- Ved opbevaring af flasker med korkprop i mere end 4 uger kan en for lav luftfugtighed føre til, at korkproppen skrumper. For at undgå dette skal gamle vine opbevares, så korkproppen altid er fugtet, og den forhøjede luftfugtighed skal aktiveres. → "Luftfugtighed" på side 11
- De åbne flaskehylder muliggør en kontinuerlig luftcirkulation. Derved fjernes overflødig fugtighed hurtigt.
- Vinen skal tempereres (chambreres) langsomt, før den drikkes: Tag f.eks. rosevin ud af apparatet ca. 2 til 5 timer og rødvin 4 til 5 timer, før den skal drikkes, så vinen har den rigtige drikketemperatur. Hvidvin kan derimod serveres med det samme. Sekt og champagne skal køles i køleskabet, kort før de skal drikkes.
- Vine skal helst køles ved noget lavere temperatur end den ideelle serveringstemperatur, da vintemperaturen stiger, når vinen skænkes i glas.

Drikketemperaturer

Den rigtige serveringstemperatur er afgørende for, hvordan vinen smager og dermed også, om du nyder at drikke den.

Vi anbefaler at servere vinen med følgende drikketemperaturer:

Vintype	Drikketemperatur
Stor rød Bordeaux	18 °C
Rød Côtes du Rhône/Barolo	17 °C
Stor rød Bourgogne/rød Bordeaux	16 °C
Portvin	15 °C
Ung rød Bourgogne	14 °C
Unge rødvine	12 °C
Ung Beaujolais/alle hvidvine med lidt restsukker	11 °C
Gamle hvidvine/stor Chardonnay	10 °C
Sherry	9 °C
Unge hvidvine fra spätlese	8 °C
Hvidvine fra Loire/Entre-deux-Mers	7 °C

Rengøring

Pas på!

Overhold følgende for at undgå skader på apparatet og udstyrsdelene samt for at forhindre, at drikkevarerne ændrer smag:

- Brug ikke klor-, fluor-, jod-, brom- eller syreholdige rengørings- og opløsningsmidler.
- Brug ikke sand- eller syreholdige rengørings- og opløsningsmidler.
- Brug ikke skurende eller ridsende svampe. På de metalliske overflader kan der opstå korrosion.
- Rengør aldrig hylder og beholdere i opvaskemaskinen. Delene kan deformeres.

Rengøring af displayet

Som følge af ændring i temperaturer og luftfugtighed kan betjeningsselementerne dugge.

Aktivér rengøringsspærren til rengøring.

→ "Displayspærre til rengøring" på side 12

Brug en ren mikrofiberklud til rengøring.

Rengøring inde i apparatet

Dette gøres på følgende måde:

- 1 Træk netstikket ud, eller slå sikringen fra.
- 2 Tag flaskerne ud, og opbevar dem et køligt sted, hvis det er muligt.
- 3 Rengør apparatet med en blød klud og lunkent vand, der er tilsat en smule pH-neutralt opvaskemiddel.

Pas på!

Vandet fra rengøringen må ikke komme ind i belysningen eller gennem afløbshullet og ind i fordampningsområdet.

- 4 Dørpakningen skal vaskes af med rent vand og gnides grundigt tør.
- 5 Tilslut apparatet igen, og læg flaskerne i.

Rengøring af udstyret

De variable dele skal tages ud af apparatet til rengøring.
→ "Udstyr" på side 10

Plejeanvisninger for overflader i rustfrit stål

Til pleje og rengøring af overflader i rustfrit stål må der kun bruges rengøringsmidler egnet til rustfrit stål og en rengøringsklud til rustfrit stål.

En egnet rengøringsklud til rustfrit stål kan købes hos kundeservice.

For at undgå synlige ridser skal plejen på overfladen i rustfrit stål udføres i retning langs strukturen.

Støj

Normal støj

Brummer: En motor kører f.eks. køleaggregat, ventilator.

Klukrer, blubrer eller risler: Kølemiddel strømmer gennem rørene.

Klikker: Motor, kontakt eller magnetventiler tænder eller slukker.

Undgåelse af støj

Apparatet står ikke lige: Justér apparatet ved hjælp af et vaterpas. Ændr højden på stillefødderne. Hvis stillefødderne allerede er kørt helt ud, men apparatet stadig ikke står lige, så læg f.eks. en tynd træplade under.

Beholdere, opbevaringsrum eller hylde vakler eller sidder i klemme: Kontrollér udtagelige udstyrsdele og sæt dem evt. i igen.

Flasker eller beholdere berører hinanden: Ryk flasker eller beholdere væk fra hinanden.

Belysning

Apparatet er udstyret med en vedligeholdelsesfri LED-belysning.

Kun kundeservice eller autoriserede fagfolk må reparere belysningen.

da Hvad skal jeg gøre, hvis der opstår en fejl?

Hvad skal jeg gøre, hvis der opstår en fejl?

Før kundeservice kontaktes, bedes du vha. denne tabel kontrollere, om du selv er i stand til at afhjælpe fejlen.

Apparat

Temperatur afviger meget fra indstillingen.

Sluk apparatet i 5 minutter.

→ "Apparatet slukkes og tages ud af brug" på side 11

Hvis temperaturen er for varm, kontrolleres temperaturen igen efter et par timer.

Hvis temperaturen er for kold, kontrolleres temperaturen igen næste dag.

Ingen visning lyser.

Netstikket sidder ikke fast.

Sæt netstikket i.

Sikringen er sprunget.

Kontrollér sikringerne.

Strømmen er svigtet.

Kontrollér om strømmen er tilsluttet.

Kompressoren tænder mere og mere hyppigt samt i længere tid.

Apparatet åbnes hyppigt.

Åbn ikke apparatet mere end nødvendigt.

Ventilationsåbningerne er dækket til.

Fjern forhindringer.

Apparatet køler ikke, indikatoren og belysningen lyser.

Demo-modus er aktiveret.

Deaktiver demo-modus.

→ "Aktivering eller deaktivering af demo-modus" på side 14

Døren åbnes ikke, når der trykkes på den.

En specialmodus har deaktiveret den automatiske døråbning.

Tag fat nedefra under møbelpladen for at åbne døren, eller deaktiver specialmodussen.

→ "Aktivering eller deaktivering af dvaletilstanden" på side 14

Pull to open er aktiveret.

Stil apparatet om til push to open.

→ "Automatisk døråbning" på side 15

Udløsningskraftforbruget er indstillet for højt.

Vælg en lavere indstilling af udløsningskraftforbruget.

→ "Automatisk døråbning" på side 15

Sikringen er sprunget.

Kontrollér sikringerne.

Strømmen er svigtet.

Kontrollér, om strømmen er tilsluttet.

Kundeservice, produkt-/fabrikationsnummer og tekniske data

Kundeservice

Kontakt vores kundeservice, hvis du har spørgsmål, ikke selv kan afhjælpe en fejl, eller apparatet skal repareres.

Mange problemer kan du selv afhjælpe ved hjælp af informationerne om fejlafhjælpning i denne vejledning eller på vores hjemmeside. Kontakt vores kundeservice, hvis det ikke er tilfældet.

Vi finder altid en passende løsning og forsøger at undgå unødvendige teknikerbesøg.

Vi garanterer, at dit apparat repareres med originale reservedele af uddannede teknikere i tilfælde af garanti og efter udløb af producentgarantien.

Af sikkerhedsgrunde må kun uddannet fagpersonale udføre reparationer på apparatet. Garantikravet bortfalder, hvis reparationer eller indgreb foretages af personer, som vi ikke har givet bemyndigelse til dette, eller hvis vores apparater udstyres med reservedele, supplerende dele eller tilbehørsdele, som ikke er originale dele, og der derved forårsages en defekt.

Funktionsrelevante originale reservedele iht. den pågældende forordning om miljøvenligt design kan fås hos vores kundeservice i en periode på mindst 10 år fra apparatets markedsføring i Det Europæiske Økonomiske Samarbejdsområde.

Bemærk: Anvendelse af kundeservice er gratis inden for rammerne af producentens lokalt gældende garantibetingelser. Minimumsvarigheden af garantien (producentens garanti for privatforbrugere) er 2 år i Det Europæiske Økonomiske Samarbejdsområde (med undtagelse af Danmark og Sverige, hvor den er 1 år) iht. til de gældende lokale garantibetingelser. Garantibetingelserne har ingen indvirkninger på andre rettigheder eller krav, der gør sig gældende for dig iht. lokal ret.

Detaljerede informationer om garantiperioden og garantibetingelserne i dit land fås hos vores kundeservice, din forhandler eller på vores hjemmeside.

Hav apparatets produktnummer (E-Nr.) og fabrikationsnummer (FD-Nr.) parat, hvis du kontakter kundeservice.

Kontaktdata for kundeservice findes i vedlagte liste over kundeserviceafdelinger eller på vores hjemmeside.

Produktnummer (E-Nr.) og fabrikationsnummer (FD-Nr.)

Produktnummeret (E-Nr.) og fabrikationsnummeret (FD-Nr.) findes på apparatets typeskilt.

Skriv dataene ned, så du hurtigt kan finde apparatets data og telefonnummeret til kundeservice.

Tekniske data

Kølemiddel, nytteindhold og yderligere tekniske angivelser findes på typeskiltet.

Yderligere oplysninger om din model findes på internetadressen <https://www.bsh-group.com/energylabel> (gælder kun for lande i Det Europæiske Økonomiske Samarbejdsområde). Denne webadresse linker til den officielle EU-produktdatabase EPREL, hvis webadresse endnu ikke var offentliggjort på tidspunktet for trykningen af denne brugsanvisning. Følg da anvisningerne til modelsøgningen. Modelidentifikationen fremgår af tegnene før skråstregen i produktnummeret (E-Nr.) på typeskiltet. Alternativt findes modelidentifikationen også på første linje i EU-energimærkningen.

Apparat-selvtest

Dit apparat råder over et selvtestprogram, der viser fejl, som kan afhjælpes af din kundeservice.

- 1 Tryk på tasten **S** for at åbne hovedmenuen.
- 2 Bladr til menupunktet **Selvtest** med tasten **➤**.
- 3 Start selvtest med tasten **✓**.
Selvtesten begynder.
- 4 Hvis der findes fejl, vises disse. Følg i det tilfælde anvisningerne.
- 5 Apparatet genstarter.
- 6 I 10 sekunder vises meddelelsen om, at selvtesten blev afsluttet. Meddelelsen kan kvitteres med tasten **✓**.

Når selvtesten er afsluttet, stilles apparatet om til normal drift.

Rådgivning og bestilling af reparation i tilfælde af fejl

Der findes kontaktdata for alle lande i den vedlagte fortegnelsen over kundeservice.

DK 44 89 88 33

Gaggenau Hausgeräte GmbH
Carl-Wery-Straße 34
D-81739 München
www.gaggenau.com

8001175599 (9912)
da

GAGGENAU

