

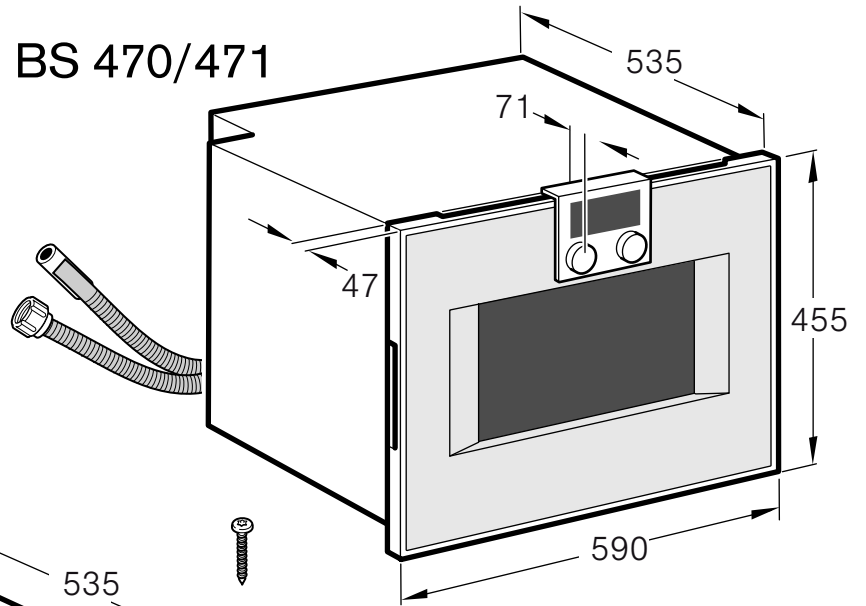

BS 47./48.

zh 安装说明

BS 470/471



BS 474/475

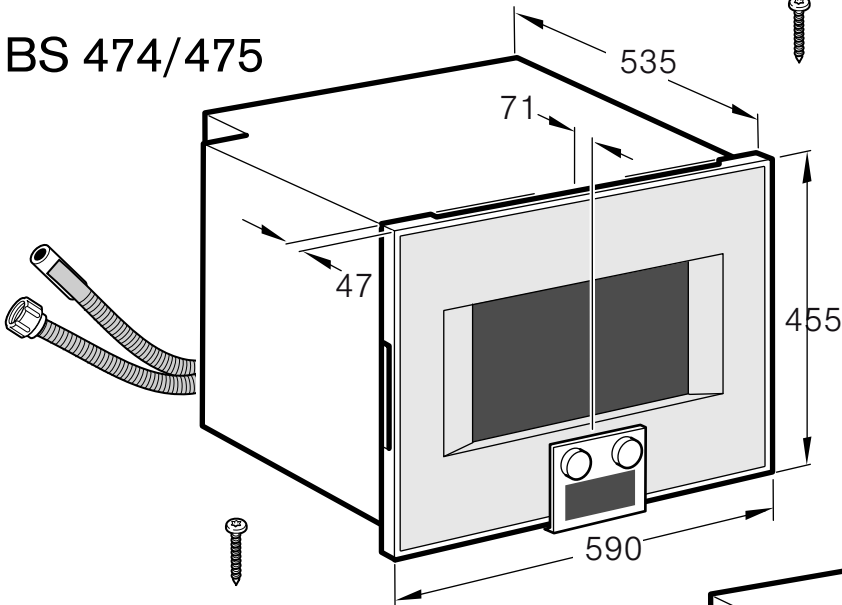

BS 484/485

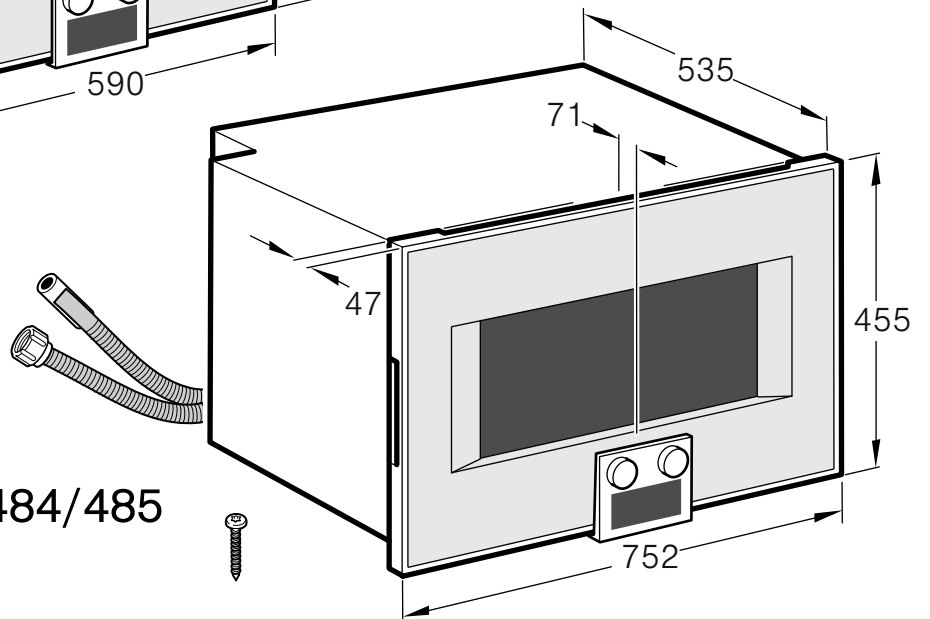

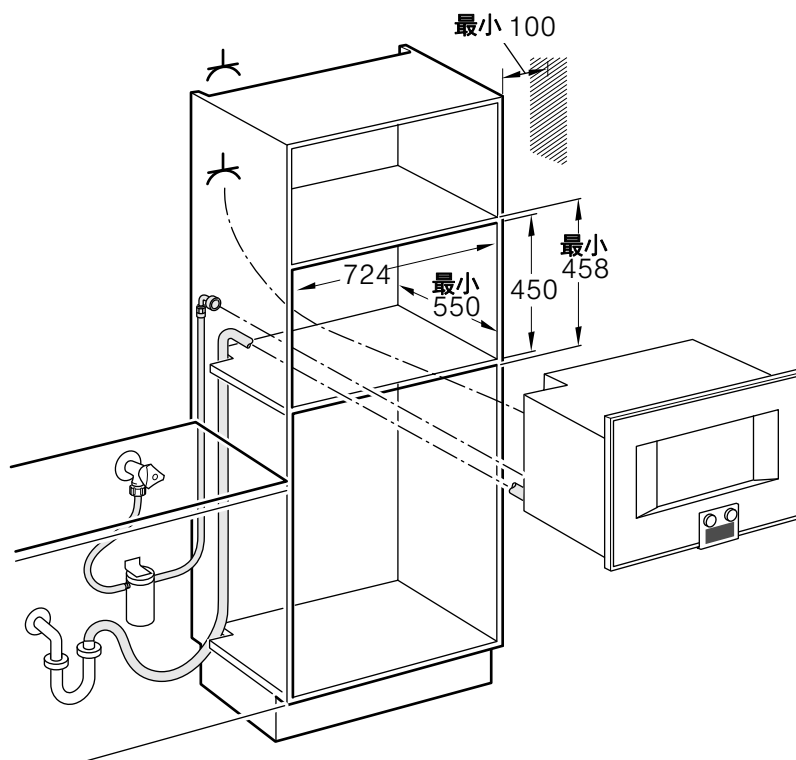
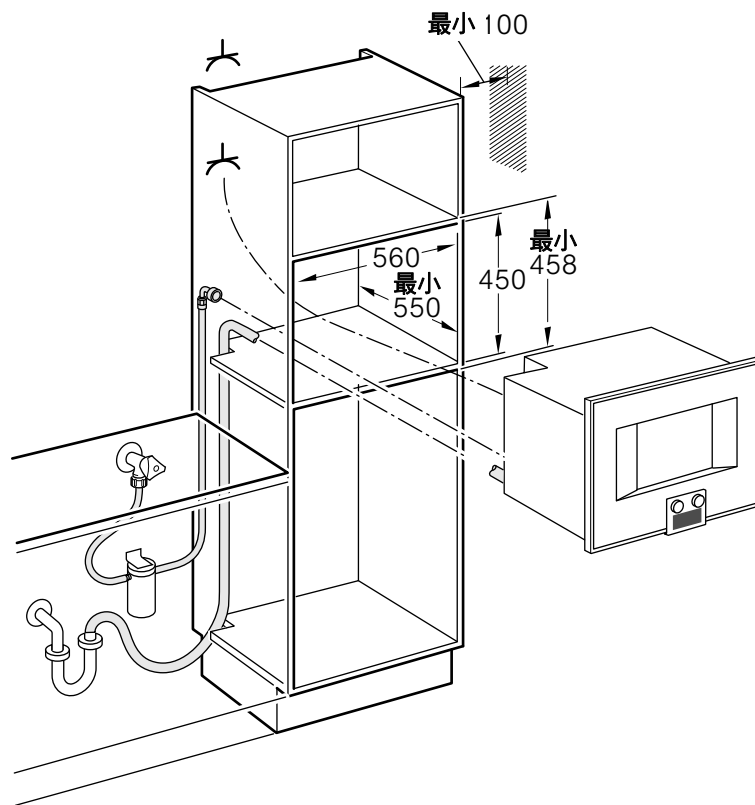

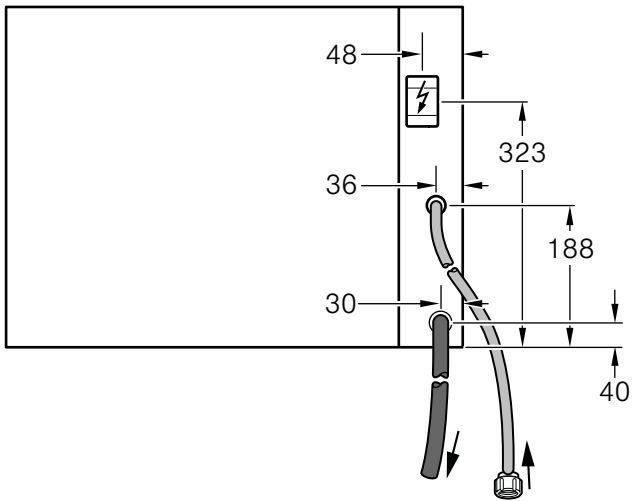
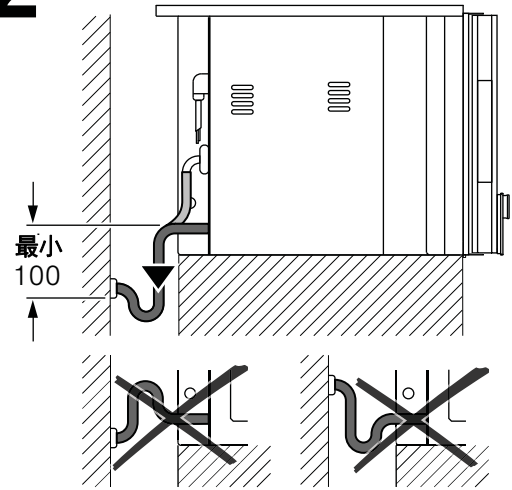
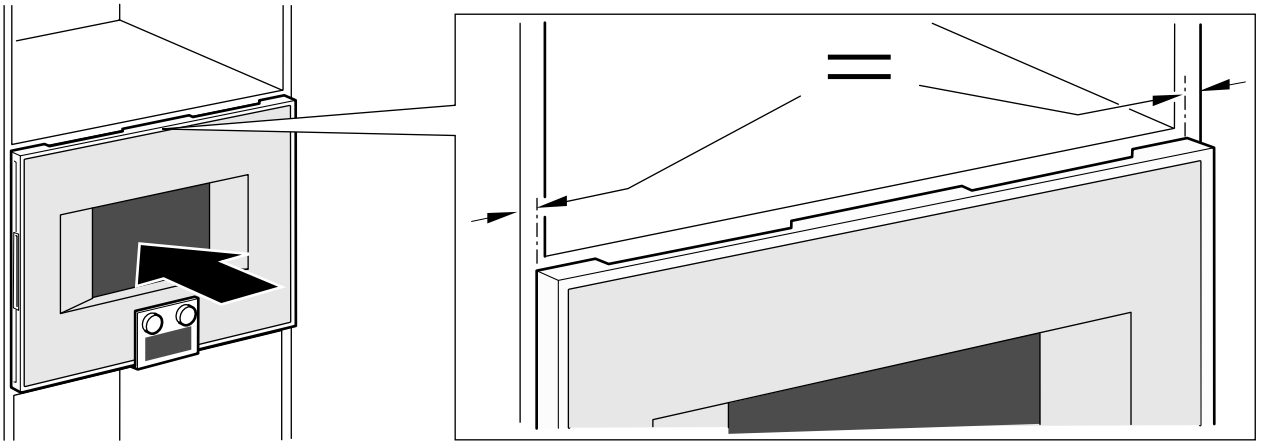
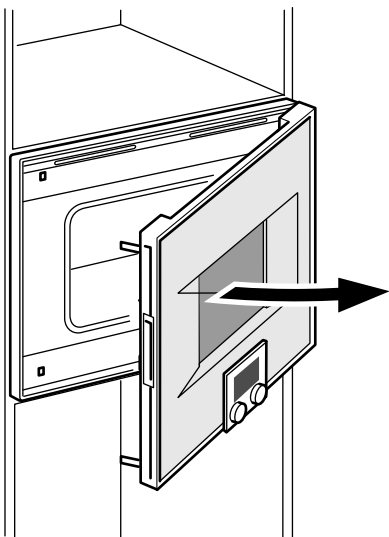
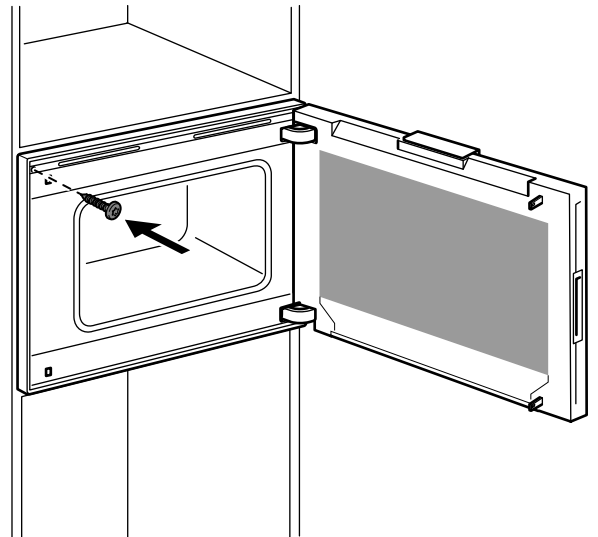
1**2****3****4****5**

6

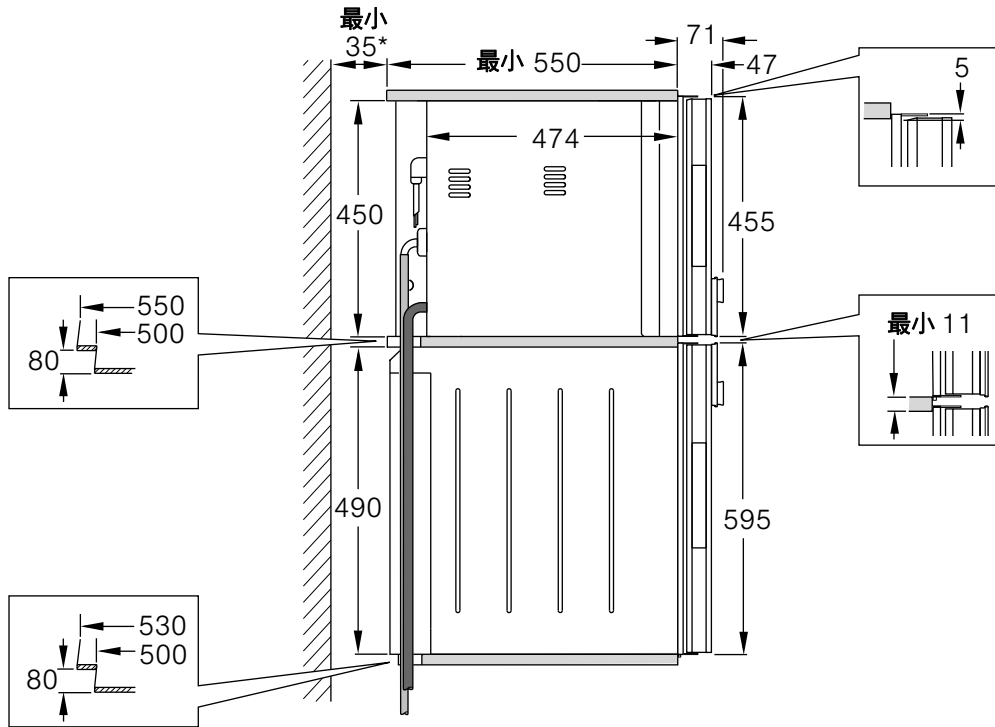

7

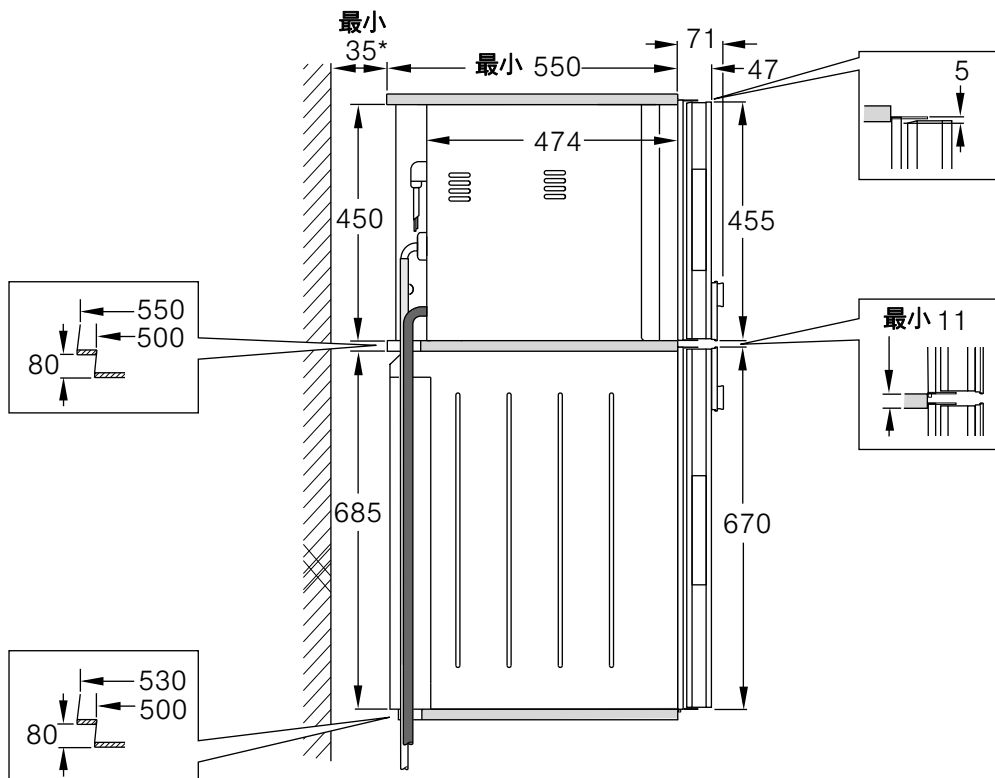

重要说明

- 请认真阅读本安装说明并保存在安全的地方。只有按照安装说明正确安装电器，才能保证使用安全。安装工负责确保电器在安装位置上正常工作。
- 只能由持有上岗证书的专业人员连接电器。
- 进行安装操作时，电器必须从电源断开。
- 戴上防护手套以防割伤。在安装过程中碰得到的部件可能具有锋利的边缘。
- 安装前，请检查电器是否有任何运输损坏。
- 不要抓着门、门把手或下部通风口提举电器。
- 安装时，必须遵守现行的建筑规定和当地供电部门的规定。
- 按照安装图，本电器属于三类电器，适合安装在橱柜中。请遵照最小距离。

设计备注

开门方向不可调。

电器门板表面凸出橱柜开孔 47 mm。

门把手外沿凸出壁柜开孔 94 mm。

如电器附近有需要打开的抽屉时，请留心电器凸出物（包括门把手）。如要规划拐角安装，请注意 90° 的开门角度。

请勿在橱柜中本电器上方安装其他电器。

请勿将底部有控件的型号安装在洗碗机上方。洗碗机的蒸汽可能会损坏蒸汽烤箱的电子器件。

您可以订购下列安装附件

- GZ 010 011：供水和排水延长件（长度 2 m）
- GF 111 100：除垢和中性过滤网

如果水的硬度超过 7° dH，我们建议您在水龙头和电器间安装除垢系统，减少水垢积聚。

准备橱柜

安装橱柜必须能够承受高达 90 °C 的温度，相邻橱柜的面板能够承受高达 70 °C 的温度。

电源插座应布置在电器所在位置以外。

在安装电器前，应对橱柜和工作台进行切割。清除刨花，否则会影响电气部件的正常工作。

使用市售的标准支架将独立式橱柜固定到墙壁上。

电器的安装高度必须便于轻松拆卸附件。

电气连接

确保家电路系统具有足够的保险丝或断路器保护。检查并确认电器的电压和频率与电气安装系统一致（参见铭牌）。

本电器属于一类设备，使用时需要配备保护性接地连接。

熔断保护需使用 B 型或 C 型断路器。

安装系统必须包含一个触点间隙至少为 3 mm 的全极隔离开关。安装之后，必须仍然便于使用。

不带电源连接线的电器：必须按照接线图进行连接。根据需要安装随带的铜质桥接器。连接不正确可能会导致电器损坏。

电源连接线：型号 H05 VV-F 或更高额定值。用于保护性接地连接的黄 / 绿导线必须比电器端的其他导线长 10 mm。

供水连接

本电器具有防回吸设计（经 DVGW- 测试）。因此，不必安装带止回阀的接头。请遵照当地水供应商的规定。

如果水硬度超过 7° dH，则连接本电器时必须安装适当的除垢系统。建议使用 GF 111 100 除垢系统（可作为特殊附件获取）。

本电器仅可接冷水 (¾" 水管接头，水压 2-10 bar)。

说明：仅可用手紧固接头。

水管连接必须位于可触及的位置，且不可位于电器正后方。

排水连接

连接排水软管和废水虹吸管的排水接头。排水管连接必须便于随时操作，且不应位于电器的正后方。

关于排水软管的重要说明

- 排水软管必须始终位于电器下方
- 必须保证足够的排水管横截面（内径 40 mm）
- 排水连接应位于电器排水口的下方至少 100 mm 的位置
- 请勿扭结排水软管
- 请勿截短本电器所提供的排水软管
- 排水软管的总长度不得超过 5 m
- 安装蒸汽烤箱之前，拆下后部金属支架（该支架用于在运输时将排水软管支承在适当位置）

安装电器

- 并排安装两个电器时，门把手 / 安装槽把手必须位于中间位置。
- 如果电器上方没有适当的固定架，应固定电器，以防止打开门时电器翻倒。在橱柜内深度为 450 mm、距离电器上方 5 mm 的位置安装两个标准角铁。

1. 将电器完全推入橱柜中。

将电源线、进水软管和排水软管经橱柜后部左侧引至连接处。请勿缠绕或卡住电线和软管，也不要锋利的边缘上布置电源线和软管。

2. 将电器居中放置。

电器和相邻橱柜之间必须保留 5 mm 的气孔间距。

3. 使用水平仪设置电器水平度，使其完全水平。

4. 用附带的螺钉将电器拧紧到位。

与蒸汽烤箱结合使用

BS 474/475 和 BS 484/485 型电器的显示屏和控件位于底部。这些型号特别适合安装在 Gaggenau BO 4.. 烤箱的上方。

先安装蒸汽烤箱，后安装烤箱。

要达到 550 mm 的安装深度，水管和电源线应顺着机盖拐角的斜边排列。

BO 4.. 系列烤箱的后部边缘为锥形。将电源线、进水软管和排水软管通过橱柜后部左侧向下引至连接处。

当电器安装在烤箱上方时，如果软管无法向下引至橱柜的后部左侧，应将橱柜搬离墙体至少 35 mm，安装侧壁。

与暖碟抽屉结合使用

先安装暖碟抽屉。遵守暖碟抽屉的安装说明。

将烤箱滑入橱柜，将其置于暖碟抽屉顶部。安装电器时要小心，不要刮伤暖碟抽屉的面板和手柄。

拆卸

1. 断开电器电源。
2. 拧开固定螺钉。
3. 稍微抬高电器并将其完全拉出。

