



id Instruksi pemasangan

th ศึกษาระเบียง ในการติดตั้ง

zh-hk 安裝說明

zh-tw 安裝說明

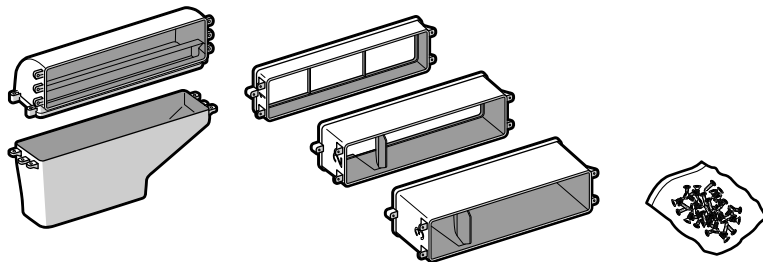
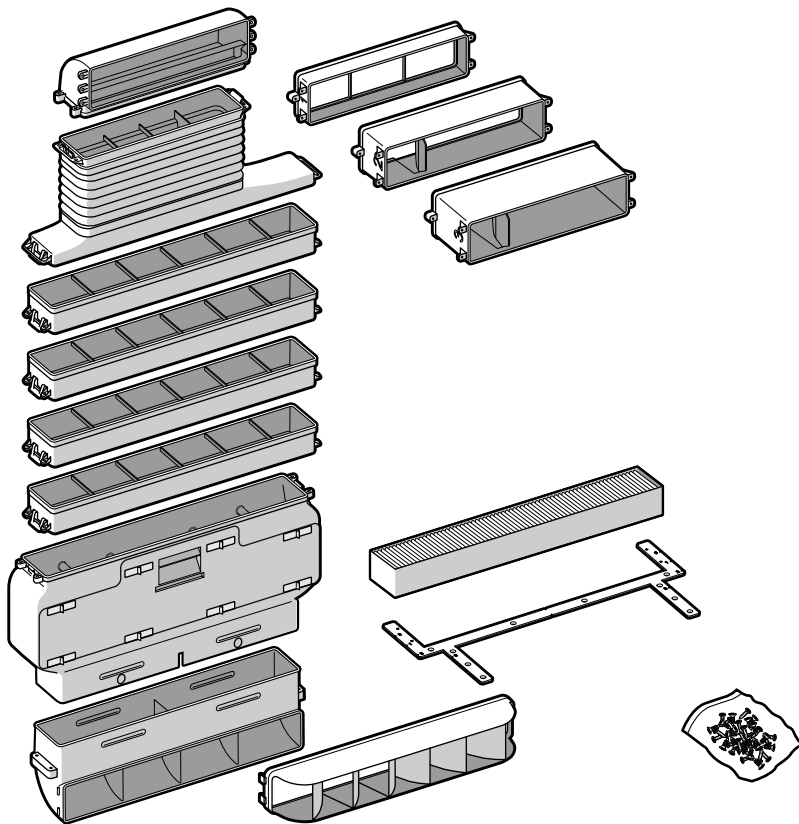
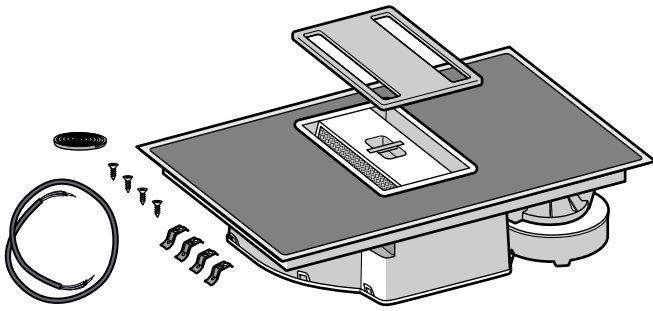

A

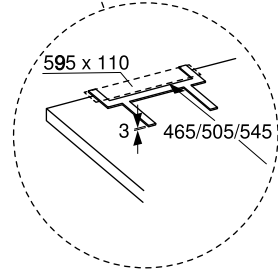
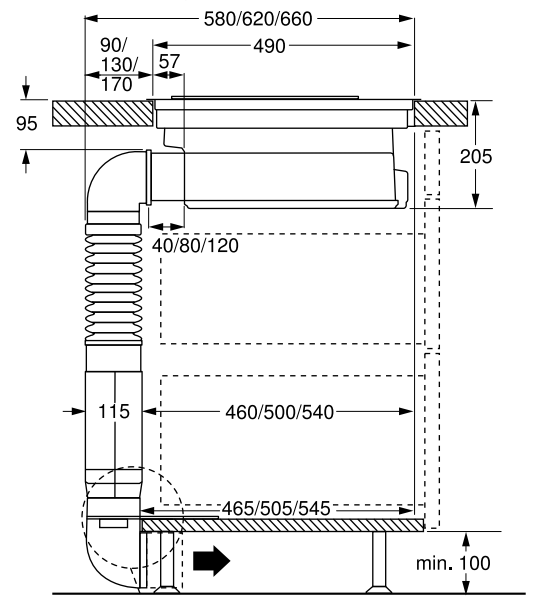
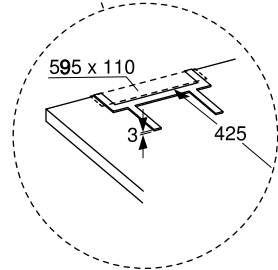
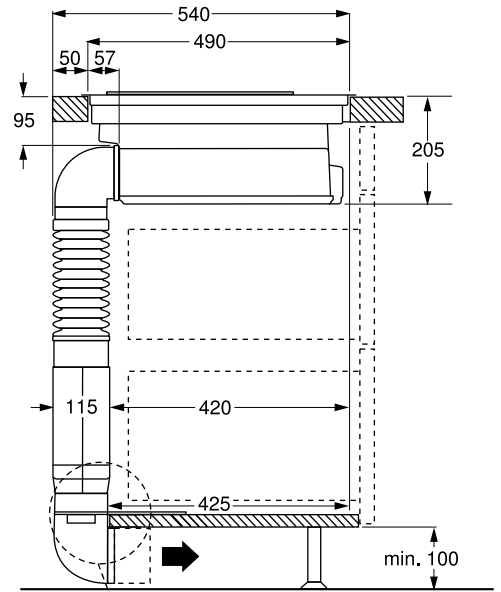
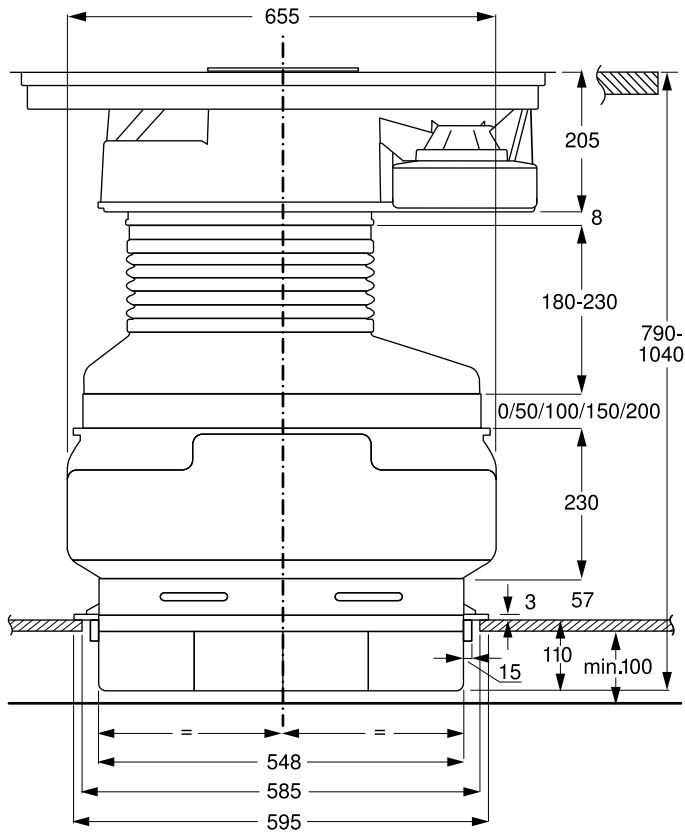

B

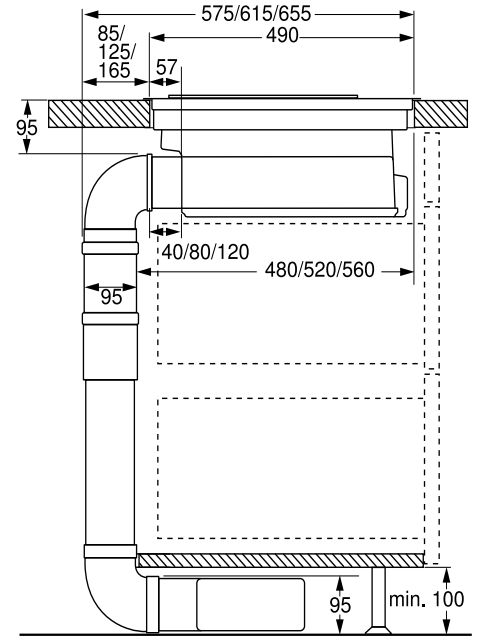
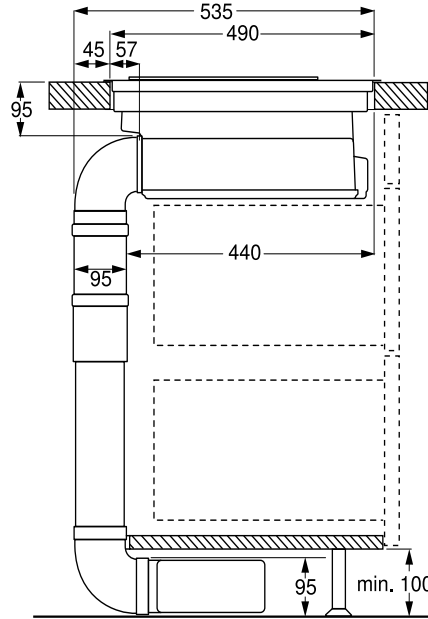
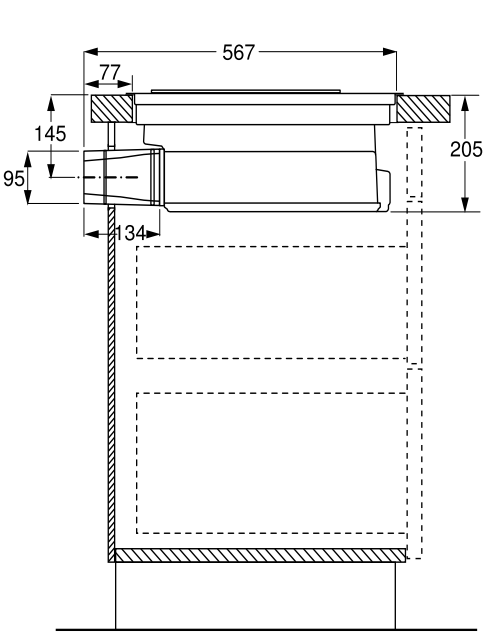
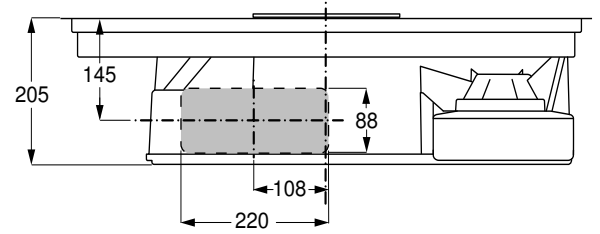
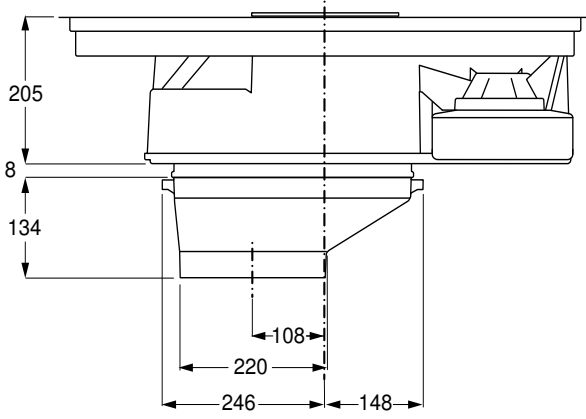

C

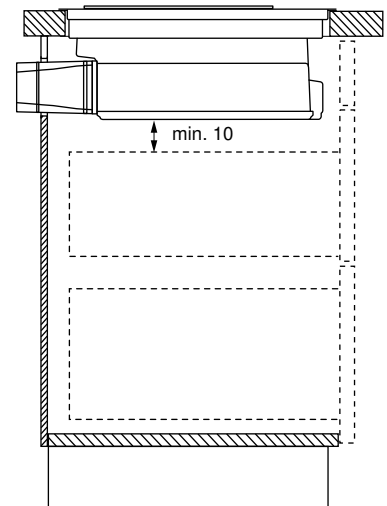
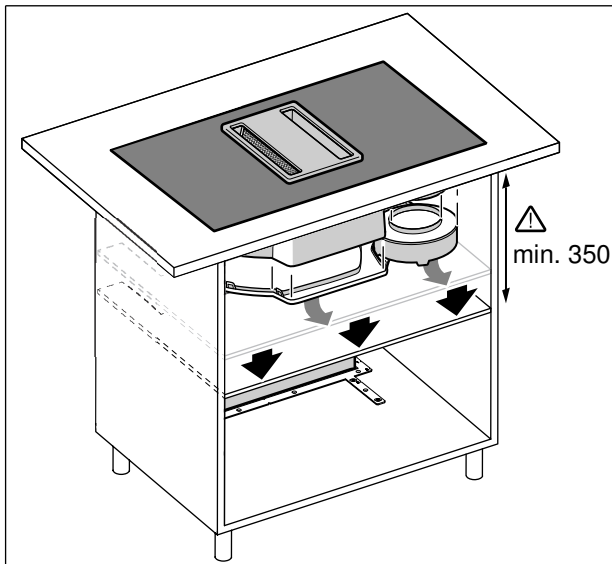

1

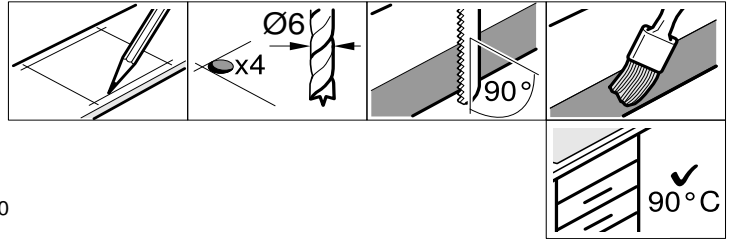
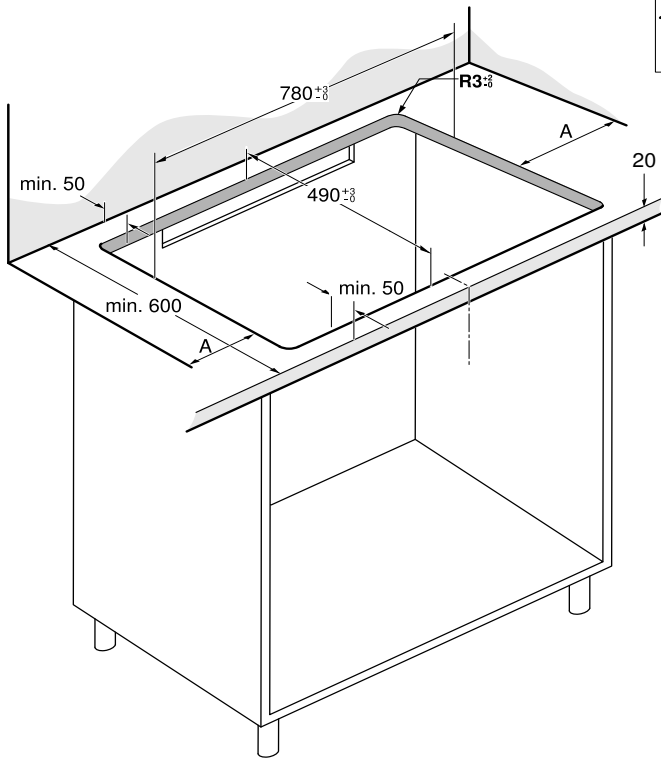

A = min. 40

2a

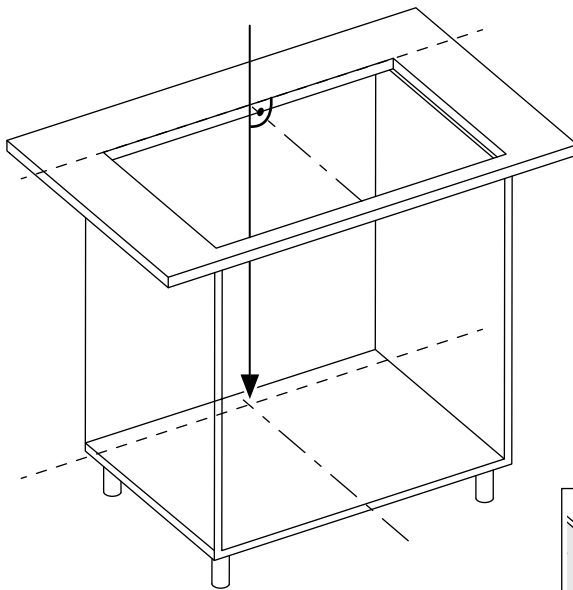

2b

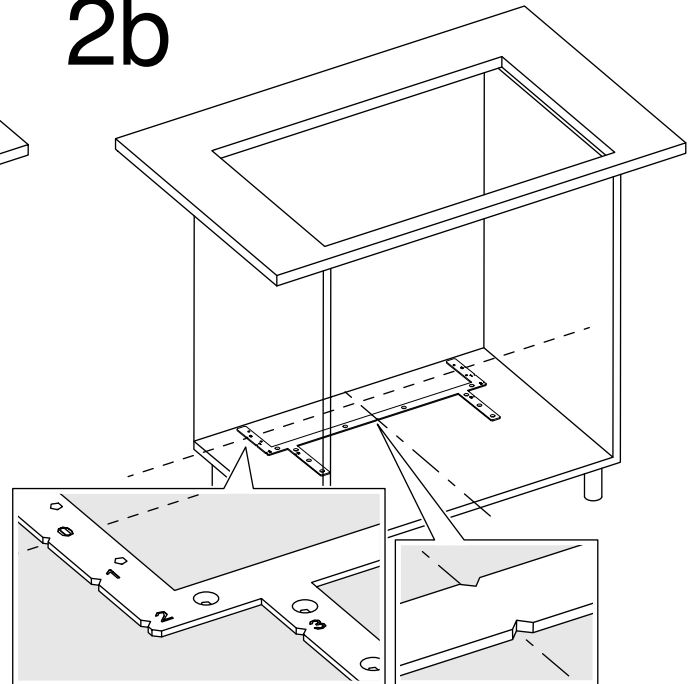

2c

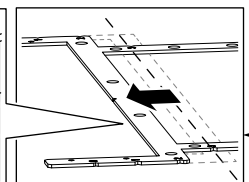
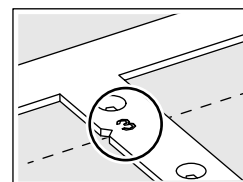
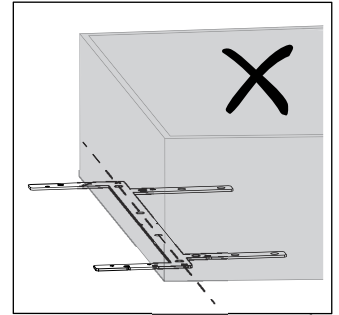
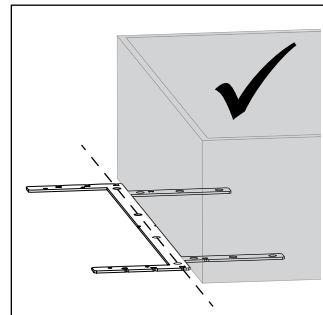
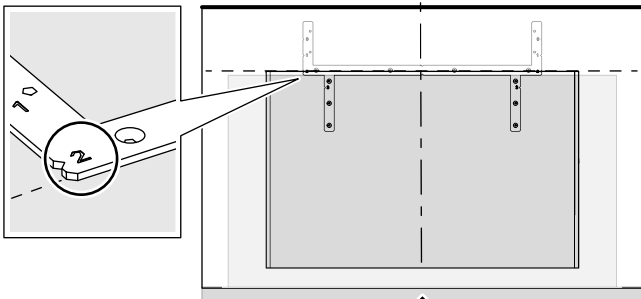
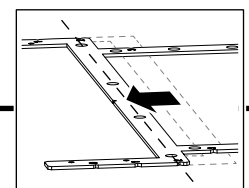
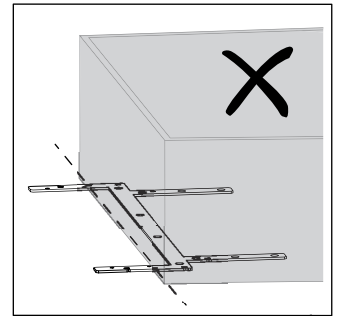
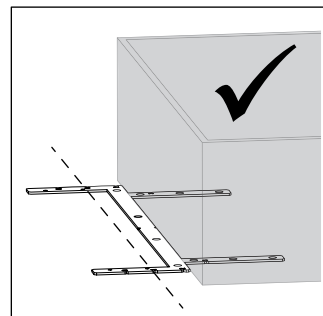
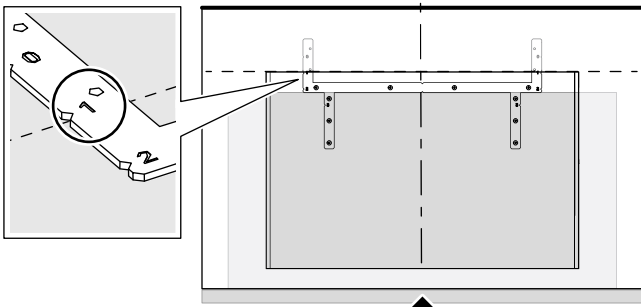
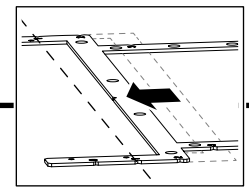
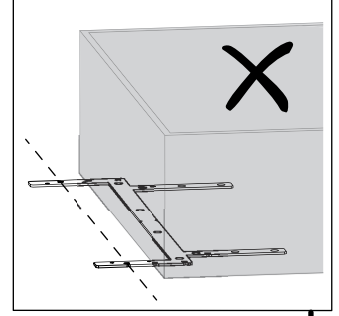
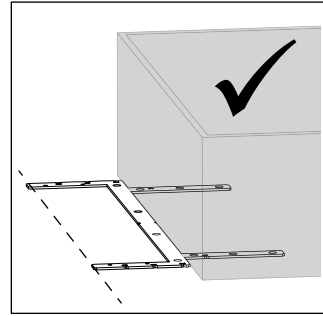
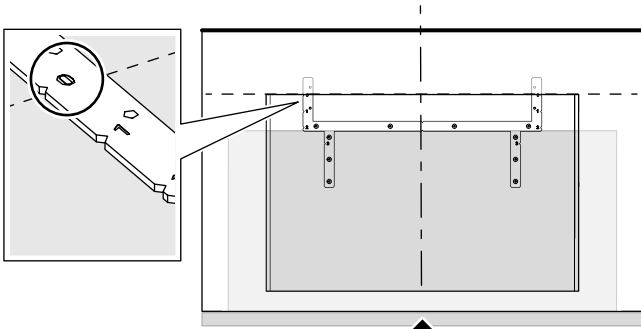
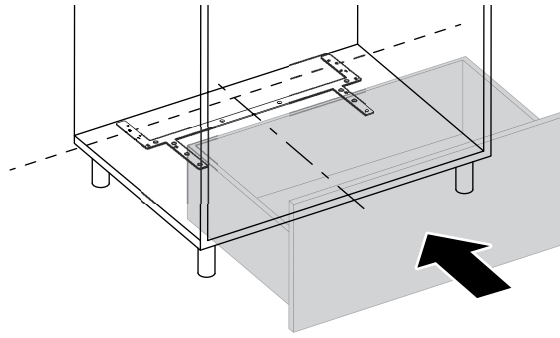

2d

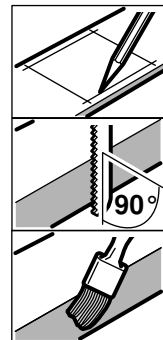
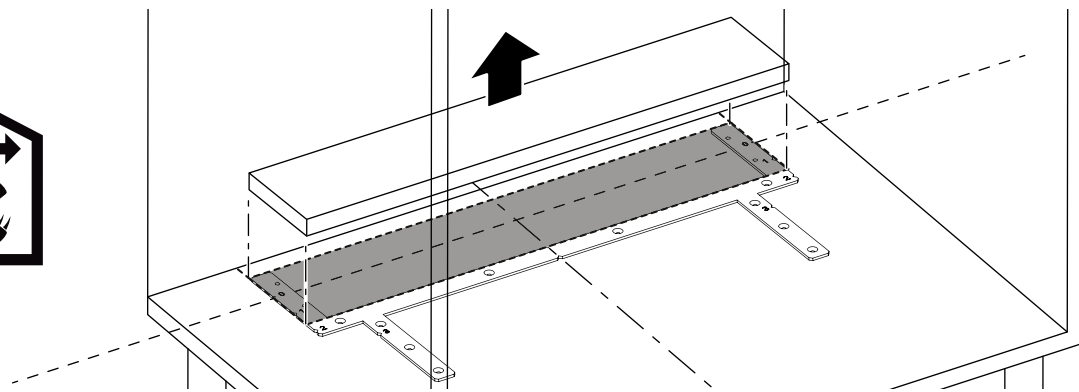

3a

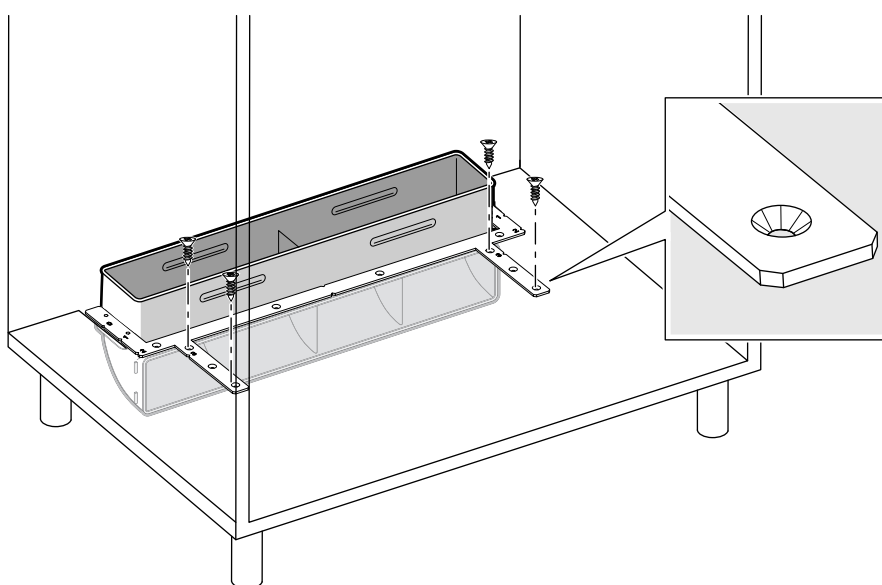
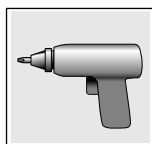
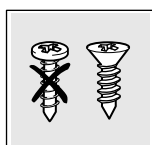
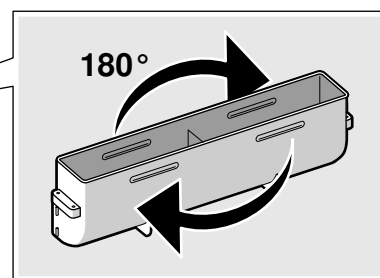
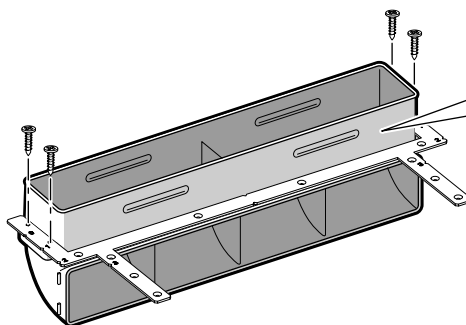
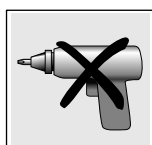
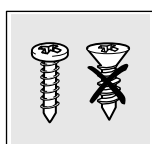
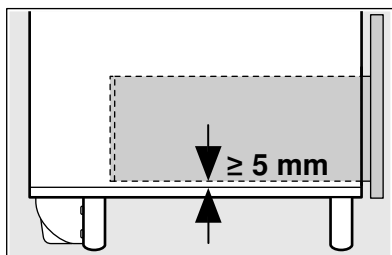

3b

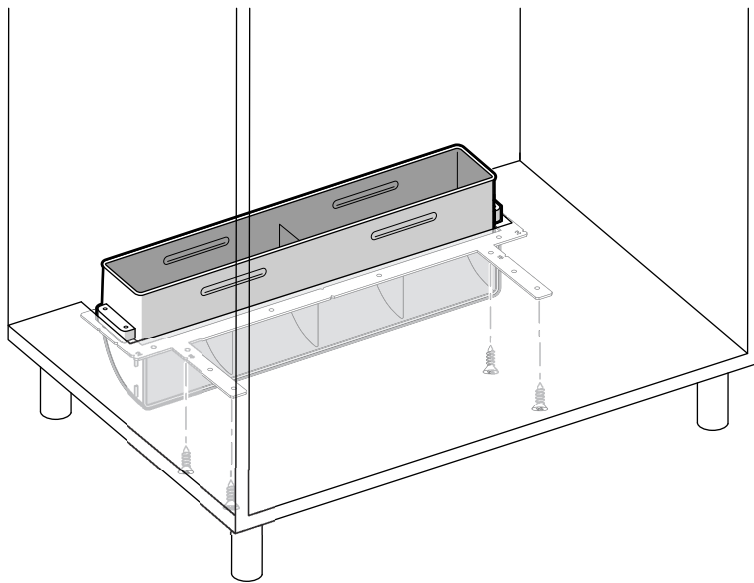
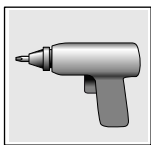
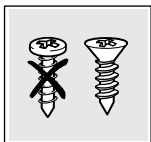
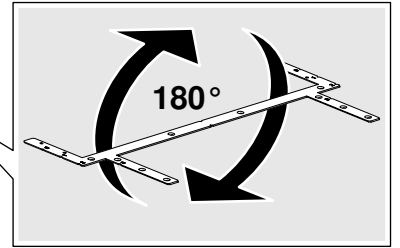
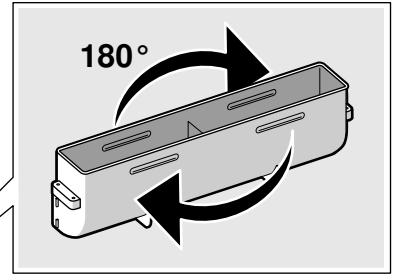
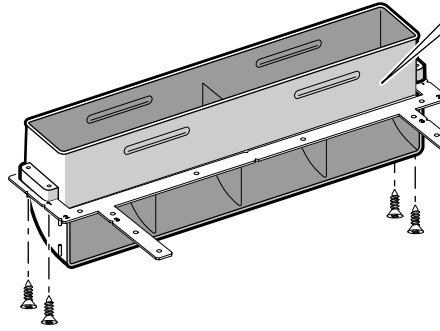
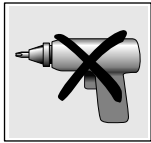
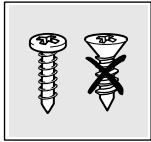
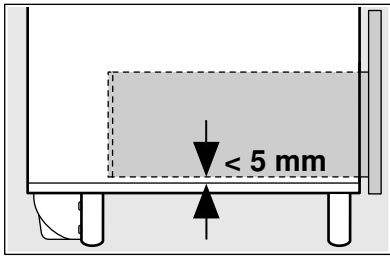

3c

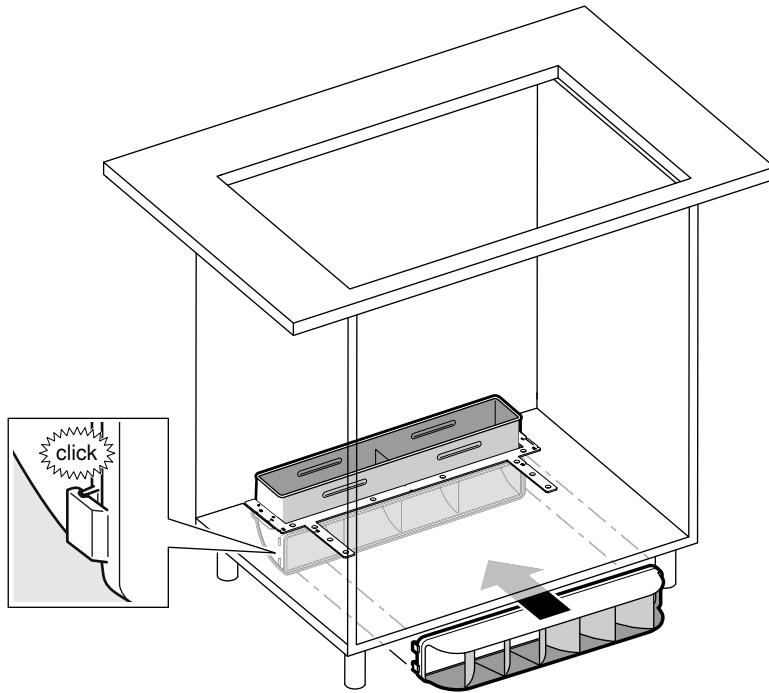

4

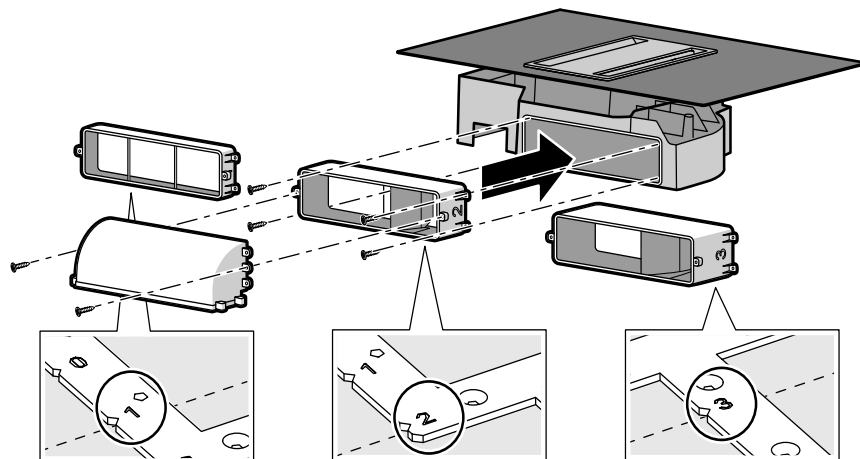
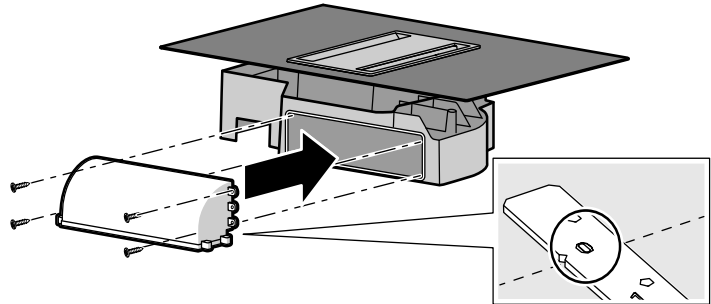
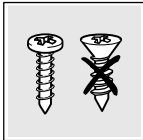

5

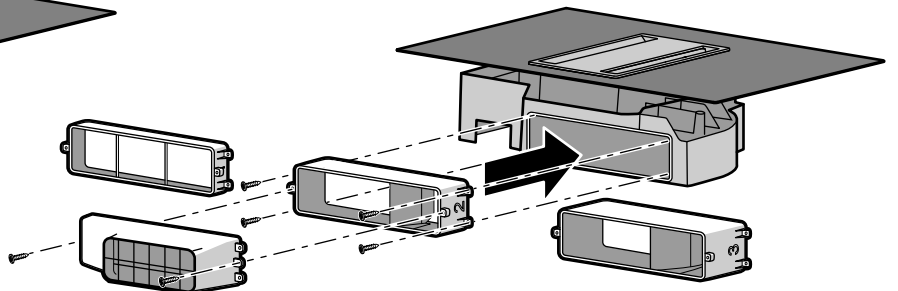
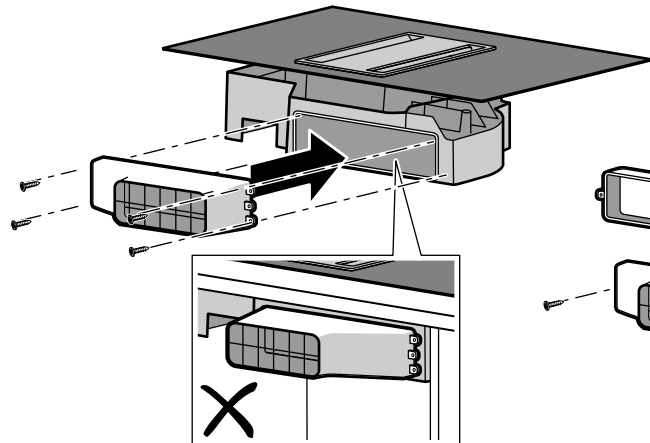
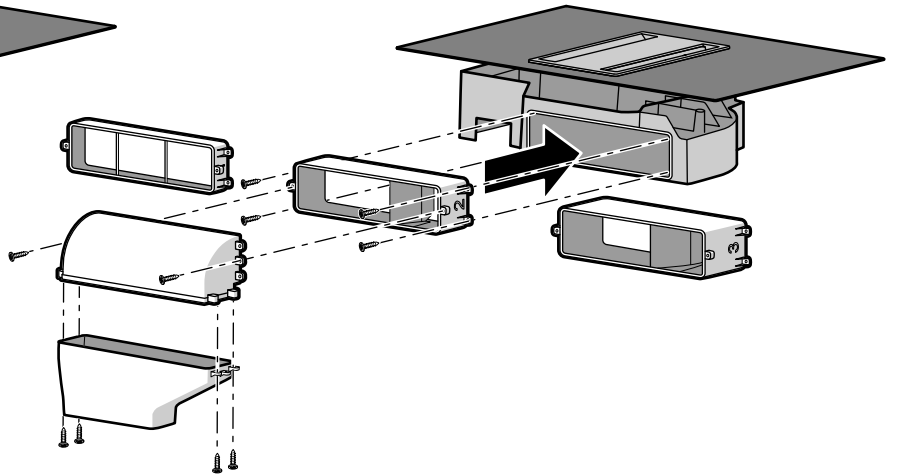
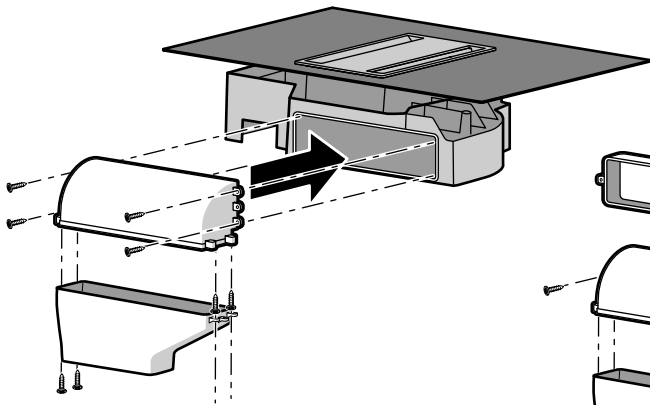
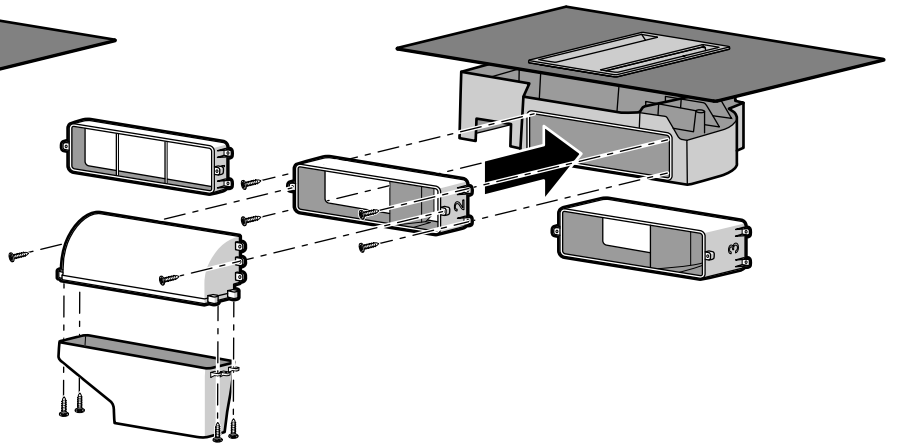
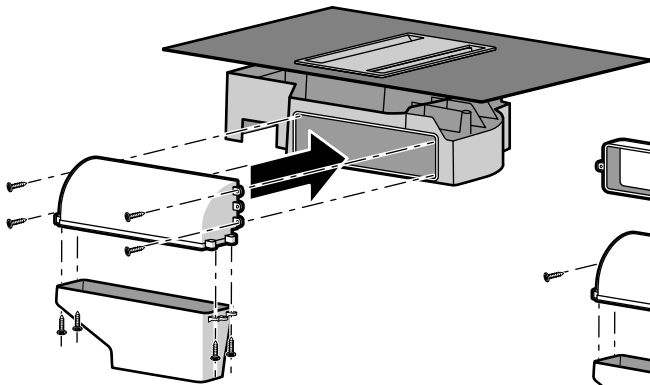
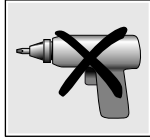
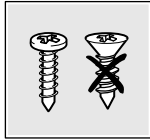
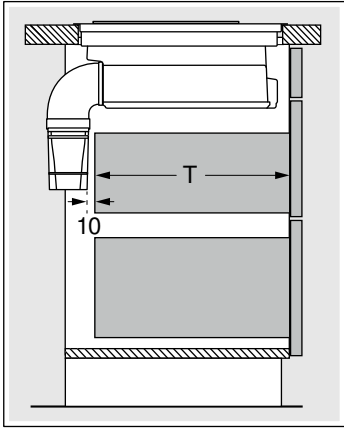

6

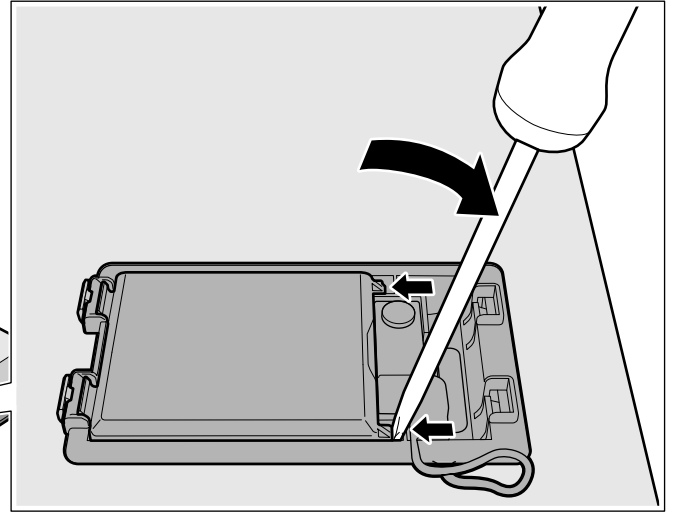
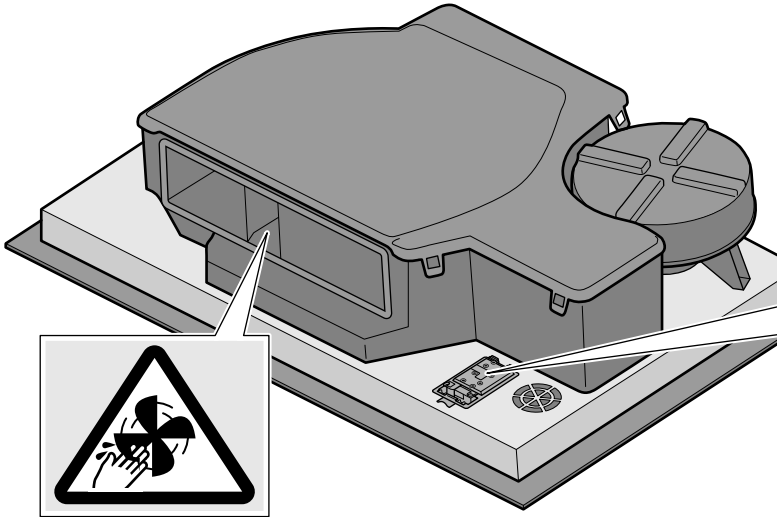

7

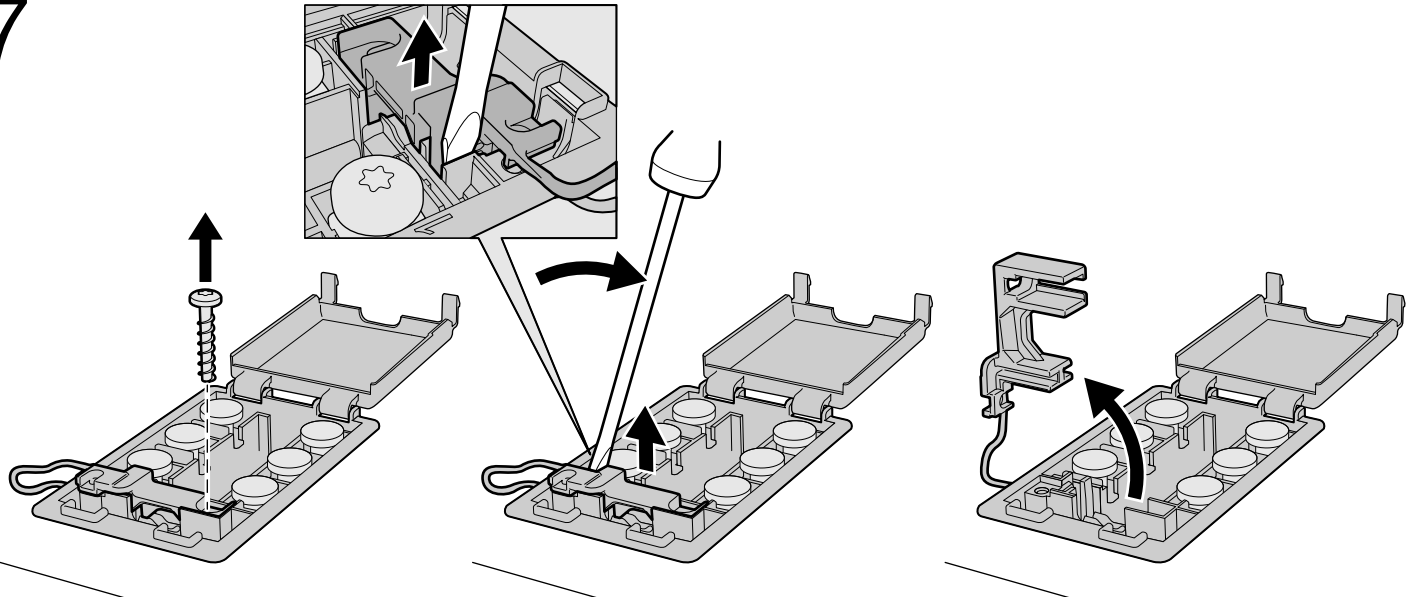

8

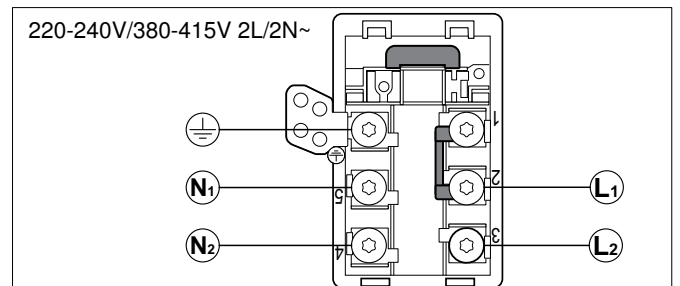
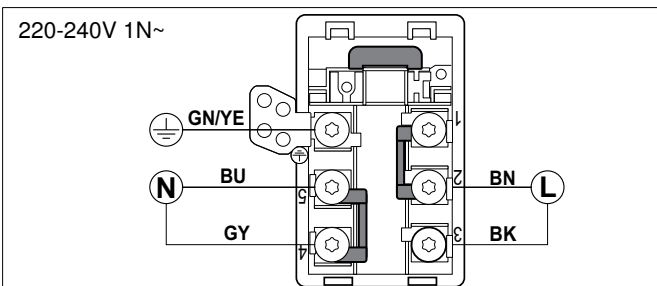
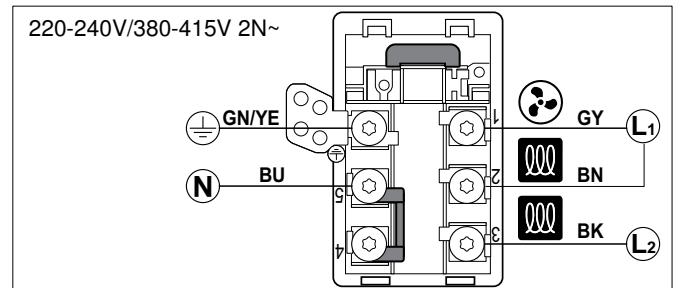
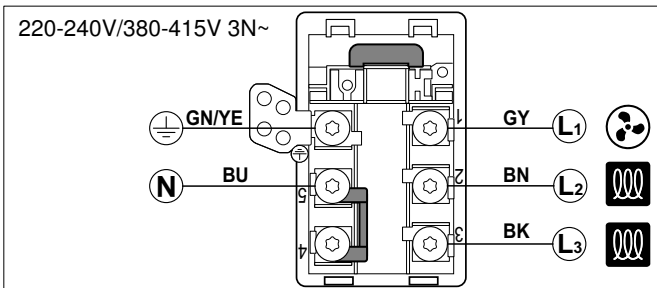

9

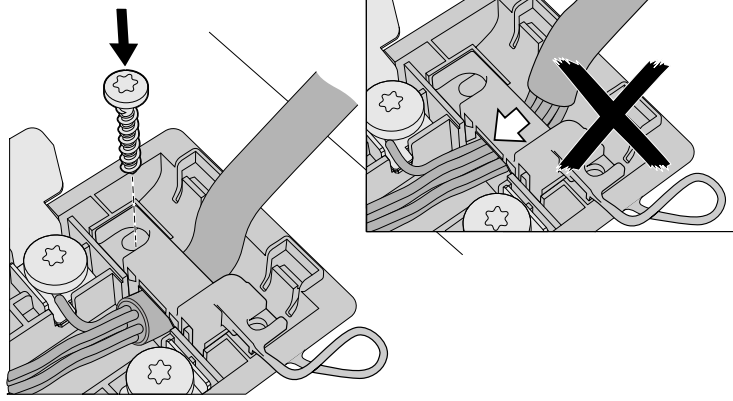
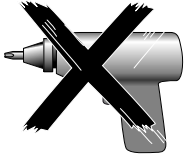

10a

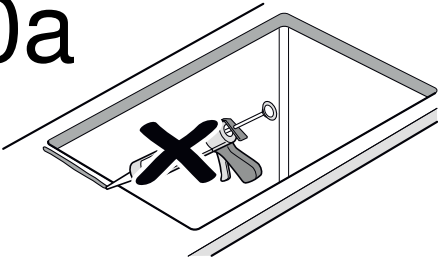

10b

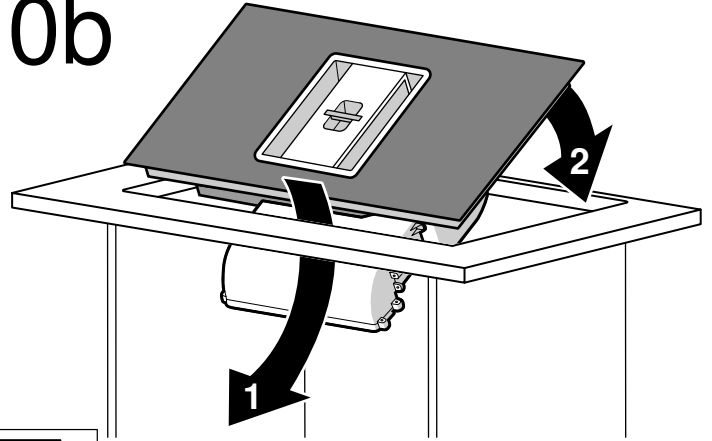

10c

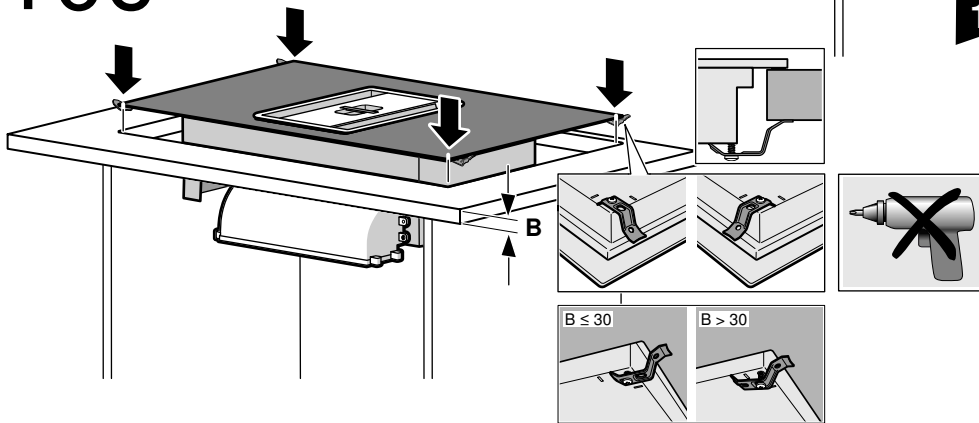

11

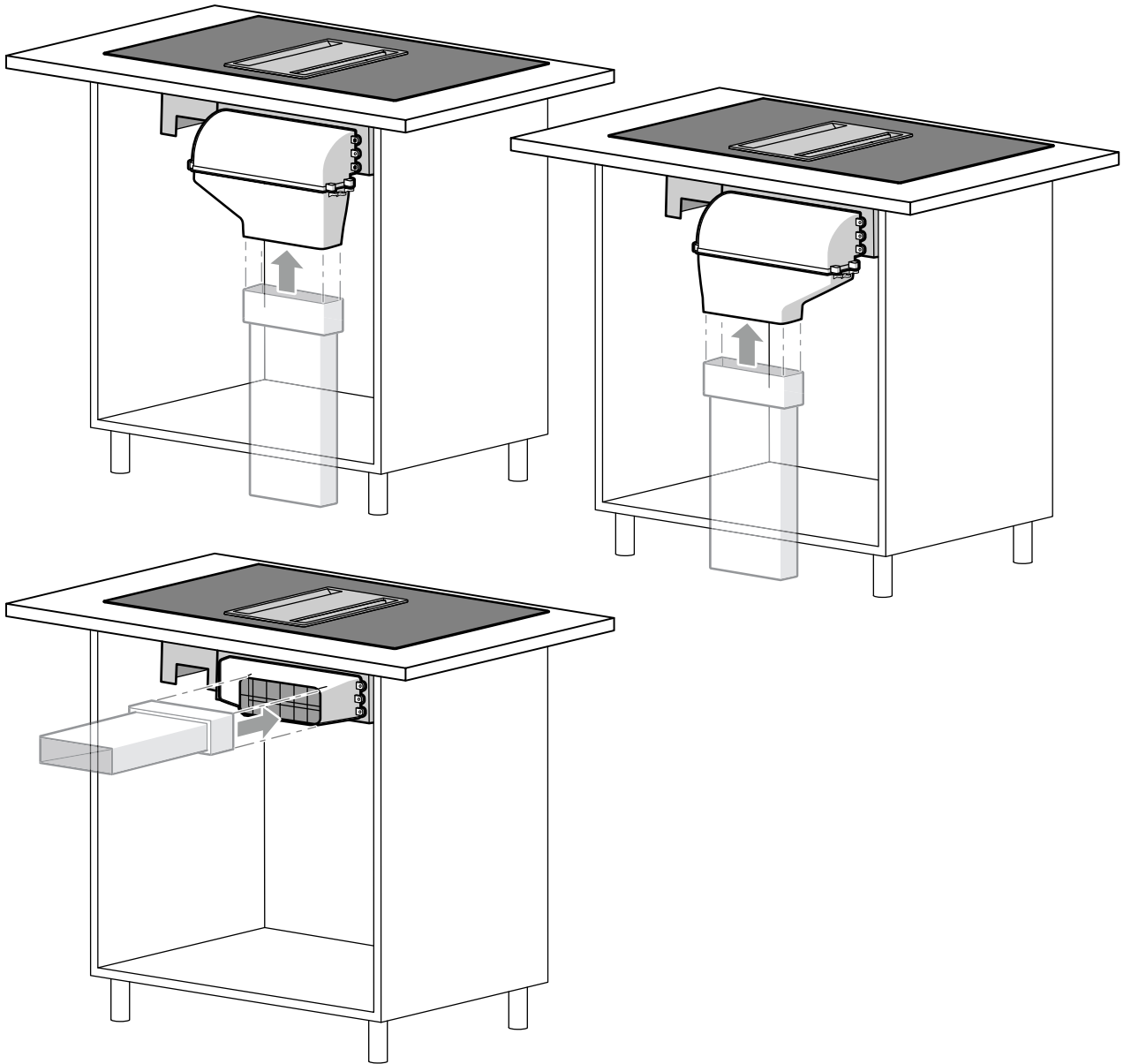

12a

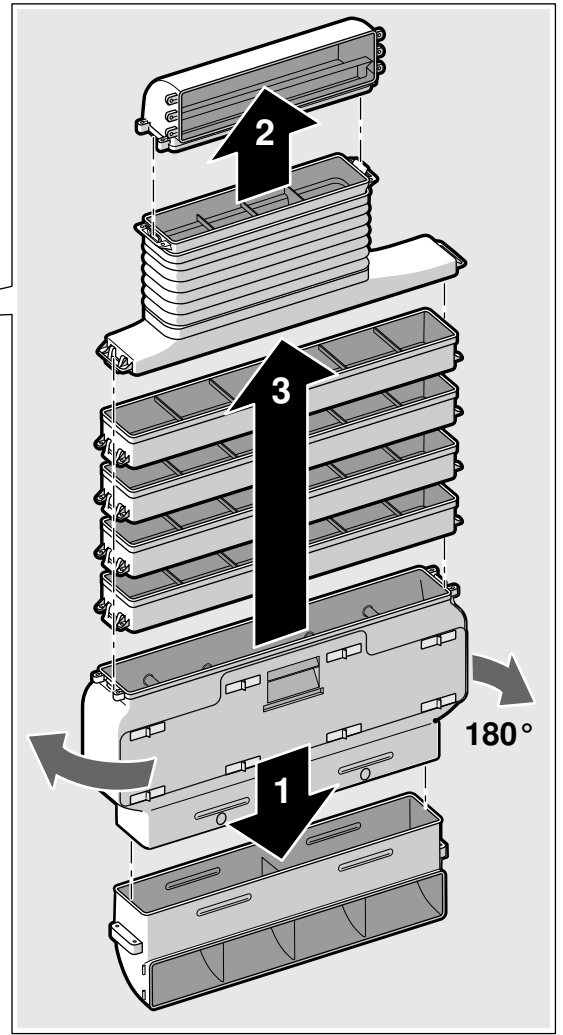
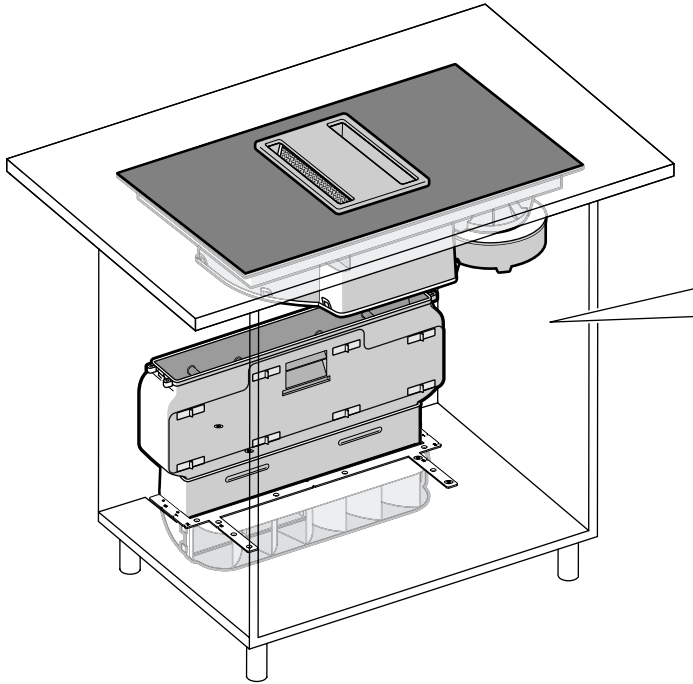

12b

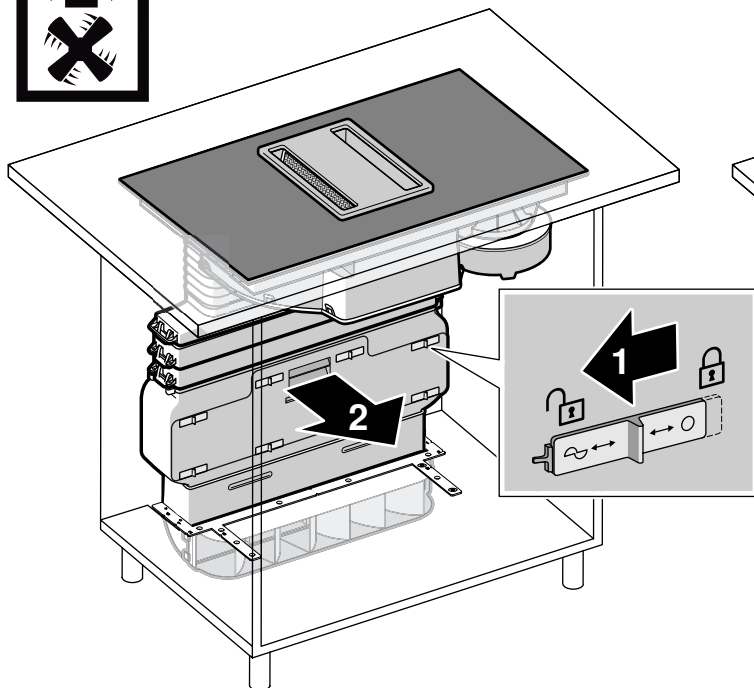

12c

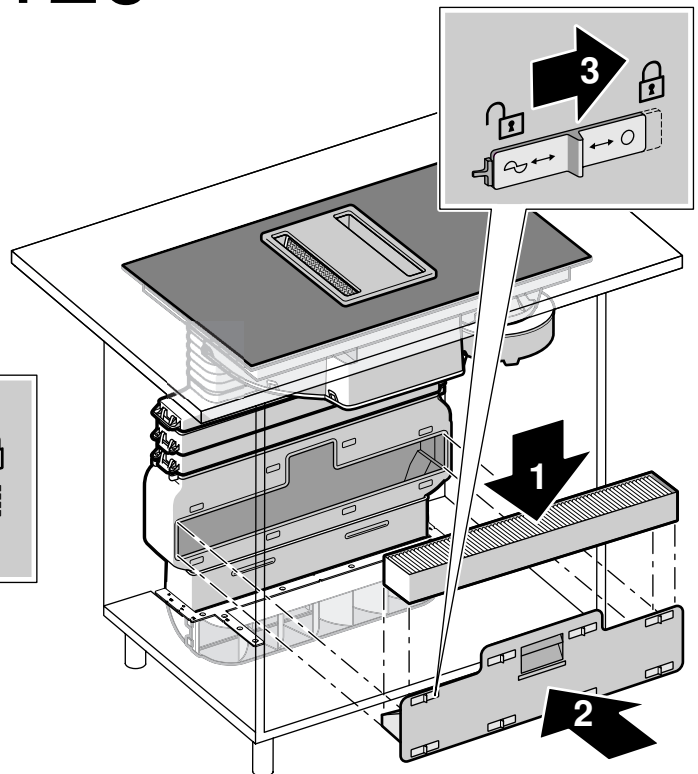

13

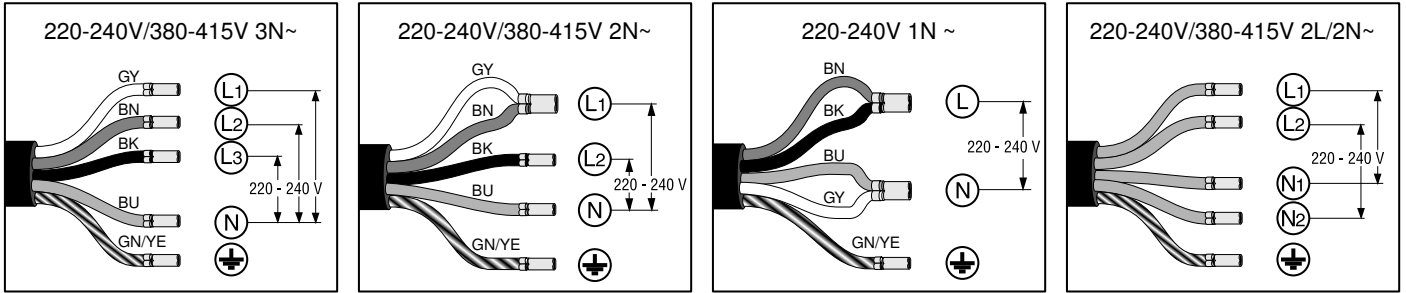

220-240V/380-415V 3N~

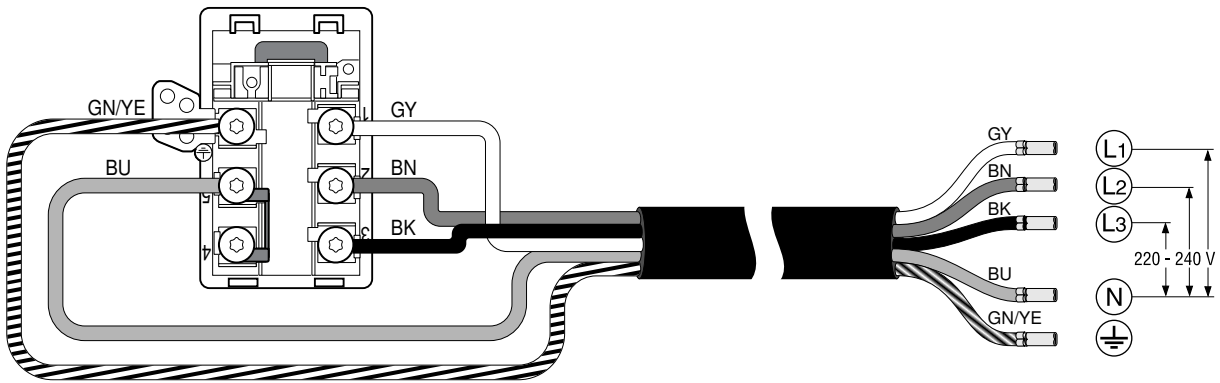

220-240V/380-415V 2N~

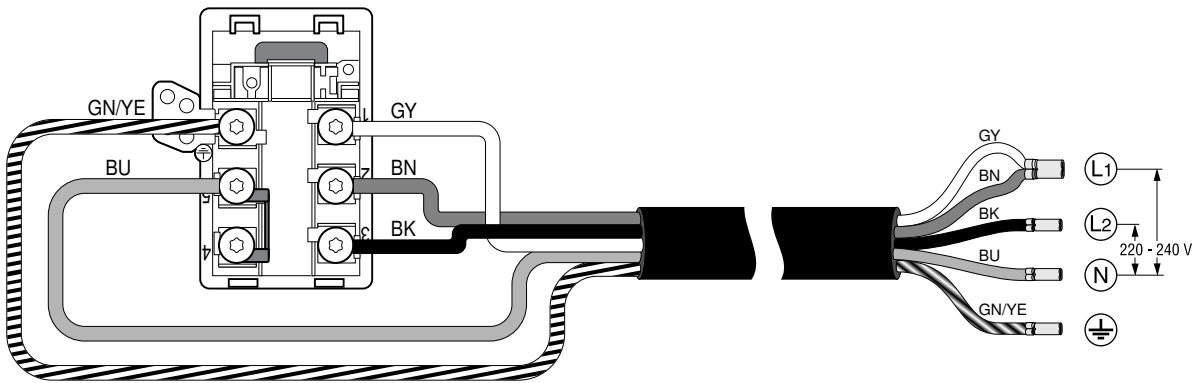

220-240V 1N~

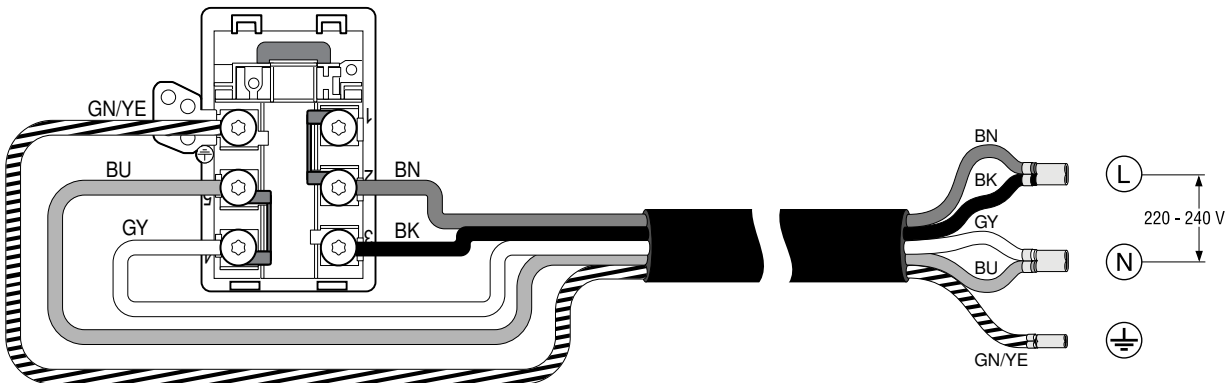

⚠ Informasi penting tentang keselamatan

Baca petunjuk ini dengan teliti. Anda kemudian akan dapat mengoperasikan peralatan dengan aman dan benar. Simpan buku petunjuk ini dan petunjuk instalasi untuk digunakan di masa mendatang atau untuk pengguna berikutnya.

Peralatan hanya dapat digunakan secara aman apabila dipasang dengan benar sesuai dengan petunjuk. Pemasang bertanggung jawab untuk memastikan peralatan bekerja dengan sempurna pada lokasi pemasangan.

Pengguna alat elektronik implan!

Alat mungkin saja mengandung magnet permanen yang dapat mengganggu fungsi alat elektronik implan seperti alat pacu jantung atau pompa insulin. Untuk itu, beri jarak minimal sejauh 10 cm dengan alat elektronik implan saat memasang alat.

Produsen tidak bertanggung jawab atas malafungsi atau kerusakan yang disebabkan oleh pemasangan kabel listrik yang salah.

Kabel daya: Kabel mungkin telah tersambung ke kotak sambungan pada kompor atau dikirim bersama dengan alat. Kabel hanya boleh dipasang oleh teknisi resmi atau petugas ahli dari tim layanan purnajual. Data penyambungan yang diperlukan dapat ditemukan pada pelat jenis dan pada diagram penyambungan.

Hanya gunakan kabel yang disediakan dengan alat atau disediakan oleh layanan teknis purnajual.

Sebelum melakukan pekerjaan apa pun, matikan listrik.

Untuk pemasangan, patuhi peraturan pembangunan yang saat ini sah dan peraturan tentang pemasok listrik dan gas setempat.

Saat membawa pipa pembuangan udara, peraturan resmi dan sah (misalnya peraturan pembangunan negara) harus dipatuhi.

Bahaya kematian!

Bahaya keracunan akibat dari saluran cerobong yang dihubungkan kembali ke dalam.

Selalu pastikan udara segar di dalam ruangan cukup jika peralatan dioperasikan dengan mode ekstraksi udara bersamaan dengan pengoperasian peralatan pemanas ruangan.

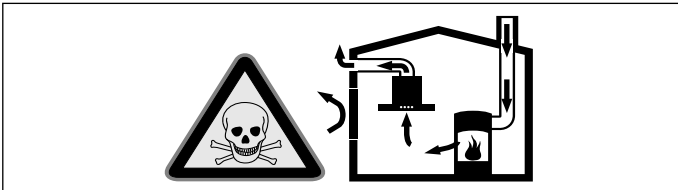

Peralatan pemanas ruangan (msl. pemanas berbahan bakar gas, minyak, kayu, atau arang, pemanas atau pemanas air berkelanjutan) mendapatkan udara pembakaran dari dalam ruangan di mana peralatan dipasang dan membuang gas sisa ke udara terbuka melalui sistem pembuangan gas (msl. cerobong asap).

Dengan kombinasi dengan cerobong pembuangan uap air, udara ruangan dikeluarkan dari dapur dan ruangan sekitarnya - akan timbul kesesakan udara apabila udara segar tidak cukup tersedia. Gas beracun dari cerobong atau dari corong pembuangan tersedot kembali ke dalam ruangan dalam yang dihuni.

- Oleh karena itu udara baru yang masuk harus selalu cukup.
- Udara baru yang masuk/keluar dari lubang angin saja tidak menjamin mencukupi.

Pengoperasian yang aman hanya dapat dilakukan ketika kesesakan udara di area peralatan yang menimbulkan panas dipasang tidak melebihi 4 Pa (0,004 mbar). Hal ini dapat dicapai apabila udara yang diperlukan untuk pembakaran dapat masuk melalui lubang bukaan yang tidak dapat ditutup rapat, contohnya pintu, jendela, lubang angin atau dengan alat teknis lainnya.

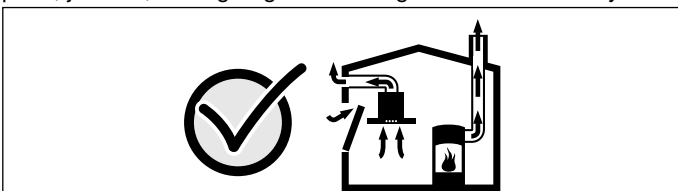

Bagaimanapun, berundinglah dengan Penyapu Cerobong Utama Anda. Mereka dapat menilai pengaturan ventilasi di seluruh rumah dan akan menyarankan ukuran ventilasi yang sesuai untuk Anda.

Pengoperasian tanpa batasan diperbolehkan apabila tudung hisap uap air dioperasikan secara khusus pada mode sirkulasi udara.

Bahaya kematian!

Bahaya keracunan akibat dari gas buang yang terisap kembali ke dalam. Saat memasang sistem ventilasi pada boiler bercerobong terbuka, suplai listrik ke sistem ventilasi harus disediakan dengan switch keamanan yang sesuai.

Bahaya kebakaran!

Lemak yang tertimbun di filter minyak dapat terbakar. Jangan pernah bekerja dengan api terbuka dekat dengan peralatan (msl. flambéing). Jangan memasang peralatan dekat peralatan pemanas berbahan bakar padat (msl. kayu atau arang) kecuali tertutup oleh tutup yang tidak dapat dibuka. Tidak boleh terdapat percikan api.

Risiko cedera!

- Terdapat risiko bahaya atau malafungsi jika mengubah rangkaian listrik ataupun mekanik. Jangan mengubah rangkaian listrik ataupun mekanik.
- Bagian yang dapat diakses selama pemasangan mungkin memiliki tepi yang tajam. Gunakan sarung tangan pelindung.
- Peralatan ini sangat berat. Diperlukan 2 orang untuk memindahkan peralatan ini. Gunakan alat dan perlengkapan yang sesuai saja.
- Terdapat risiko cedera saat kipas berputar. Jangan menyalakan kompor sebelum kompor terpasang. Jangan menyentuh lubang ekstraksi udara di bagian belakang kompor saat kompor sedang digunakan.

Bahaya kehabisan nafas!

Kemasan produk berbahaya untuk anak-anak. Jangan biarkan anak-anak bermain dengan kemasan.

Jangan pasang peralatan ini di perahu atau kendaraan.

Kompor: datar, horizontal, stabil. Ikuti petunjuk dari produsen kompor.

Jika ketebalan worktop untuk pemasangan kompor tidak sesuai dengan spesifikasinya, perkuat worktop dengan material yang tahan api dan air hingga mencapai ketebalan minimal. Jika tidak, kestabilan tidak dapat dijamin.

- Worktop untuk pemasangan kompor harus mampu menahan beban hingga sekitar 60 kg.
- Pastikan kompor rata dan sejajar setelah dipasang.

Petunjuk-Petunjuk

- Untuk meratakan alat, jangan gunakan bagian penghubung dengan titik tunggal.
- Penyetulan pada permukaan worktop harus dilakukan oleh penyedia layanan khusus sesuai dengan diagram instalasi. Tepi potongan harus bersih dan tepat karena tepi tersebut dapat terlihat dari permukaan. Bersihkan tepi potongan dengan zat pembersih yang sesuai dan bersihkan dari minyak.

Informasi umum

Permukaan kompor mudah mengalami kerusakan. Hindari timbulnya kerusakan selama pemasangan.

Mode pipa pembuangan udara

Petunjuk: Udara buangan tidak boleh disalurkan ke dalam saluran asap atau gas buang yang masih berfungsi atau ke lubang yang digunakan untuk mengalirkan udara ruangan yang terpasang alat pemanas.

Jika udara buangan disalurkan ke saluran asap atau gas buang yang sudah tidak berfungsi, Anda harus mendapatkan persetujuan dari teknisi alat pemanas yang bertanggung jawab.

Saluran pipa pembuangan

Petunjuk: Produsen alat tidak memberikan jaminan atas kerusakan yang disebabkan oleh bagian pipa.

- Alat ini mencapai performa optimalnya dengan pipa pembuangan udara yang pendek dan lurus serta memiliki ukuran sebesar diameter pipa.
- Pipa pembuangan udara yang kasar dan panjang, banyaknya lekukan pipa atau diameter pipa yang berukuran lebih kecil dari 150 mm menyebabkan performa ekstraksi tidak akan optimal dan suara kipas menjadi semakin bising.
- Pipa atau slang untuk saluran pembuangan udara harus terbuat dari bahan yang tidak mudah terbakar.
- Diperlukan lubang angin teleskopis jika udara pembuangan disalurkan ke luar dinding.

Risiko kerusakan akibat kondensasi berbalik. Pasang saluran pembuangan sehingga berada sedikit di bawah peralatan (kemiringan 1°).

Pipa bundar

Diameter bagian dalam yang disarankan adalah sebesar 150 mm.

Flat duct

Penampang melintang di bagian dalam harus memiliki ukuran diameter yang sama dengan pipa bundar.

diameter 150 mm sekitar 177 cm²

- Flat duct sebaiknya tidak memiliki tekukan yang tajam.
- Gunakan sealing strip untuk diameter pipa yang berbeda.

Mode sirkulasi udara

Petunjuk: Alat boleh dioperasikan ketika telah terpasang dengan benar dan pipa telah tersambung.

Sambungan listrik

Informasi penyambungan yang diperlukan terdapat pada pelat identifikasi alat.

Perangkat ini sesuai dengan peraturan EC tentang supresi gangguan.

Hanya profesional berlisensi yang boleh menyambungkan kompor. Kompor harus dipasang sesuai dengan pedoman IEE (Institute of Electrical Engineers) terbaru. Kompor dapat rusak jika tidak tersambung dengan benar.

Pastikan tegangan suplai daya sesuai dengan tegangan yang tertera pada pelat.

Pastikan sistem earthing suplai daya terpasang dengan benar, perlindungan sekering mencukupi, serta sistem pemasangan kabel di dalam rumah telah disesuaikan dengan daya listrik kompor.

Ketika memasang kabel daya, patuhi hal berikut:

- Pastikan kabel tidak terjepit atau tertindih.
- Jauhkan kabel dari tepi yang tajam.
- Pastikan kabel tidak bersentuhan dengan permukaan logam di bagian bawah kompor, karena kabel dapat menjadi panas.

Periksa pemasangan kabel rumah tangga sebelum menyambungkan kompor. Pastikan ada perlindungan sekring yang cukup untuk pemasangan kabel rumahan. Tegangan dan frekuensinya kompor harus sesuai dengan kabel listrik (lihat pelat nilai).

Kompor sesuai dengan kelas perlindungan I dan hanya boleh digunakan dengan sambungan sistem grounding.

Kabel harus memiliki sakelar isolasi semua kutub dengan jarak kontak setidaknya 3 mm. Sakelar harus tetap dapat dijangkau setelah kompor dipasang.

Hanya teknisi listrik berkualifikasi yang boleh memasang atau mengganti kabel daya, sesuai aturan yang berlaku.

Saat mengganti kabel daya, alat mungkin perlu dibalik. Untuk melakukannya, lepas penutup filter dan keluarkan kontainer beserta filter minyak logam. Hal ini akan mencegah komponen terlepas.

Jika kabel daya pada alat ini rusak, ganti kabel daya dengan kabel daya tipe H05V2V2-F.

Menyiapkan pemasangan

Dimensi alat dan jarak aman

- Perhatikan dimensi alat untuk mode resirkulasi udara. (**Gambar A**)
- Perhatikan dimensi alat untuk mode ekstraksi udara. (**Gambar B**)
- Setelah alat terpasang, pastikan terdapat akses yang memadai pada alat untuk mengganti filter karbon aktif, mengosongkan wadah luapan dan melepas tutup housing. (**Gambar C**)
- Patuhi jarak aman. (**Gambar C, 1**)

Memeriksa unit yang terpasang

- Unit yang terpasang harus rata dan memiliki kapasitas penahan muatan yang memadai.
- Berat maksimal alat adalah sekitar **25 kg**.
- Unit yang dipasang harus tahan panas hingga suhu 90 °C.
- Unit yang terpasang harus tetap kuat setelah potongan dibuat.
- Gunakan penyangga yang sesuai di bawah worktop, terutama jika worktop tidak terlalu tebal guna memastikan penyangga tersebut kukuh dan kuat dalam menahan beban yang diperlukan. Perhatikan berat alat dan beban tambahan lainnya. Material penyangga harus tahan panas dan air.
- Tinggi laci yang berada di bawah alat harus disesuaikan dengan pipa dan tinggi worktop. Laci atas harus dilepas dan tidak boleh digunakan.
- Celah antara permukaan worktop dan bagian atas laci harus berjarak 215 mm.
- Jangan memasang oven, lemari es, mesin pencuci piring, mesin cuci, atau perangkat lainnya di bawah kompor.

Petunjuk: Pastikan alat telah rata ketika sudah terpasang pada bukaan pemasangan.

Menyiapkan unit

1. Buat potongan pada worktop sesuai dengan petunjuk pada ilustrasi pemasangan. (**Gambar 1**)

Petunjuk: Sudut antara permukaan yang dipotong dan worktop harus sebesar 90°. Tepian sisi potongan harus rata. Untuk worktop dari kayu laminasi, mungkin perlu untuk mengamankan strip di sisi samping potongan.

2. Untuk memastikan kompor berfungsi dengan baik, kompor harus memiliki ventilasi yang cukup. Untuk itu, buatlah saluran keluar udara dengan penampang melintang minimal sebesar 200 cm² di unit dasar.
3. Patuhi jarak celah minimal ketika memasang di atas laci. (**Gambar C**)
4. Lepaskan laci bagian atas dan pasang menghadap ke unit dapur.

Menyiapkan unit dan alat untuk digunakan dengan mode resirkulasi udara

Membuat potongan pada unit

1. Buat saluran keluar udara di celah kaki pada worktop.
Petunjuk: Saluran keluar udara harus memiliki penampang melintang dengan ukuran minimal sekitar 720 cm². Buat lubang saluran keluar di panel dasar selebar mungkin untuk mengurangi suara bising dan aliran udara.
2. Lepaskan panel belakang unit.
3. Bila perlu, lepaskan setrip bagian atas di panel belakang unit.
4. Pada tepi belakang potongan di worktop, tentukan titik tengah serta tandai bagian ini dan dua garis secara vertikal ke bawah di bagian bawah unit. (**Gambar 2a**)
5. Atur posisi pelat pengencang dengan benar terhadap garis tengah di bagian bawah unit. (**Gambar 2b**)
6. Apabila laci sudah terpasang: Tutup laci bawah hingga rapat. Jika pelat pengencang berada terlalu jauh di bawah laci, pindahkan ke arah belakang unit. Gunakan tanda di pelat pengencang untuk menyesuaikan agar sejajar dengan garis tengah. (**Gambar 2c**)

Petunjuk-Petunjuk

- Jika celah antara laci dan bagian bawah unit terlalu kecil untuk mengencangkan pelat pengencang ke bagian bawah unit, putar pelat pengencang sebesar 180° dan kencangkan ke bagian bawah unit dari bawah (**Gambar 3b**). Sebelum melakukan, sesuaikan pelat pengencang pada unit bagian bawah dari atas untuk menentukan posisi pemasangan. (**Gambar 2c**)
 - Pilih ekstensi yang paling sesuai berdasarkan posisi pelat pengencang.
 - Apabila pelat pengencang sudah tidak dapat didorong lagi, gunakan laci yang lebih rendah.
7. Bila perlu, gunakan pelat pengencang untuk menandai dan membuat potongan di bagian bawah unit. (**Gambar 2d**)
 8. Setelah membuat potongan, bersihkan sisa-sisa potongan.

Petunjuk: Tutup permukaan yang dipotong dengan material tahan panas dan anti air.

Kencangkan pelat pengencang dengan benar dan kencangkan pada difuser

1. Jika celah antara laci dan bagian bawah unit memiliki jarak yang mencukupi, gunakan sekrup plastik untuk mengencangkan pelat pengencang ke flat duct bend bagian bawah dari atas. (**Gambar 3a**)

Petunjuk: Bila perlu, putar posisi flat duct bend bagian bawah agar saluran keluar udara berada di sisi yang berlawanan.

2. Gunakan sekrup kayu untuk mengencangkan pelat pengencang ke bagian bawah unit dari atas. (**Gambar 3a**)

Petunjuk: Jika celah antara laci dan bagian bawah unit terlalu kecil untuk mengencangkan pelat pengencang ke bagian bawah unit, putar pelat pengencang sebesar 180° dan kencangkan ke bagian bawah unit dari bawah. (**Gambar 3b**)

3. Kencangkan difuser dengan benar pada flat duct bend bagian bawah. (**Gambar 3c**)

Memasang flat duct bend bagian atas

1. Bila perlu, pilih ekstensi berdasarkan posisi pelat pengencang dan kedalaman unit. Semakin panjang ekstensi, semakin dalam pula laci. Gunakan empat sekrup plastik untuk mengencangkan ekstensi pada lubang saluran keluar kompor. (**Gambar 4**)
2. Kencangkan flat duct elbow atas pada lubang saluran keluar kompor atau ekstensi.

Menyiapkan unit dan alat untuk digunakan dengan mode ekstraksi udara

1. Gunakan empat sekrup plastik untuk mengencangkan reducing connector atau flat duct elbow pada lubang saluran keluar kompor atau ekstensi. **(Gambar 5)**

Petunjuk: Bila perlu, pasang ekstensi yang sesuai untuk kompor. Ukur kedalaman T yang diizinkan pada laci – pastikan Anda memberi jarak 10 mm dari pipa pembuangan udara. Kedalaman laci mungkin dapat berbeda, tergantung pada ekstensi yang digunakan. **(Gambar 5)**

2. Tergantung pada konfigurasi sistem ekstraksi udara, buat potongan di panel belakang unit untuk pipa pembuangan udara, lepaskan panel belakang unit, atau buat potongan di bagian bawah unit.
3. Setelah membuat potongan, bersihkan sisa-sisa potongan.

Petunjuk: Tutup permukaan yang dipotong dengan material tahan panas dan anti air.

Menyiapkan penyambungan listrik

Petunjuk: Lihat bagian **sambungan listrik** pada bab **Informasi umum**.

Pada alat yang tidak memiliki kabel yang telah terpasang, pasang kabel utama ke soket.

1. Balik kompor dan letakkan pada dasar kemasan, kain atau permukaan lainnya untuk mencegah kompor tergores.
2. Gunakan obeng untuk melepas penutup stopkontak. **(Gambar 6)**
3. Lepaskan sekrup pengencang dan gunakan obeng untuk melepas penjepit slang. **(Gambar 7)**
4. Sambungkan ke soket utama hanya seperti yang ditunjukkan pada gambar **(Gambar 8)**:

BN: Coklat

BU: Biru

GN/YE: Kuning dan hijau

BK: Hitam

GY: Abu-abu

Petunjuk-Petunjuk

- Bila perlu, pasang copper bridge seperti yang ditunjukkan pada diagram sirkuit.
 - Pastikan sekrup pada soket utama terpasang dengan kencang setelah kabel disambungkan.
 - Untuk sambungan 2N~/3N~, kabel listrik L1 (abu-abu) berhubung dengan mesin kipas.
5. Gunakan penjepit slang untuk mengencangkan kabel utama dan mengencangkan sekrup. **(Gambar 9)**
 6. Tutup penutup pada soket.

Petunjuk: Atur kabel di area tengah soket utama untuk memudahkan pengencangan.

Petunjuk: Jika diperlukan kabel daya yang lebih panjang, harap hubungi layanan purnajual. Tersedia kabel penghubung sepanjang 2,20 m.

Memasang alat

⚠ Pengguna alat elektronik implan!

Alat mungkin saja mengandung magnet permanen yang dapat mengganggu fungsi alat elektronik implan seperti alat pacu jantung atau pompa insulin. Untuk itu, beri jarak minimal sejauh 10 cm dengan alat elektronik implan saat memasang alat.

⚠ Bahaya sengatan listrik!

Komponen di dalam peralatan mungkin memiliki sudut yang tajam. Sudut-sudut tersebut dapat merusak kabel penghubung. Jangan lilit atau jepit kabel penghubung selama pemasangan.

⚠ Risiko cedera!

Bagian yang dapat diakses selama pemasangan mungkin memiliki tepi yang tajam. Gunakan sarung tangan pelindung.

Memasang kompor

1. Jangan gunakan silikon untuk merekatkan. **(Gambar 10a)**
2. Masukkan kompor ke ceruk yang telah disiapkan hingga terpasang rata. **(Gambar 10b)**
3. Pasang klip penahan yang tersedia dan kencangkan dengan hati-hati. Luruskan permukaan memasak dengan worktop menggunakan klip penahan. **(Gambar 10c)**

Petunjuk: Jangan gunakan obeng listrik.

Menyambungkan alat

Petunjuk

- Untuk mode ekstraksi udara, sebaiknya pasang tutup tekanan balik dengan tekanan bukaan maksimal of 65 Pa. Apabila tutup tekanan balik tidak disertakan dengan alat, lakukan pemesanan ke penjual spesialis.
- Diperlukan lubang angin teleskopis jika udara pembuangan disalurkan ke luar dinding.

Menyambungkan ekstraktor udara

1. Pasang pipa pembuangan udara pada flat duct bend atau reducing connector. **(Gambar 11)**
2. Sambungkan ke lubang pembuangan udara.
3. Gunakan alat yang sesuai untuk menutup sambungan.

Membuat sambungan untuk sirkulasi udara

1. Jepit atau bila perlu, kencangkan dengan benar modul filter pada flat duct bend bagian bawah. **(Gambar 12a)**

Petunjuk: Bila perlu, putar modul filter agar laci yang berfungsi sebagai filter karbon aktif dapat dibuka dari sisi yang berlawanan.

2. Jepit elemen sambungan fleksibel pada flat duct bend bagian atas.
3. Gunakan elemen sambungan fleksibel untuk menyambungkan modul filter pada flat duct bend bagian atas.

Petunjuk: Bila perlu, pasang ekstensi antara modul filter dan elemen sambungan fleksibel.

4. Buka semua kunci laci. Buka laci. **(Gambar 12b)**
5. Masukkan filter karbon aktif. **(Gambar 12c)**
6. Tutup laci.
7. Kunci semua laci.

Membuat sambungan listrik

- Voltase: Lihat pelat nilai.
- Hanya sambungkan seperti yang ditunjukkan pada diagram sirkuit **(Gambar 13)**:
BN: Coklat
BU: Biru
GN/YE: Hijau dan kuning
BK: Hitam
GY: Abu-abu
- Susunan terminal selongsong yang disediakan oleh produsen mungkin perlu diubah bergantung pada tipe sambungannya. Untuk melakukannya, terminal selongsong mungkin perlu diperpendek dan isolasi perlu dilepas agar terminal selongsong yang menghubungkan dua kabel dapat dimasukkan.

Petunjuk: Pastikan alat siap dioperasikan: Jika *U400, E05 13* atau *E* muncul pada display alat, maka alat tidak terhubung dengan benar. Putus sambungan alat dari suplai daya dan periksa sambungan kabel listrik.

Mengubah tampilan ke mode ekstraksi udara atau mode resirkulasi udara

Untuk mode ekstraksi udara dan mode resirkulasi udara, bila perlu ubah tampilan unit kontrol elektronik ke pengaturan dasar.

Untuk melakukannya, lihat bagian **Pengaturan dasar** pada petunjuk manual.

Melepaskan alat

1. Putuskan sambungan alat dari suplai daya.

⚠ Bahaya sengatan listrik !

Saat memutuskan sambungan kompor dari suplai daya, terminal dapat menyebabkan tegangan arus balik. Menyambungkan listrik hanya boleh dilakukan oleh teknisi resmi.

2. Lepaskan saluran pembuangan udara atau putuskan sambungan resirkulasi udara.
3. Dorong alat keluar dari bawah.

Perhatian!

Kerusakan pada alat: Jangan lepas alat dari atas.

⚠️ **ขอมูลสําคัญด้านความปลอดภัย**

กรุณาอ่านคําแนะนํา คู่มือใช้อย่างละเอียด ซึ่งจะช่วยให้คุณสามารถใช่อุปกรณ์ได้อย่างถูกต้องและปลอดภัย
ควรรีบทําการซ่อมแซมหรือการเปลี่ยนและคําแนะนํา ในการติดตั้งเอาไว้
ในกรณีทํางานเป็นตอเนื่องในภายหลังหรือเพื่อส่งมอบให้เจ้าของอุปกรณ์คนต่อไป
เครื่องสามารถใช้งานได้อย่างปลอดภัยหากมีการติดตั้งอย่างถูกต้องตามคําแนะนํา
ด้านความปลอดภัยติดตั้ง
ผู้ทํางาน การติดตั้งจะต้องเป็นผู้รับผิดชอบในการตรวจสอบให้แน่ใจว่าอุปกรณ์จะสามารถ
ทำงานได้อย่างสมบูรณ์ในสภาวะที่ติดตั้ง

สําคัญ! ให้อุปกรณ์อิเล็กทรอนิกส์ที่ฝังไว้ในร่างกาย!

อุปกรณ์อิเล็กทรอนิกส์ส่วนประกอบของแม่เหล็กถาวร
ซึ่งอาจส่งผลกระทบต่อการทำงานของอุปกรณ์อิเล็กทรอนิกส์ที่ฝังไว้ในร่างกายได้ เช่น
เครื่องกระตุ้นหัวใจหรือเครื่องปั๊มโลหิต ควบคุมอุณหภูมิ การติดตั้ง
ผู้ใช้อุปกรณ์ดังกล่าวจึงต้องอยู่ห่างจากอุปกรณ์อย่างน้อย 10 ซม.
ผลิตภัณฑ์ไม่รับผิดชอบต่อการทํางานผิดพลาดหรือความเสียหายที่เกิดจากการเดินสาย
ไฟฟ้้าไม่ถูกต้อง

สายไฟ: อาจติดกับกล่องต่อสายบนเตาอยู่แล้ว หรือมีมาให้อุปกรณ์กับเครื่อง
ต้องให้ผู้เชี่ยวชาญที่ได้รับอนุญาตหรือสมาชิกทีมบริการหลังการขายที่มอบคุณสมบัติ
ที่ปลอดภัยติดตั้งเท่านั้น

ดูข้อมูลการเชื่อมต่อที่อื่น ๆ เป็นได้จากแผ่นป้ายระบุประเภทและในฟังก์ชันต่อสาย
โดยเฉพาะสายที่มามีพารามิเตอร์หรือที่ฝ่ายบริการหลังการขายเตรียมไว้ให้เท่านั้น

ก่อนทํางานประเภทใด ๆ ปิดไฟฟ้้าก่อน

สําคัญ! การติดตั้ง

โปรดปฏิบัติตามข้อบ่งชี้ของอาคารที่เกี่ยวข้องและข้อกําหนดของผังจัดทํา
สายไฟฟ้้าและแก๊สในประเทศของคุณ

เมื่อทํางาน การเปลี่ยนแปลงจะต้องปฏิบัติตามข้อบ่งชี้และกฎหมาย (เช่น
ข้อบ่งชี้ของอาคาร)

อันตรายถึงชีวิต!

ความเสี่ยงของการดูดก๊าซหรือแก๊สที่ปนเปื้อน ก๊าซเข้ามา
ต้องตรวจสอบให้แน่ใจว่าในห้องพักอากาศบริสุทธิ์ที่มีเพียงพอกับเครื่องมีการ
นํานํานในใหม่ตออากาศไอเสีย
ในเวลาเดียวกันเป็นห้องความรอนที่ผลิตอากาศขึ้นอยู่กับเครื่องใช้ไฟฟ้้า
ที่มีการติดตั้ง ในการ

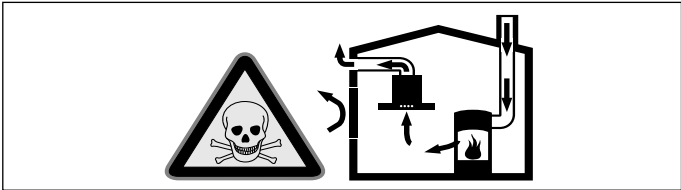

ห้องพักขึ้นอยู่กับเครื่องใช้ความรอนที่ผลิต (เช่น
แก๊ส คํานวณหรือเครื่อง ความรอนถ่านหินถ่านหิน ในการไหลอย่างต่อเนื่องของเครื่อง
ใช้ ความรอน หรือเครื่องใช้) ได้รับการเผาไหม้มาจากอากาศจากห้องที่
มีการติดตั้งและปล่อยก๊าซไอเสียในอากาศเปิด ผ่านระบบไอเสีย (เช่น
ปล่องไฟ)

เมื่อรวมกับเครื่องดูดควันระบายอากาศ

อากาศในห้องจะถูกดูดจากห้องครัวและห้องรอบ ๆ
จะก่อให้เกิดสัญญาณการเตือนภัยที่มาจากอากาศบริสุทธิ์ที่ ไม่เพียงพอ
ก๊าซพิษจากปล่องไฟหรือเพลาสลักจะถูกดูดกลับเข้ามาในพื้นที่อยู่อาศัย

- ต้องมั่นใจเสมอว่าอากาศที่เข้ามาไม่มีเพียงพอกับ
- กลองผ่นอากาศเข้า/ออก
- เพียงอย่างเดียวจะไม่ช่วยให้แน่ใจได้ว่าสอดคล้องกับข้อกําหนด
- การทํางานที่ปลอดภัยเป็นไปได้ก็ต่อเมื่อ สัญญาณการเตือนภัยในส่วนในสถานที่
ที่ติดตั้งเครื่องมีอีกข้อกําหนดให้ความรอนที่น้อยกว่า 4 Pa (0.04 โอมมาร)
- เครื่องยังสามารถใช้
- เมื่ออากาศที่ทํางาน เป็นสําคัญ การเผาไหม้สามารถที่จะผ่านช่องเปิด
ที่ไม่สามารถปิดผนึกได้ เช่น ประตู หน้าต่าง กลองผ่นอากาศเข้า/ออก
หรือโดยวิธีการทางเทคนิคอื่น ๆ

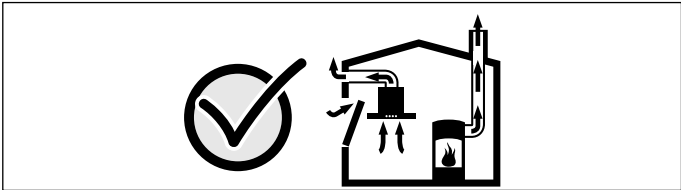

ในกรณีใดๆ บริษัท Master Chimney Sweep ผู้รับผิดชอบของคุณ
เขาสามารถที่จะประเมินการติดตั้งระบบระบายอากาศทั้งหมด
ของตบวานและจะเสนอแนะมาตรการการระบายอากาศที่เหมาะสมกับคุณ
การติดตั้ง ในงานแบบไม่จํา วัตถุประสงค์
ถ้าเครื่องดูดควันระบายไอ้้น ทํางานเฉพาะในโหมด หมุนเวียนอากาศ

ระวังอันตรายถึงชีวิต!

ระวังไอ้เสียที่เป็นพิษจะถูกดูดกลับเข้า
ในการติดตั้งระบบระบายอากาศในห้องไอ้้น แบบปล่องเปิด
แหล่งจ่ายไฟของระบบระบายอากาศจะต้องมีลวดดินรั้วที่เหมาะสมอยู่ด้วย

ระวังไฟไหม้!

การใส่ น้ำมันจากใหม่ ทามที่สิ่งทอให้เกิดประกายไฟได้ลูปกรณ
(ตัวอย่างเช่น แก้ว Flambé)
อย่าติดตั้งอุปกรณ์ใกล้กับสิ่งทอให้เกิดความร้อนจากไฟฟ้้าหรือของแข็ง
(เช่น ไม้หรือถ่าน) นอกจากนี้จะมีไฟที่ผลิตและถอดไม่ได้ให้ใช้งาน
ต้องไม่มีประกายไฟลอยออกมา

ระวังการบาดเจ็บ!

- การเปลี่ยนแปลงไปยังการประกอบเชิงกลหรือไฟฟ้้ามีความอันตรายและอาจ
เจ็บ ไปสการทํางานที่ผิดปกติโดยที่ การเปลี่ยนแปลงใดๆ
ต่อการประกอบเชิงกลหรือไฟฟ้้า
- ชั้นสว่านที่สามารถเข้าถึงได้ในระหว่างการติดตั้งอาจมีขอบคม สวมถุงมือ
- เครื่องทํางาน จะต้องใช้ 2 คนในการย้ายเครื่อง
ใช้เครื่องมือและอุปกรณ์และอุปกรณ์ที่เหมาะสมเท่านั้น
- ผลิตภัณฑ์ ลมหมุนอาจทำให้ได้รับบาดเจ็บ
ห้ามเปิดสวิตช์เครื่องจนกว่าจะติดตั้งเสร็จเรียบร้อยแล้ว
ห้ามยื่นมือเข้าไปในช่องระบายอากาศด้านหลังเครื่องขณะที่เครื่องกำลังทํางาน

ระวังอันตรายจากการขาดอากาศหายใจ!

วัสดุของบรรจุภัณฑ์ไปนอนตราบต่อได้
ไม่อนุญาตให้เด็กที่จะเล่นกับวัสดุบรรจุภัณฑ์
ห้ามติดตั้งอุปกรณ์บนบันไดหรือในรถ

เตาไฟฟ้า: จะต้องปฏิบัติตามแนวอนุและมีความมั่นคง
ปฏิบัติตามคําแนะนํา ของผู้ผลิตเตาไฟฟ้า

หากความหนาของเคาน์เตอร์จะติดตั้งเตาไฟฟ้าไม่ไปไปตามข้อกําหนด
ให้เสริมด้วยวัสดุทนไฟและกัน จนกว่าจะมีความหนาถึงระดับขั้นต่ำที่กําหนด
มิฉะนั้นจะไม่สามารถรับประกันความมั่นคงได้

- เคาน์เตอร์ที่ติดตั้งเตาไฟฟ้าจะต้องรับน้ำหนักได้ประมาณ 60 กก.
- ตรวจสอบว่าเตาไฟฟ้าได้ระดับหรือไม้หลังจากติดตั้งแล้วเท่านั้น

คําสําคัญ:

- เพื่อให้อุปกรณ์ได้ระดับ อย่าใช้ชั้นสว่านเชื่อมตอที่จุดแต่ละจุด
- การปรับเคาน์เตอร์ต้อง ในการโดยผู้ให้บริการผู้ชํานานผู้ผลิตเตา
ผู้ติดตั้ง ขอตัดจะต้องตรงและสะอาด
เนื่องจากสามารถมองเห็นโดยนิตินัย
■ ความสะอาดขอตัดด้วยสารที่ ความสะอาดที่เหมาะสม
และชัดเจนราบเรียบบนขอตัด

ขอมูลทั่วไป

ผู้พัฒนาเครื่องอาจเกิดความเสียหายได้ง่าย พยายามอย่าให้เสียหายขณะติดตั้ง
โหมดระบายอากาศ

คําสําคัญ:

ไอ้เสียจะต้องไม่ถูกปล่อยเข้าไปในคํานวณ ทํางานหรือปล่องไอ้เสียหรือเข้าไปใน
ปล่องไฟในการระบายอากาศในห้องที่มีการติดตั้งอุปกรณ์ผลิตความร้อน
หากต้องการ ไอ้เสียเข้าไปในคํานวณ ทํางานหรือปล่องไอ้เสีย
จะต้องได้รับความยินยอมจากวิศวกรควบคุมความร้อนที่รับผิดชอบ

ท่อไอ้เสีย

คําสําคัญ: บริษัทผู้ผลิตอุปกรณ์ไม่ได้ให้การรับประกันใดๆ
สำหรับขอตัดที่มาจากส่วนท่อ

- อุปกรณ์จะสามารถทำงานได้อย่างเต็มประสิทธิภาพ
ก็ต่อเมื่อมีการเดินท่อระบายอากาศในระยะที่สั้น ตรง
และมีเส้นผ่านศูนย์กลางท่อที่ใหญ่เพียงพอ
- ผลจากท่อไอ้เสียที่ยาว ท่อที่มีส่วนโค้งมาก
หรือขนาดเส้นผ่านศูนย์กลางที่เล็กกว่า 150 มม.
คือไม่สามารถดูดไอ้เสียได้อย่างเต็มประสิทธิภาพและ ไอ้เสียที่ผลิตจะตั้งขึ้น
- ท่อหรือ สายยาว สําคัญการวางท่อไอ้เสียจะต้องประกอบด้วยวัสดุที่มอดไฟ
- ถ้ามีการใช้ ไอ้เสีย ผ่านผ่นดาดนอก ควรใช้
กลองผ่นผ่นแบบสองทางไกล

ระวังความเสี่ยงจากการไหลกลับของของเหลวผลควมแน่น
ติดตั้งท่อไอ้เสียโดยให้ท่ออยู่ต่ำกว่าจากอุปกรณ์เล็กน้อย (ลาดเอียง 1°)

ทอกลม

แนะนำ ให้ใช้ขนาดเส้นผ่านศูนย์กลางด้านใน 150 มม.

ปล่องแบบ

หน้าตัดด้านในจะต้องมีขนาดเท่ากับเส้นผ่านศูนย์กลางของทอกลม

ขนาดเส้นผ่านศูนย์กลาง 150 มม. ประมาณ 177 ซม.²

- ปล่องแบบไม่ควรมีส่วนที่โค้งหักศอก
- ใช้แถบปิดผนึกที่มขนาดเส้นผ่านศูนย์กลางต่างจากกัน

โหมดหมุนเวียนอากาศ

คําสําคัญ: อุปกรณ์ต้องใช้งานเมื่อติดตั้งอย่างมั่นคง และเชื่อมตอกับท่อแล้ว

การต่อระบบไฟฟ้า

ข้อมูลการเชื่อมต่อที่อื่น ๆ เป็นอยู่บนแผ่นป้ายขอมูลของอุปกรณ์
อุปกรณ์นั้นสอดคล้องกับกฎระเบียบ EC
การต่อระบบไฟฟ้าของเครื่องต่อ ในการโดยช่างไฟฟ้้าที่มีใบอนุญาตเท่านั้น
การติดตั้งเครื่องจะต้องเป็นไปตามแนวทางฉบับล่าสุดของ IEE (Institute of
Electrical Engineers)
อาจเกิดความเสียหายขึ้นกับเครื่องหากต่อสายไม่ถูกต้อง

ตรวจสอบให้แน่ใจว่าแรงดันไฟฟ้าของแหล่งจ่ายไฟตรงกันกับที่ระบุไว้บนแผ่นป้ายระบบค้ำพิค

ตรวจสอบให้แน่ใจว่าแหล่งจ่ายไฟมีการติดตั้งสายดิน

รวมถึงมีฟิวส์ป้องกันที่เพียงพอ และระบบสายไฟภายในอาคารมีขนาดเหมาะสมกับกำลังไฟของเครื่องติดตั้งสายไฟโดยมีผู้ติดตั้งต่อไปนี้:

- ดูให้แน่ใจว่าสายไฟไม่ถูกหีบหรือถูกกดทับ
- อย่าให้สายอยู่ใกล้ขอบคม
- ดูให้แน่ใจว่าสายไฟไม่สัมผัสกับแผ่นหม้อโลหะใต้ทองเครื่อง เนื่องจากจะทำให้เกิดความร้อน

ตรวจสอบระบบสายไฟภายในบ้านก่อนที่จะต่อสายเครื่อง ตรวจสอบให้แน่ใจว่ามีฟิวส์ป้องกันที่เพียงพอสำหรับสายไฟภายในบ้าน แรงดันไฟฟ้าและความถี่ของเครื่องจะต้องเท่ากับสายไฟ (กรุณาตีแผนผังระบบค้ำพิค)

เครื่องนี้เป็นผลิตภัณฑ์ที่มีระดับการป้องกัน Class I และต้องใช้งานโดยมีจุดต่อสายดินป้องกันเท่านั้น

สายไฟจะต้องมีอุปกรณ์ตัดวงจรทุกขั้ว (all-pole isolating switch)

โดยมีระยะห่างหน้าสัมผัสอย่างน้อย 3 มม.

ขั้วสวิตช์จะต้องเข้าถึงได้เมื่อติดตั้งเครื่องแล้ว การติดตั้งหรือการเปลี่ยนสายไฟจะต้องดำเนินการโดยช่างไฟฟ้าที่มีความเชี่ยวชาญเท่านั้น และจะต้องปฏิบัติตามข้อกหนดที่เกี่ยวข้อง

ในการเปลี่ยนสายไฟ อาจจำเป็นต้องหันเครื่องกลับด้าน ในกรณีดังกล่าว หลีกเลี่ยงการถอดตัวกรองแล้วถอดตะแกรงเหล็กกรองไขมันและภาชนะรองรับออกเพื่อป้องกันไม่ให้ขั้วสวิตช์เคลื่อนที่จนหลุด

หากสายไฟของเครื่องชำรุดเสียหาย จะต้องเปลี่ยนด้วยสายชนิด H05V2V2-F

การเตรียมติดตั้ง

ขนาดของอุปกรณ์และข้อกหนดด้านความปลอดภัย

- คำนึงถึงขนาดของอุปกรณ์สำหรับหม้อต้มเตาอากาศ (รูป A)
- คำนึงถึงขนาดของอุปกรณ์สำหรับหม้อต้มระบายอากาศ (รูป B)
- หลังจากติดตั้งแล้ว ต้องตรวจสอบให้แน่ใจว่ามีพื้นที่เพียงพอสำหรับเข้าถึงอุปกรณ์เพื่อการเปลี่ยนตัวกรองแบบถาวรที่มั่นคง การเทถังน้ำ และการถอดฝาครอบตัวเครื่อง (รูป C)
- ปฏิบัติตามข้อกหนดด้านความปลอดภัย (รูป C, 1)

การตรวจสอบตัววัด

- ตัววัดจะต้องอยู่ในระดับโดยวัดกันและมีความสามารถในการรับน้ำหนักที่เพียงพอ
- น้ำหนักสูงสุดของอุปกรณ์อยู่ที่ประมาณ 25 กก.
- หน่วยติดตั้งจะต้องทนความร้อนได้ถึง 90 °C
- ตัวเครื่องที่ติดตั้งจะต้องยังมั่นคงหลังจากสร้างฉากกันแล้ว
- วางโครงสร้างรองรับที่เหมาะสมไว้ใต้เคาน์เตอร์ โดยเฉพาะเมื่อเคาน์เตอร์มีความหนาไม่มาก เพื่อไม่ให้มีความทนทานและสามารถรับน้ำหนักได้ โดยต้องคำนึงถึงน้ำหนักของอุปกรณ์และน้ำหนักเพิ่มเติมบนวัสดุที่โซลิ่งจะต้องทนความร้อนและควมชื้น
- ลิ้นชักใต้เครื่องต้องมีการปรับให้เหมาะสมกับระบบท่อและเคาน์เตอร์ ดังนั้น ลิ้นชักด้านบนสุดออก และไม่สามารถใช้ลิ้นชักกันใด
- ระยะห่างพื้นผิวเคาน์เตอร์กับด้านบนของลิ้นชักต้องมีระยะห่าง 215 มม.
- หากติดตั้งเตาอบด้วยเตาอบ เครื่องล้างจาน เครื่องซักผ้า หรืออุปกรณ์ไฟฟ้าอื่น ๆ ไว้ใต้เครื่อง

ข้อสังเกต:

ตรวจสอบวาล์วอุปกรณ์ไต่ระดับหรือไม้อัดหลังจากที่ติดตั้งลงในของติดตั้งเรียบร้อยแล้ว

การเตรียมอุปกรณ์

1. ท การเจาะเคาน์เตอร์ตามที่มีแสดงไว้ในภาพแสดงการติดตั้ง (รูป 1)
ข้อสังเกต: มุมระหว่างพื้นผิวที่เจาะกับเคาน์เตอร์จะต้องอยู่ที่ 90 องศา ขอบเจาะด้านข้างจะต้องแบนราบ สลักกับเคาน์เตอร์ลามิเนต จะต้องยึดแถบด้านข้างในส่วนที่ตัดออก
2. เพื่อให้เครื่องสามารถทำงานได้อย่างถูกต้อง เตาไฟฟ้าจะต้องระบายอากาศได้อย่างเพียงพอ ซึ่งทำได้โดยเจาะช่องระบายอากาศขนาดหน้าตัดอย่างน้อย 200 ซม.² ที่ฐาน
3. ปฏิบัติตามข้อกหนดที่เกี่ยวข้องกับระยะห่างขั้นต่ำ ในการติดตั้งลิ้นชัก (รูป C)
4. น้ำหนักด้านบนสุดออก และติดตั้งพื้นผิวที่เหมาะสมเข้ากับติดตั้ง

การเตรียมติดตั้งและอุปกรณ์เพื่อการใช้งานในโหมดหมุนเวียนอากาศ

การเจาะช่องในตู้ติดตั้ง

1. เจาะช่องระบายอากาศในส่วนฐานที่สัมผัสกับเท้าของตู้ติดตั้ง
ข้อสังเกต: ช่องระบายอากาศต้องมีความหนาตัดอย่างน้อยประมาณ 720 มม.² ระบายอากาศในแผนฐานให้กว้างที่สุดเท่าที่จะทำได้เพื่อลดปริมาณลมและเสียงรบกวนลงให้เหลือน้อยที่สุด
2. ถอดแผงด้านหลังของตู้ติดตั้งออก

3. หาก เป็น ให้อัดแถบด้านบนในแผงด้านหลังของตู้ติดตั้ง
4. ก หนูจุดศูนย์กลางบนขอบด้านหลังของช่องเจาะเคาน์เตอร์แล้ว ใ เครื่องหมายไว้ แล้วลากเส้นสองเส้นตามแนวดวงลงมาทางด้านล่างของตู้ติดตั้ง (รูป 2a)
5. วางแผ่นยึดใต้ตรงกับแนวเส้นตรงกลางบนส่วนล่างของตู้ติดตั้ง (รูป 2b)
6. ถ้ามีการติดตั้งลิ้นชัก ให้บิดลิ้นชักดูด้านล่างให้สนิท หากแผ่นยึดหายไปอยู่ใกล้เกินไป ให้เลื่อนลิ้นชักให้เลื่อนแผ่นยึดไปทางด้านหลังของตู้ติดตั้ง จัดแผ่นยึดให้ขนานกับเส้นตรงกลางโดยใช้เครื่องหมายบนแผ่นยึด (รูป 2c)

ข้อสังเกต:

- หากระยะห่างระหว่างลิ้นชักกับส่วนล่างของตู้ติดตั้งไม่เพียงพอที่จะยึดแผ่นยึดเข้ากับส่วนล่างของตู้ติดตั้ง ให้หมุนแผ่นยึด 180 องศา แล้วยึดเข้ากับส่วนล่างของตู้ติดตั้งจากด้านล่าง (รูป 3b) โดยก่อนหน้านั้น ให้ปรับแนวแผ่นยึดบนส่วนล่างของตู้ติดตั้งจากด้านบน เพื่อที่ หนูจุดติดตั้งจะว่างตำแหน่ง (รูป 2c)

- เลือกสวนขยายที่เหมาะสมที่สุดตามตำแหน่งของแผ่นยึด
- หากไม่สามารถกดแผ่นยึดกลับได้มากพอ ให้ใช้ลิ้นชักที่ตื้นกว่านี้

7. ถ้าจ เป็น ให้ใช้แผ่นยึด เครื่องหมาย และเจาะช่องในส่วนล่างของตู้ติดตั้ง (รูป 2d)
8. หลังจากเจาะช่องแล้ว ให้ขีดเส้นขีดออก

ข้อสังเกต: เคลือบพื้นผิวที่ตัดด้วยวัสดุกันน้ำ และทนความร้อน

ขันสกรูบนแผ่นยึดและยึดตัวหนีบชนิดไฟฟ้าเซอร์โคโน

1. หากมีระยะห่างระหว่างลิ้นชักกับส่วนล่างของตู้ติดตั้งเพียงพอ ให้ใช้สกรูพลาสติกยึดแผ่นยึดเข้ากับขอบตอปล่องแบนด้านล่างจากด้านบน (รูป 3a)

ข้อสังเกต: ถ้าจ เป็น

ให้หมุนขอบตอปล่องแบนด้านล่างเพื่อให้อากาศระบายออกด้านข้าง

2. ใช้สกรูยึดแผ่นยึดเข้ากับส่วนล่างของตู้ติดตั้งจากด้านบน (รูป 3a)

ข้อสังเกต:

หากระยะห่างระหว่างลิ้นชักกับส่วนล่างของตู้ติดตั้งไม่เพียงพอที่จะยึดแผ่นยึดเข้ากับส่วนล่างของตู้ติดตั้ง ให้หมุนแผ่นยึด 180 องศา แล้วยึดเข้ากับส่วนล่างของตู้ติดตั้งจากด้านล่าง (รูป 3b)

3. ขึ้นยึดไฟฟ้าเซอร์โคโนขอบตอปล่องแบนด้านล่างให้แน่น (รูป 3c)

การใส่ขอบตอปล่องแบนด้านล่าง

1. ถ้าจ เป็น ให้เลือกสวนขยายที่เหมาะสมที่สุดตามตำแหน่งของแผ่นยึดและควมมีลักษณะติดตั้ง ยังใช้สวนขยายที่มีความยาว กึ่ง ใช้ลิ้นชักได้ลึกยิ่งขึ้น ใช้สกรูพลาสติกยึดตัววัดสวนต่อขยายไว้กับช่องระบายอากาศของเตาไฟฟ้า (รูป 4)

2. ยึดขอบตอปล่องแบนด้านล่างไว้กับช่องระบายอากาศของเตาไฟฟ้าหรือสวนต่อขยาย

การเตรียมติดตั้งและอุปกรณ์เพื่อการใช้งานในโหมดระบายอากาศ

1. ใช้สกรูพลาสติกยึดตัววัดคอนเนคเตอร์ระดับหรือขอบตอปล่องแบนไว้กับช่องระบายอากาศของเตาไฟฟ้าหรือสวนต่อขยาย (รูป 5)

ข้อสังเกต: ใช้สกรูสวนต่อขยายของเตาไฟฟ้าที่เหมาะสมตามมีทั้ง เป็น วัดควมมีลก T ของลิ้นชักให้ตรงกับตามมีทอนยัด - ดูให้แน่ใจว่ามีช่องว่าง 10 มม. จากท่อระบายอากาศ

ลิ้นชักอาจมีความมีลกแตกต่างกันไปตามสวนต่อขยายที่ใช้ (รูป 5)

2. เจาะช่องสลัก สำหรับเคาน์เตอร์ระบายอากาศบนแผงด้านหลังตู้ติดตั้ง ถอดแผงด้านหลังตู้ติดตั้ง หรือเจาะช่องบนพื้นด้านล่างของตู้ติดตั้ง ทั้งนี้ขึ้นอยู่กับรูปแบบของระบบระบายอากาศ
3. หลังจากเจาะช่องแล้ว ให้ขีดเส้นขีดออก

ข้อสังเกต: เคลือบพื้นผิวที่ตัดด้วยวัสดุกันน้ำ และทนความร้อน

การเตรียมงานต่อระบบไฟฟ้า

ข้อสังเกต: ระบายลิ้นชักในเนื้อหาส่วน การต่อระบบไฟฟ้า ในบท ขอมูลทั่วไป สลักกับเครื่องที่ไม่มีสายติดตั้งเอาไว้ ให้สอดสายไฟลงในเต้าเสียบ

1. หุงวูเตาไฟฟ้าขึ้นแล้ววางลงบนฐานบรรจุภัณฑ์ บนหน้า หรือบนพื้นผิวอื่นเพื่อป้องกันรอยขีดข่วน
2. ใช้ไขควงยกฝาครอบเต้าเสียบขึ้น (รูป 6)
3. คลายสกรูยึดออก แล้วใช้ไขควงยกแฉลมปรับที่ขึ้น (รูป 7)
4. ต่อสายกับเต้าเสียบตามที่มีแสดงไว้ในภาพที่ (รูป 8) เท่านั้น:

- BN: สลัก ตาล
- BU: สลัก โงน
- GN/YE: สีเขียว/สีเหลือง
- BK: สลัก
- GY: สีเทา

ข้อสังเกต:

- ถ้าจ เป็น ให้ติดตั้งบิรด์ทองแดงที่โหมตามมีที่แสดงไว้ในผังวงจร
- ตรวจสอบให้แน่ใจว่าขันสกรูบนเต้าเสียบอย่างแน่นหนาหลังจากที่ต่อสายแล้ว
- สลัก สำหรับการต่อสายแบบ 2N~/3N~ สายไฟที่มกระแสวิกไฟฟ้า L1 (สเทา) จะสอดคล้องกับมอเตอร์พัดลม

5. ใช้แคลมป์วัดที่ยึดสายไฟหลัก แล้วขันสกรูยึดให้แน่น (รูป 9)

6. ปิดฝาครอบเตาไสลบ

คำชี้แจง: เรียงสายให้อยู่กลางเตาไสลบเพื่อให้อุ่นได้สะดวก

คำชี้แจง: หากต้องการใช้สายไฟที่ยาวขึ้น โปรดติดต่อฝ่ายบริการหลังการขาย เริ่มสายไฟ หนวยฉนวนขนาด 2.20 เมตร

การติดตั้งอุปกรณ์

⚠️ สำคัญ! ใช้อุปกรณ์โลกทรินิกส์ที่ฝังไว้ในร่างกาย!

อุปกรณ์อิเล็กทรอนิกส์ประกอบของแม่เหล็กถาวร อาจส่งผลต่อการทำงานของอุปกรณ์อิเล็กทรอนิกส์ที่ฝังไว้ในร่างกายได้ เช่น เครื่องกระตุ้นหัวใจหรือเครื่องมืออนุซิลิน ด้วยเหตุนี้ ขณะทำการติดตั้ง อุปกรณ์ดังกล่าวจึงต้องอยู่ห่างจากอุปกรณ์อย่างน้อย 10 ซม.

⚠️ ระวังไฟดูด!

ส่วนประกอบภายในเครื่องอาจมีขมคม เหล็กอาจสร้างความเสียหายต่อสายเชื่อมต้อ ยยาตะหีบหรือสายเคเบิลเชื่อมต้อระหว่างการ์ดติดตั้ง

⚠️ ระวังการบาดเจ็บ!

ชิ้นส่วนที่สามารถเข้าถึงได้ในระหว่างการติดตั้งอาจมีขมคม สวมถุงมือ

การติดตั้งเตาไฟฟ้า

1. ทาฉนวนกันความร้อนซิลิโคน (รูป 10a)

2. ใส่เครื่องลงในช่องให้แน่น (รูป 10b)

3. ติดฟิล์มป้องกันความร้อนให้แน่นอย่างระมัดระวัง
ปรับฟิล์มฉนวนปรุงอาหารให้ตรงกับฟิล์มเคาน์เตอร์โดยใช้ฟิล์มป้องกัน (รูป 10c)

คำชี้แจง: อย่าใช้ไขควงไฟฟ้า

ตรวจสอบอุปกรณ์

คำชี้แจง:

- สำคัญ! ห้ามใช้หม้อหุงข้าวไฟฟ้า ความดันที่ติดตั้งเกินแรงดันยอนกัลบีที่ติดตั้งเปิดสูงสุด 65 Pa หากอุปกรณ์ไม่มีฉนวนกันแรงดันยอนกัลบี สามารถส่งข้อดีจากตัวแทนจำหน่าย
- ถ้าวางไว้บนโต๊ะให้เสถียรบนพื้นเรียบและแห้ง ตรวจสอบให้แน่ใจว่าช่องระบายอากาศด้านหลังของเตาเปิดอยู่

การต่อเครื่องดูดอากาศ

1. ต่อท่อระบายอากาศเข้ากับข้อต่อปล่องแบนหรือคอนเนคเตอร์ระดับ (รูป 11)
2. ต่อเข้ากับช่องระบายอากาศ
3. ผูกสายท่อต่างๆ ด้วยวิธีการที่เหมาะสม

การบำรุงตู้เชื่อมต้อส สำคัญ! ห้ามการหมุนเวียนอากาศ

1. หีบหรือ (ถ้าจำเป็น) ขันสกรูยึดโมดูลตัวกรองกับข้อต่อปล่องแบนด้านล่างให้แน่น (รูป 12a)

คำชี้แจง: ถ้าจำเป็น ให้พลิกโมดูลตัวกรองเพื่อให้สามารถเปิดลิ้นชักตัวกรองถ่านกัมมันต์ได้จากด้านบนตรงข้าม

2. หีบชิ้นส่วนเชื่อมต่อขึ้นต้อกับข้อต่อปล่องแบนด้านบนให้แน่น
3. ใช้ชิ้นส่วนเชื่อมต่อขึ้นต้อในการเชื่อมต่อโมดูลตัวกรองเข้ากับข้อต่อปล่องแบนด้านบน

คำชี้แจง: ถ้าจำเป็น ให้ใส่ส่วนต่อขยายระหว่างโมดูลตัวกรองกับชิ้นส่วนเชื่อมต่อขึ้นต้อ

4. ปิดลิ้นชักทั้งหมดในลิ้นชัก เปิดลิ้นชัก (รูป 12b)

5. ใส่ตัวกรองถ่านกัมมันต์ (รูป 12c)

6. ปิดลิ้นชัก

7. ปิดลิ้นชักทั้งหมดในลิ้นชัก

การเชื่อมต่อกับแหล่งจ่ายไฟหลัก

- แรงดันไฟฟ้า: ดูแผนผังระบบคิกแพค
- ท การเชื่อมต่อตามที่แสดงไว้ในผังวงจร (รูป 13) เท่านั้น:
BN: สีน้ำตาล
BU: สีเงิน
GN/YE: สีเขียว/เหลือง
BK: สีดำ
GY: สีเทา

■ อาจต้องมีการเปลี่ยนแปลงการติดตั้งสายไฟที่มาจากโรงงาน ทั้งนี้ขึ้นอยู่กับรูปแบบการเชื่อมต่อ โดยจะต้องท ให่ทางปลาดูดสายลงและถอดฉนวนออกเพื่อให้สามารถถอดทางปลาดูดสายที่เชื่อมสายสองเส้นได้

คำชี้แจง: ตรวจสอบว่าอุปกรณ์พร้อมทำงานหรือไม่: หากปรากฏ **U400, E05 13** หรือ **E** บนส่วนแสดงผล แสดงว่าเชื่อมต่ออุปกรณ์ไม่ถูกต้อง ให้ถอดปลั๊กออกแล้วตรวจสอบการเชื่อมต่อสายไฟ

การสลับส่วนแสดงผลเป็นโหมดระบายอากาศหรือโหมดหมุนเวียนอากาศ

สำ สำคัญ! ห้ามใช้โหมดระบายอากาศและโหมดหมุนเวียนอากาศ ถ้าจำเป็น ให้สลับส่วนแสดงผลของชุดควบคุมระบบไฟฟ้าให้สอดคล้องกับการตั้งค้ำพื้นฐาน
ดูหัวข้อ การตั้งค้ำพื้นฐาน ในคู่มือการใช้งาน

การถอดอุปกรณ์

1. ถอดปลั๊กเครื่องจากแหล่งจ่ายไฟ

⚠️ ระวังไฟดูด!

- ขณะถอดปลั๊กเตาออกจากแหล่งจ่ายไฟ
ขั้วไฟฟ้าอาจทำให้เกิดแรงดันไฟฟ้าย้อนกลับได้ การต่อระบบไฟฟ้าต้องดำเนินการโดยผู้เชี่ยวชาญที่มิได้รับรองเท่านั้น
2. ถอดท่อระบายอากาศหรือถอดระบบหมุนเวียนอากาศออก
 3. ผ่าตัดตัวเครื่องจากด้านล่าง

ระวัง!

อุปกรณ์อาจชำรุดเสียหายได้: อย่าใช้ตัวเครื่องขึ้นจากด้านบน

zh-hk

重要安全資訊

請仔細閱讀本說明書中的指示，才可以安全並正確地使用本產品。請妥善保管說明手冊及安裝說明，以便您在日後或供下一位使用者查閱。

要安全地使用電器，請根據安全說明來以正確的方式安裝。安裝者有責任確保電器在安裝的位置中完善地運轉。

電子植入物配戴者!

電器內可能有永久磁鐵，或會影響電子植入物，例如心律調整器或胰島素泵。安裝時，電子植入物配戴者必須與電器保持至少10厘米的距離。

製造商將不會對因電器布線錯誤而導致的故障或損壞承擔責任。電線：可能已連接到爐具的連線盒，或隨電器提供。只能由獲授權的專業技工或售後服務團隊的合資格人員安裝。在銘牌和連線圖上可以找到所需的連接資料。

只能使用隨電器提供或技術售後服務中心提供的電線。在進行任何工作之前請先關閉電源。安裝時，請遵從有效的建築條例以及當地電力和 / 煤氣供應商的相關規定。排放廢氣時，務必遵循政府與法規規定，例如建築法規。

致命危險!

倒吸的廢氣可能會導致中毒。使用此電器的消耗空氣模式時，如果同時使用依賴室內空氣的製熱裝置，務必確保室內有足夠的新鮮空氣。

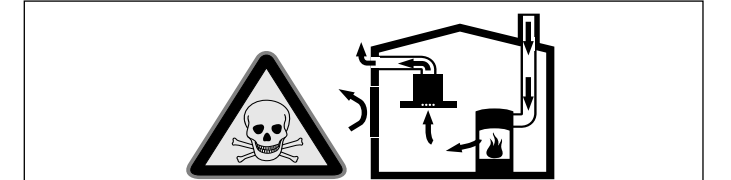

依賴室內空氣的製熱裝置（例如以煤氣、汽油、木材或以煤炭為燃料的暖爐、爐流式暖爐或熱水器）係從其安裝處取得空氣加以燃燒，再經由排氣系統（例如煙囪）將廢氣排放至室外。

抽油煙機運作時，也會從廚房與鄰近房間抽走室內空氣，如果新鮮空氣不足，將形成局部真空狀態。煙囪或抽氣器井中的有毒煤氣，會被倒吸入起居空間內。

- 因此請確保有適量的新鮮空氣進入室內。
- 單靠進氣 / 排氣牆箱無法確保足量空氣流入。為確保安全運作，製熱電器安裝處的局部真空程度不得超過 4 帕斯卡 (0.0 毫帕)。只要讓燃燒所需的空氣能夠從非密封的缺口進入，例如門、窗戶、進氣 / 排氣牆箱或藉由其他技術性手段，即可滿足上述要求

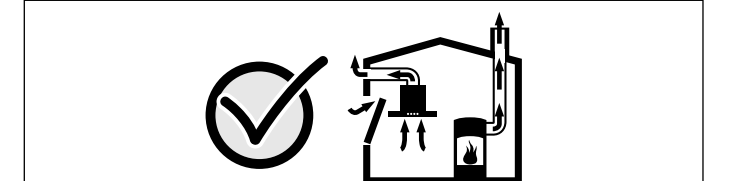

如有任何狀況，請向負責打掃煙囪的專業人員查詢。該人員可以評估整個房子的通風設施，建議合適的通風方法。如果抽油煙機單以循環空氣模式運作，則不受任何限制。

致命風險!

倒吸廢氣可能會導致中毒。若將通風系統安裝在開放煙道鍋爐中，通風系統的電力供應必須具備適當的安全開關。

火災風險!

沉積在濾油網的油垢可能會造成火災。請勿將抽油煙機放置在明火附近（例如猛火）。如固態燃料加熱器（例如木材或煤炭）沒有配備不可拆除的封閉式外罩，請勿將抽油煙機安裝在其附近。切忌有火花飛濺。

受傷風險!

- 任何對電器或機械配件做的變更都很危險並可能導致故障。請勿改造電器或機械配件。
- 安裝時所接觸的零件可能帶有鋒利的邊緣。請戴上保護手套。
- 此電器很重。要移動此電器，請 2 個人一起合作。請只使用適當的工具及裝備。
- 風扇運轉時有導致人員受傷的風險。安裝完成前切勿開動電器。電器運作時，切勿將手伸入後方的排氣開口內。

窒息危險!

包裝材料可能會對兒童造成危險。請勿讓孩童把玩包裝材料。

請不要將本電器安裝在船隻或運輸工具上。

爐頭：平坦、水平、穩固。請遵循爐頭製造商的說明。

如果安裝爐頭的工作檯厚度不合符規格，可使用防火及防水物料加固工作檯，直至達到所需的最小厚度。否則無法保證有足夠的穩定性。

- 安裝爐頭的工作檯需可承受約 60 kg 的載重。
- 安裝後務必檢查爐頭的平整度。

提示

- 為確保電器保持水平，請勿使用連接件著力在個別的點上。
- 必須由專業的服務供應商根據安裝圖對工作檯面進行調整。由於切邊在表面上是可見的，因此切割的邊緣必須整齊和精確。使用合適的清潔劑來清潔邊緣並去除污漬。

一般資訊

電器表面容易受損。安裝時請避免損壞電器表面。

排氣模式

提示：排出的廢氣不得輸送至使用中的排煙或排氣通道，或加熱設備安裝所使用的通風口。

若要將廢氣排放到閒置的煙道或排氣煙道內，應先取得加熱設備工程師的同意。

排氣管

提示：任何與管道有關的故障，一概不在裝置製造商的保養範圍之內。

- 短型、直式而直徑大的排氣管，能讓本電器發揮最佳效能。
 - 排氣管如果過長、凹凸不平、管子太多彎位或直徑小於 150 毫米，抽油煙機將無法發揮最佳效能，風扇噪音也會隨之增加。
 - 鋪設排氣管道所使用的管子或軟管必須由非易燃材料製造。
 - 如果廢氣會經過外牆，請使用可伸縮牆箱。
- 掉落電器中的凝結污垢可能造成損害風險。安裝排氣管時稍微傾斜（斜度為 1°）可避免凝結物掉落於電器之內。

圓管

建議內徑為 150 mm。

扁平管

內側斷面必須與圓管直徑一致。

直徑 150 mm，約為 177 cm²

- 扁平管不應有任何明顯彎曲。
- 對於不同的管徑，請使用密封條。

空氣循環模式

提示：需完整安裝後接上管路才能啟動此電器。

電源連接

有關連接條件的資訊可以在電器的辨識名牌上找到。

本抽油煙機符合歐盟對於干擾抑制的相關規定。

只有持牌的專業人士才可將電器接電。電器必須按照最新的 IEE（電機工程師協會）指南安裝。不當連接會損壞電器。

確保電源的電壓符合銘牌上所述的值。

確保電源正確接地，並確認保險絲能提供充足的保護效果，以及接線和建築物中的管道系統的尺寸足夠提供電器的電力。

安裝電線時，請遵守下列規定：

- 請確認電線沒有受到擠壓。
- 讓電線遠離尖銳的邊緣。
- 因電器的金屬外殼可能會產生高溫，請確保電線不會接觸到外殼部分。

連接電器前，請先檢查室內線路。請確保家居線路具備充分的保險絲保護裝置。電器的電壓和頻率必須符合電線的線路（請參閱銘牌）。

本電器符合保護等級 I，必須在有保護式地線連接下操作。

線路上必須備有一個全極隔離開關，並至少有 3 毫米的接觸間距。電器安裝完成後必須仍可觸及。

電線的安裝或更換只可由合格技術人員進行，並必須遵守相關法規。

更換電源線時，必須將電器底部朝上。應先拆下濾網蓋，並取出集油器和金屬濾油網。這樣可避免這些組件掉出。

若電器的電線受損，必須使用 H05V2V2-F 的電線替換。

安裝準備事項

電器尺寸 與安全距離

- 使用空氣再循環模式時，應考慮電器尺寸。（圖 A）
- 使用排風模式時，應考慮電器尺寸。（圖 B）
- 請確定安裝後電器仍有足夠的空間可以更換活性碳濾網、清空溢流水槽與拆下外蓋。（圖 C）
- 遵守安全距離的指示。（圖 C, 1）

檢查安裝部件

- 安裝部件必須是水平的 並有足夠的負載力。
- 電器滿載時的最大重量約為 25 kg。
- 固定櫥櫃必須可耐受 90 °C 的高溫。
- 切口製作完成後，固定櫥櫃必須依舊穩固。
- 在工作檯下方使用合適的支撐結構措施，特別是在工作檯不夠厚的情況下，以確保能穩固且能承受所需的載重。須考量電器的重量和任何額外物品的負重。加固所使用的物料必須有防熱和防潮功能。
- 必須根據管道和工作檯的深度調整電器下面的抽屜深度。必須取出頂部的抽屜，而且不能使用。
- 工作檯面和抽屜頂部的距離必須為 215 毫米。
- 請勿將焗爐、雪櫃、洗碗碟機、洗衣機或其他電器安裝於本電器底下。

提示：將電器安裝至開口後，請檢查電器是否水平。

準備安裝櫥櫃

1. 請依照安裝圖所示在工作檯上製作切口。（圖 1）

提示：切口表面和工作檯之間的角度必須呈 90°。裁切邊緣必須平整。如果是夾板工作檯，可能需要在裁切開口的側面上加上邊緣。

2. 為確保電器能正常運作，爐頭必須能充分通風。為此，需要在底座上開一個最小斷面約為 200 平方厘米的排氣口。
3. 在抽屜上方安裝時，需符合最小距離。（圖 C）
4. 取出最頂層的抽屜，將合適的飾面裝到櫥櫃上。

將櫥櫃和電器調整到空氣再循環模式的準備狀態

在櫥櫃中製作切口

1. 在櫥櫃的腳線上留一個排氣口。

提示：排氣口的斷面最小約為 720 cm²。為使抽風與噪音降至最小，請盡量讓底部面板的排風出口大一點。

2. 拆下櫥櫃的後面板。
3. 若有需要請拆下櫥櫃後面板上的頂部邊緣。
4. 工作檯切口的後邊緣上，確認好中心點並進行標記，並在櫥櫃底部標出兩條向下垂直的豎線。（圖 2a）
5. 根據櫥櫃底部的中心線正確定位固定板。（圖 2b）
6. 如果安裝了抽屜，請完全關閉底部抽屜。如果安裝板在抽屜下面很遠的位置上，請將其向櫥櫃後面移動。根據固定板上的標記，使其與中心線平行對齊。（圖 2c）

提示

- 如果抽屜和櫥櫃底部的距離過小，無法將固定板固定到櫥櫃底部，請將固定板反轉 180°，然後從下面將其鎖緊到櫥櫃底部（圖 3b）。執行此操作前，請從上方對齊櫥櫃底部的固定板，確定其正確的位置。（圖 2c）
 - 根據固定板的位置，選擇最適合的延長部件。
 - 如果沒有足夠的空間允許固定板向後推，請使用較淺的抽屜。
7. 若有需要，使用固定板標出界線，並在櫥櫃底部製作一個切口。（圖 2d）
 8. 切口製作完成後，請清理所有碎屑。
- 提示：使用耐熱和防水材料將裁切表面密封。

牢固地固定在固定板上，並夾緊擴散板

1. 如果抽屜和櫥櫃底部之間的距離足夠，使用塑膠螺絲釘將固定板從上方固定到下方扁平管彎頭。（圖 3a）

提示：如有必要，請轉動下方的扁平管彎頭，讓排氣口朝向相反的方向。

2. 使用木製螺絲將固定板從上方固定到電器底部。（圖 3a）

提示: 如果抽屜和櫥櫃底部之間的距離太小，無法將固定板固定到電器底部，請將固定板反轉 180°，然後從下方將其固定至電器底部。(圖 3b)

3. 將擴散板牢固地夾到下方扁平管彎頭上。(圖 3c)

安裝扁平管彎頭

1. 如有需要，請根據固定板的位置和櫥櫃深度選擇延伸部件。較長的延伸部件可搭配更深的抽屜。使用四顆塑膠螺絲釘將延伸部件固定在爐具的排風口。(圖 4)
2. 將上方的扁平管彎頭牢固地鎖到爐頭的排風口或延伸部件上。

將櫥櫃和電器調整到抽氣模式的準備狀態

1. 使用四顆塑膠螺絲釘將變徑接頭或扁平管彎頭固定到爐頭的排風口或延伸部件。(圖 5)

提示: 若有需要，可在爐頭裝上適當的延伸部件。量度抽屜的允許深度T，確認與排氣管保持10厘米的間距。抽屜的深度視乎使用的延伸部件而定。(圖 5)

2. 根據排風系統的配置，在櫥櫃背板造一個排氣管切口，拆下櫥櫃背板或在櫥櫃底部造一個切口。
3. 完成切口後，清理所有碎屑。

提示: 使用耐熱和防水材質將裁切表面密封。

準備進行電氣連接操作

提示: 請參照一般資訊章節中的電源連接。

在沒有預安裝電線的電器上，將電源線插入插座。

1. 將爐頭翻轉時，請將其放置於其包裝底部、布或其他物體的表面上，以防止刮傷。
2. 使用螺絲起子將插座蓋提起。(圖 6)
3. 取下緊固螺絲，然後使用螺絲起子將軟管夾提起。(圖 7)
4. 請依照圖(圖 8)所示連接到電源插座：

BN: 棕色
BU: 藍色
GN/YE: 黃色和綠色
BK: 黑色
GY: 灰色

提示

- 如有需要，請按照電路圖的指示，安裝隨附的銅製橋接器。
 - 確保連接電線後，鎖緊電源插座上的螺絲。
 - 2N~/3N~連接的火線L1 (灰色) 對應風扇摩打。
5. 使用軟管夾固定主電源線，並鎖緊螺絲。(圖 9)
 6. 關閉插座上的蓋子。

提示: 整理電源插座中央區域的電線以便固定。

提示: 若需要更長的電線，請聯絡售後服務中心。我們提供最長最長2.20米的連接電線。

安裝電器

△ 電子植入物配戴者!

電器內可能有永久磁鐵，或會影響電子植入物，例如心律調整器或胰島素泵。安裝時，電子植入物配戴者必須與電器保持至少10厘米的距離。

△ 觸電風險!

電器內部零件可能有鋒利邊緣。這些邊緣可能會令電源連接線路受損。因此，安裝時請勿彎折或擠壓電源連接線路。

△ 受傷風險!

安裝時所接觸的零件可能帶有鋒利的邊緣。請戴上保護手套。

安裝爐頭

1. 請勿使用矽膠進行密封。(圖 10a)
2. 將電器平穩地放入安裝處。(圖 10b)
3. 裝上隨附的固定夾並小心鎖緊。使用固定夾對齊電器表面與工作檯面。(圖 10c)

提示: 請勿使用電動螺絲批。

連接電器

提示

- 就排風模式而言，必須安裝最大開啟壓力65 Pa的止逆瓣。若電器沒有隨附止逆瓣，可向專業零售商訂購。
- 如果廢氣會經過外牆，請使用可伸縮牆箱。

連接抽風機

1. 將排氣管接到扁平管彎頭或變徑接頭。(圖 11)
2. 連接至排氣口。
3. 使用合適的方式密封接頭。

建立空氣循環連接

1. 將濾網模組固定夾緊或拴緊 (如有必要) 到下方扁平管彎頭。(圖 12a)

提示: 若有需要，轉動濾網模組的方向，使活性炭濾網的抽屜從對側打開。

2. 將彈性接頭牢固地夾緊到上方扁平管彎頭。
3. 使用彈性接頭將濾網模組連接到上方扁平管彎頭。

提示: 若有需要，在濾網模組和彈性接頭之間裝上延伸部件。

4. 打開抽屜上所有的鎖。打開抽屜。(圖 12b)
5. 插入活性炭濾網。(圖 12c)
6. 關上抽屜。
7. 關上抽屜上所有的鎖。

建立電源連接

■ 電壓：請參見銘牌。

■ 務必按照電路圖(圖 13)的指示連接：

BN: 啡色
BU: 藍色
GN/YE: 綠色與黃色
BK: 黑色
GY: 灰色

■ 根據連接類型的不同，可能會需要變更原廠提供歐式 (Ferrule) 端子的配置方式。若要執行此操作，歐式端子的長度可能需要縮短並且取下絕緣套，以便插入歐式端子來連接兩根電線。

提示: 確認電器是否準備就緒：若 U400、E05 13 或 E 出現在電器的顯示屏上，表示電器尚未正確連接。先斷開電器的電源連結並確認電源線的連接。

將顯示屏切換到抽氣模式或空氣再循環模式

使用抽氣模式和空氣再循環模式時，如有必要，請相應地將電子控制的顯示切換至基本設定。

若要執行此步驟，請參閱說明手冊的基本設定章節。

拆除電器

1. 切斷電器的電源。

⚠ 觸電風險!

切斷電源供應時，端子可能會產生反向電壓。電源連接必須由持牌的專家進行。

2. 拆下排氣管，或者斷開空氣再循環連接。
3. 從下面把電器向上推。

注意!

可能造成電器損壞：請勿從上方將電器撬開。

zh-tw

⚠ 重要安全資訊

請詳細閱讀說明。以確保安全且正確的使用本產品。請妥善保管使用說明書及安裝手冊，以便您日後，或供下一位使用者使用時查閱。

請按照安全指示正確安裝電器，以確保能安全使用。安裝者須負責確保電器在安裝位置運作正常。

電子裝置植入者!

本烤箱可能含有永久磁鐵，因此可能影響電子植入裝置，例如心律調節器或胰島素幫浦。因此，電子裝置植入者在安裝期間應與烤箱保持至少 10 公分距離。

製造商將不對因電器布線錯誤而導致的故障或損壞承擔責任。

電線: 可能已連接到爐具的連線盒，或電線隨附於電器中。只能由經授權的專業人士或售後服務團隊的合格人員安裝。在型號銘牌和連線圖上可以找到所需的連接資料。

僅使用電器隨附或是技術售後服務中心提供的電線。

在進行任何工作之前請先關閉電源。

安裝時，請遵從有效的建築條例以及當地電力和瓦斯公司的相關規定。

排放廢氣時，務必遵循政府與法規規定，例如建築法規。

死亡危險!

倒吸的廢氣可能會導致中毒。

使用排油煙機的外排模式時，如果同時使用依賴室內空氣的製熱裝置，務必確保室內有足夠的新鮮空氣。

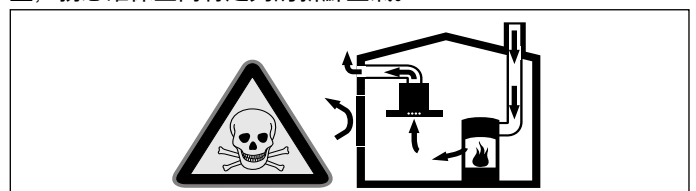

依賴室內空氣的製熱裝置（例如以氣體、汽油、木材或以煤炭為燃料的暖爐、循環加熱器或熱水器）係從其安裝處取得空氣加以燃燒，再經由排氣系統（例如煙囪）將廢氣排放至室外。

排油煙機運作時，也會從廚房與鄰近房間抽走室內空氣，如果新鮮空氣不足，將形成局部真空狀態。煙囪或抽氣管中的有毒氣體，會被倒吸入起居空間內。

- 因此請確保有適量的新鮮空氣進入室內。
- 單靠進氣 / 排氣孔無法確保足量空氣流入。

為確保安全運作，製熱設備安裝處的局部真空程度不得超過 4 Pa (0.04mbar)。只要讓燃燒所需的空氣能夠從非密封的缺口進入（例如透過門、窗戶、進氣 / 排氣孔或其他技巧性方法），即可滿足上述要求。

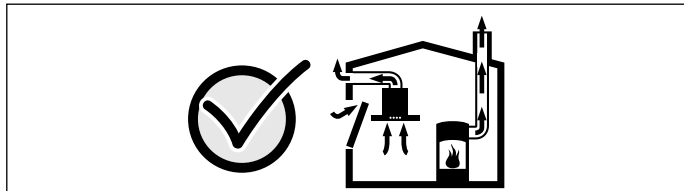

如有任何狀況，請向負責打掃煙囪的清潔人員查詢。該人員可以評估整個房子的通風設施，建議合適的通風方法。

如果排油煙機單以內循環模式運作，則不受任何限制。

致命風險!

倒吸的廢氣可能會導致中毒。若將通風系統安裝在開放煙道鍋爐中，通風系統的電力供應必須具備適當的安全開關。

火災風險!

沈積在濾油網的油垢可能會造成火災。請勿讓明火接近本電器（例如烹飪火焰）。請勿將本電器安裝在使用固態燃料加熱的電器附近（例如木材或煤炭），除非該加熱器配有不可拆除的閉合式外罩。附近不得有火花飛濺的情況。

受傷風險!

- 任何對電氣或機械配件做的變更都很危險並可能導致故障。請勿改造電氣或機械配件。
- 安裝時所接觸的零件可能有尖銳邊緣。請戴上保護手套。
- 本電器很重。要搬動排油煙機需要 2 個人一同合作。僅使用適當的工具及裝備。
- 風扇運轉時有造成人員受傷的風險。安裝完成前切勿開啟電器。電器運轉時，切勿將手伸入後方的排氣開口內。

窒息危險!

包裝材料可能會對兒童造成危險。請勿讓孩童將包裝材料當做玩具。

請不要將本電器安裝在船隻或運輸工具上。

爐頭：平坦、水平、穩固。請遵循爐頭製造商的說明。

如果安裝爐頭的工作檯厚度未符合規格，可使用防火及防水材料強化工作檯，直到達到所需的最小厚度。否則無法保證穩定性足夠。

- 安裝爐頭的工作檯需可承受約 60 kg 的載重。
- 安裝後務必檢查爐頭的平整度。

提示

- 為確保電器保持水平，請勿使用連接件著力在個別的點上。
- 必須由專業的服務供應商根據安裝圖對工作檯面進行調整。由於切邊可見於表面，因此切割的邊緣必須整齊和精確。使用合適的清潔劑來清潔切邊並去除污漬。

一般資訊

電器的表面容易受到損傷。安裝時請避免損傷。

外排模式

提示：排出的廢氣不得輸送至使用中的排煙或排氣通道，或是加熱設備安裝所使用的通風口。

將排出的廢氣輸送到閒置的排煙或排氣通道前，請先取得加熱設備工程師的同意。

排煙管罩

提示：任何因排煙管道而可能造成的缺失，一概不在裝置製造商的保固範圍之內。

- 短型、直式且直徑大的排煙管，能讓本電器發揮最佳效能。
- 排煙管如果過長、凹凸不平、管子彎曲太多或直徑小於 150mm，排油煙機將無法發揮最佳性能，風扇噪音也會隨之增加。
- 鋪設排煙管道所使用的管子或軟管必須由不可燃材質製成。
- 如果廢氣排放路徑會通過外牆，應使用隱藏式牆箱。

凝結可能對電器造成損壞。技巧性地安裝排煙管罩（斜度為 1°）可讓凝結流出電器之外。

圓管

建議內直徑為 150 mm。

扁平管

內側斷面必須與圓管直徑一致。

直徑 150 mm 約為 177 cm²

- 扁平管不可彎曲過大。
- 管道直徑如有差異，請使用密封條。

空氣循環模式

提示：需完整安裝後接上管路才能啟動此電器。

電源連接

有關連接條件的資訊可以在電器的辨識名牌上找到。

本排油煙機符合歐盟對於干擾抑制的相關規定。

務必由持有執照的專業人士連接電器電源。本電器必須按照最新的 IEC（電機工程師協會）指南安裝。不當連接會損壞電器。

確保電源的電壓符合銘牌上所述的值。

確保電源正確接地，並確認保險絲能提供充足的保護效果、接線和建築物中的管道系統的尺寸足夠提供電器的電力。

安裝電線時，請遵守下列規定：

- 請確認電源線沒有受到擠壓。
- 讓電線遠離尖銳的邊緣。
- 因電器的金屬外殼可能會產生高溫，請確保電線不會接觸到外殼部分。

連接電器前，請先檢查室內線路。請確保室內線路具備充分的保險絲保護裝置。電器的電壓和頻率必須與符合電線的線路（請參閱額定銘牌）。

本電器符合保護等級 I，需在有保護性接地連接下操作。

線路上必須備有一個全極隔離開關，且接觸距離至少間隔 3 公釐。電器安裝完成後必須仍可碰觸到此開關。

電源線的安裝或更換僅可由合格技術人員進行，並必須遵守相關法規。

更換電源線時，必須將電器底部朝上。應先拆下濾油匣，並取出集油容器和金屬濾油網。如此一來可避免這些組件掉出。

若電器的電源線受損，必須使用 H05V2V2-F 的電線替換。

安裝準備事項

電器尺寸 與安全距離

- 使用空氣循環模式時，應考量電器的尺寸。（圖 A）
- 使用排氣模式時，應考量電器的尺寸。（圖 B）
- 請確定安裝後電器仍有足夠的空間可以更換活性碳濾網、清空溢流水槽與拆下外蓋。（圖 C）
- 請遵守安全距離的指示。（圖 C, 1）

檢查櫥櫃

- 安裝櫥櫃必須水平且有足夠的負載力。
- 電器滿載時的最大重量約為 25 kg。
- 安裝本電器的櫥櫃耐熱度必須達到 90 °C。
- 裁切開口製作完成後，櫥櫃必須依舊穩固。
- 在工作檯下方使用合適的支撐結構措施，特別是在工作檯厚度不足的情況下，以確保能穩固且能承受所需的載重。須考量電器的重量和任何額外物品的負重。加固所使用的材質必須有防熱和防潮功能。
- 必須根據管道和工作檯的深度調整櫥櫃下面的抽屜深度。頂部的抽屜必須取出且不能使用。
- 工作檯和抽屜頂部的距離必須為 215 公釐。
- 請勿將烤箱、冰箱、洗碗機、洗衣機或是其他電器安裝於本電器底下。

提示：將電器安裝至開口後，請檢查電器是否水平。

準備安裝櫥櫃

1. 請依照安裝圖所示在工作檯上裁切開口。（圖 1）

提示：裁切面與工作檯面之間的夾角必須為 90°。裁切邊緣必須平整。如果是夾板工作台，可能會需要在裁切開口的側面加上邊緣條。

2. 為確保電器能正確運作，爐具必須能充分通風。為此，需要在底座上開一個最小斷面約為 200 平方厘米的排氣口。

3. 在抽屜上方安裝時，需符合最小距離。（圖 C）

4. 取下最上面的抽屜，將合適的飾面裝到櫥櫃上。

將櫥櫃和電器調整到內循環模式的準備狀態

在櫥櫃中裁切開口

1. 在櫥櫃的腳線上留一個排氣口。

提示：排氣口的斷面最小約為 720 cm²。為使抽風與噪音降至最小，請盡量讓底部面板的排風出口大一點。

2. 拆下櫥櫃的後面板。

3. 若有需要請拆下櫥櫃後面板上的頂部邊緣。

4. 在工作檯裁切開口的後邊緣上，確認好中心點並進行標記，並在櫥櫃底部標出兩條向下垂直的豎線。（圖 2a）

5. 根據櫥櫃底部的中心線正確定位安裝板。（圖 2b）

6. 如果安裝了抽屜，請完全關閉底部抽屜。如果安裝板在抽屜下面很遠的位置上，請將其向櫥櫃後面移動。根據安裝板上的標記，使其與中心線平行對齊。(圖 2c)

提示

- 如果抽屜和櫥櫃底部的距離過小，無法將安裝板固定到櫥櫃底部，請將安裝板反轉 180°，然後從下面將其鎖緊到櫥櫃底部(圖 3b)。執行此操作前，請從上方對齊櫥櫃底部的安裝板，確定其正確的位置。(圖 2c)

- 根據安裝板的位置，選擇最適合的延長部件。

- 如果沒有足夠的空間允許安裝板向後推，請使用較淺的抽屜。

7. 若有需要，使用安裝板標出界線，並在櫥櫃底部裁切出一個開口。(圖 2d)

8. 裁切作業完成後，請將碎屑去除。

提示：使用耐熱和防水材質將裁切表面密封。

牢固地固定在安裝板上，並夾緊擴散板

1. 如果抽屜和櫥櫃底部之間的距離足夠，使用塑膠螺絲釘將安裝板從上方固定到下方扁平管彎頭。(圖 3a)

提示：如有必要，請轉動下方的扁平管彎頭，讓排氣口朝向相反的方向。

2. 使用木製螺絲將安裝板從上方固定到電器底部。(圖 3a)

提示：如果抽屜和櫥櫃底部之間的距離太小，無法將安裝板固定到電器底部，請將安裝板反轉 180°，然後從下方將其固定至電器底部。(圖 3b)

3. 將擴散板牢固的夾到下方扁平管彎頭上。(圖 3c)

安裝扁平管彎頭

1. 如有需要，請依據固定板的位置和櫥櫃深度選擇延長部件。更長的延長部件可搭配更深的抽屜。使用四個塑膠螺絲釘將延長部件固定到爐具的排風出口。(圖 4)

2. 將上方的扁平管彎頭牢固地鎖到爐頭的排風出口或延長部件上。

將櫥櫃和電器調整到外排模式的準備狀態

1. 使用四個塑膠螺絲釘將變徑接頭或扁平管彎頭固定到爐具的排風出口或延長部件。(圖 5)

提示：若有需要，為爐具裝上適當的延長部件。測量抽屜的容許深度 T，確認與排氣管保持 10 公釐的間距。抽屜的深度視使用的延長部件而定。(圖 5)

2. 根據排風系統的配置，在櫥櫃背板上裁切出一個排氣管開口，拆下櫥櫃的背板或在櫥櫃底部裁切出一個開口。

3. 裁切作業完成後，請將碎屑去除。

提示：使用耐熱和防水材質將裁切表面密封。

準備進行電氣連接操作

提示：請參照一般資訊章節中的電源連接。

在沒有預安裝電線的電器上，將電源線插入插座。

1. 將爐頭翻轉時，請將其放置於其包裝底部、布或其他物體的表面上，以防止刮傷。

2. 使用螺絲起子將插座蓋提起。(圖 6)

3. 取下緊固螺絲，然後使用螺絲起子將軟管夾提起。(圖 7)

4. 務必依照圖(圖 8)所示連接到電源插座：

BN: 棕色

BU: 藍色

GN/YE: 黃色與綠色

BK: 黑色

GY: 灰色

提示

- 如有需要，請按照電路圖的指示，安裝隨附的銅製橋接器。

- 確保連接電線後，鎖緊電源插座上的螺絲。

- 若是 2N~/3N~ 連接，火線 L1 (灰色) 對應風扇馬達。

5. 使用軟管夾固定住電源線，並鎖緊螺絲。(圖 9)

6. 關閉插座上的蓋子。

提示：整理電源插座中央區域的電線以便固定。

提示：若需要更長的電線，請聯絡售後服務中心。我們提供的連接電纜最長達 2.20 公尺。

安裝電器

△ 電子裝置植入者！

本烤箱可能含有永久磁鐵，因此可能影響電子植入裝置，例如心律調節器或胰島素幫浦。因此，電子裝置植入者在安裝期間應與烤箱保持至少 10 公分距離。

△ 觸電風險！

電器內部零件可能有銳利邊緣。這些地方可能會讓電源線受損。因此，安裝時請勿彎折或擠壓電源線。

△ 受傷風險！

安裝時所接觸的零件可能有尖銳邊緣。請戴上保護手套。

安裝爐頭

1. 請勿使用矽膠進行密封。(圖 10a)

2. 將電器平穩地放入安裝處。(圖 10b)

3. 裝上隨附的固定夾並小心鎖緊。使用固定夾將電器表面與工作檯面對齊。(圖 10c)

提示：請勿使用電動螺絲起子。

連接電器

提示

- 針對排氣模式，必須安裝最大開啟壓力 65 Pa 的止逆閥。若電器未隨附止逆瓣，可向專業零售商訂購。

- 如果排氣路徑會通過外牆，應使用可伸縮牆箱。

連接抽風機

1. 將排氣管接到扁平管彎頭或變徑接頭。(圖 11)

2. 連接至排氣口。

3. 使用合適的方式密封接頭。

建立內循環模式連接

1. 將濾網模組固定夾緊或拴緊（如有必要）到下方扁平管彎頭。(圖 12a)

提示：若有需要，轉動濾網模組的方向，使活性炭濾網的抽屜從反方向開啟。

2. 將彈性接頭牢固地夾緊到上方扁平管彎頭。

3. 使用彈性接頭將濾網模組連接到上方扁平管彎頭。

提示：若有需要，在濾網模組和彈性接頭之間裝上延伸部件。

4. 打開抽屜上所有的鎖。打開抽屜。(圖 12b)

5. 裝入活性炭濾網。(圖 12c)

6. 關上抽屜。

7. 關上抽屜上所有的鎖。

建立電源連接

- 電壓：請參閱額定銘牌。

- 務必依照電路圖(圖 13)的指示連接：

BN: 棕色

BU: 藍色

GN/YE: 綠色與黃色

BK: 黑色

GY: 灰色

- 根據連接類型的不同，可能會需要變更原廠提供歐式 (Ferrule) 端子的配置方式。若要執行此操作，歐式端子的長度可能需要縮短並且取下絕緣套，以便插入歐式端子來連接兩根電線。

提示：確認電器是否準備就緒：若 U400、E05 13 或 E 出現在電器的顯示螢幕上，表示電器尚未正確連接。先斷開電器的電源連結並確認電源線的連接。

將顯示螢幕切換到外排模式或內循環模式

使用排氣模式和空氣循環模式時，如有必要請根據基本設定切換電子控制的顯示。

若要執行此步驟，請參閱說明手冊的基本設定章節。

拆除電器

1. 斷開烤箱的電源供應。

△ 觸電風險！

中斷電源供應時，端子可能會產生反向電壓。電源連接必須由持有證照的專業人員進行。

2. 拆下排氣管，或者斷開內循環模式連接。

3. 從下面將電器向上推。

注意！

電器損壞：請勿從上方將電器撬開。