

BOP 210/211

Bakoven

Inhoudsopgave

Belangrijke veiligheidsvoorschriften	3
Oorzaken voor beschadigingen	5
Milieubescherming	5
Milieuvriendelijk afvoeren	5
Tips om energie te besparen	5
Kennismaking met het apparaat	6
Bakoven	6
Display en bedieningselementen	7
Symbolen	7
Kleuren en weergave	8
Extra informatie i en i [®]	8
Koelventilator	8
Standen functieschakelaar	9
Toebehoren	10
Extra toebehoren	10
Voor het eerste gebruik	10
Taal instellen	10
Tijd-formaat	11
Tijd instellen	11
Datumformaat instellen	11
Datum instellen	11
Temperatuur-formaat instellen	11
Eerste gebruik beëindigen	12
Oven opwarmen	12
Toebehoren reinigen	12
Apparaat activeren	12
Stand-by	12
Apparaat activeren	12
Bediening van het apparaat	13
Ovenruimte	13
Toebehoren in het apparaat plaatsen	13
Inschakelen	13
Snel voorverwarmen	13
Veiligheidsuitschakeling	13
Timerfuncties	14
Timer-menu opvragen	14
Kookwekker	14
Stopwatch	14
Bereidingstijd	15
Einde bereidingstijd	16
Timer lange duur	17
Timer lange duur instellen	17
Individuele recepten	18
Recept opslaan	18
Recept programmeren	18
Namen invoeren	19
Recept starten	19
Recept kiezen	19
Recept wissen	19

Kinderbeveiliging	20
Kinderslot activeren	20
Kinderslot deactiveren	20
Basisinstellingen	21
Reiniging en onderhoud	23
Reinigingsmiddel	23
Inschuifroosters verwijderen	24
Katalyse (reinigingshulp)	25
Katalyse voorbereiden	25
Katalyse starten	25
Storingen, wat te doen?	26
Stroomonderbreking	26
Demonstratie-modus	26
Ovenlamp vervangen	27
Servicedienst	27
E-nummer en FD-nummer	27
Tabellen en tips	28
Groente	29
Bij- en hoofdgerechten	30
Vis	32
Vlees	33
Gevogelte	35
Grillen en roosteren	36
Gebak	38
Desserts	41
Inkoken	42
Desinfecteren	42
Drogen	43
Baksteen	44
Acrylamide in levensmiddelen	45

Meer informatie over producten, accessoires, onderdelen en diensten vindt u op het internet: www.gaggenau.com en in de online-shop: www.gaggenau.com/zz/store

⚠ Belangrijke veiligheidsvoorschriften

Lees deze gebruiksaanwijzing zorgvuldig door. Alleen dan kunt u uw apparaat goed en veilig bedienen. Bewaar de gebruiksaanwijzing voor later gebruik of om door te geven aan een volgende eigenaar.

Dit apparaat is alleen bestemd voor inbouw. Neem het speciale installatievoorschrift in acht. Controleer het apparaat na het uitpakken. Niet aansluiten in geval van transportschade.

Alleen een daartoe bevoegd vakman mag apparaten zonder stekker aansluiten. Bij schade door een verkeerde aansluiting maakt u geen aanspraak op garantie.

Dit apparaat is alleen bestemd voor huishoudelijk gebruik en de huiselijke omgeving. Gebruik het uitsluitend voor het bereiden van gerechten en drank. Zorg ervoor dat het apparaat onder toezicht gebruikt wordt. Het toestel alleen gebruiken in gesloten ruimtes.

Dit apparaat is bestemd voor gebruik tot op hoogten van maximaal 2.000 meter boven zeeniveau.

Dit toestel kan worden gebruikt door kinderen vanaf 8 jaar en door personen met beperkte fysieke, sensorische of geestelijke vermogens of personen die gebrek aan kennis of ervaring hebben, wanneer zij onder toezicht staan van een persoon die verantwoordelijk is voor hun veiligheid of geleerd hebben het op een veilige manier te gebruiken en zich bewust zijn van de risico's die het gebruik van het toestel met zich meebrengt.

Kinderen mogen niet met het apparaat spelen. Reiniging en onderhoud van het toestel mogen niet worden uitgevoerd door kinderen, tenzij zij 15 jaar of ouder zijn en onder toezicht staan.

Zorg ervoor dat kinderen die jonger zijn dan 8 jaar uit de buurt blijven van het toestel of de aansluitkabel.

Toebehoren altijd op de juiste manier in de binnenruimte plaatsen. Zie beschrijving toebehoren in de gebruiksaanwijzing.

Risico van brand!

- Brandbare voorwerpen die in de binnenruimte worden bewaard kunnen vlam vatten. Bewaar geen brandbare voorwerpen in de binnenruimte. Open nooit de deur wanneer er sprake is van rookontwikkeling in het apparaat. Het toestel uitschakelen en de stekker uit het stopcontact halen of de zekering in de meterkast uitschakelen.
- Wanneer de apparaatdeur geopend wordt, ontstaat er een luchtstroom. Het bakpapier kan dan de verwarmingselementen raken en vlam vatten. Tijdens het voorverwarmen mag er nooit bakpapier los op de toebehoren liggen. Verzwaar het bakpapier altijd met een vorm. Bakpapier alleen op het benodigde oppervlak leggen. Het bakpapier mag niet uitsteken over de toebehoren.

Risico van verbranding!

- Het toestel wordt zeer heet. Nooit de hete vlakken in de binnenruimte of verwarmingselementen aanraken. Het apparaat altijd laten afkoelen. Zorg ervoor dat er geen kinderen in de buurt zijn.
- Toebehoren of vormen worden zeer heet. Neem hete toebehoren en vormen altijd met behulp van een pannenlap uit de binnenruimte.
- Alcoholdampen kunnen in de binnenruimte vlam vatten. Nooit gerechten klaarmaken die een hoog percentage alcohol bevatten. Alleen kleine hoeveelheden drank met een hoog alcoholpercentage gebruiken. De deur van het toestel voorzichtig openen.
- Wanneer de lampen branden worden ze zeer heet. Ook enige tijd na het uitschakelen bestaat er nog een risico van verbranding. Lampen voor reiniging van het apparaat laten afkoelen. Verlichting tijdens de reiniging uitschakelen.
- Wanneer de lampen branden worden ze zeer heet. Ook enige tijd na het uitschakelen bestaat er nog een risico van verbranding. Lampen voor vervanging laten afkoelen.

Kans op verbranding!

- Tijdens het gebruik worden de toegankelijke onderdelen heet. De hete onderdelen nooit aanraken. Zorg ervoor dat er geen kinderen in de buurt zijn.
- Bij het openen van de apparaatdeur kan hete stoom vrijkomen. De deur van het toestel voorzichtig openen. Zorg ervoor dat er geen kinderen in de buurt zijn.
- Door water in de hete binnruimte kan hete waterdamp ontstaan. Nooit water in de hete binnenruimte gieten.

Risico van letsel!

Wanneer er krassen op het glas van de apparaatdeur zitten, kan dit springen. Geen schraper, scherpe of schurende schoonmaakmiddelen gebruiken.

Kans op een elektrische schok!

- Ondeskundige reparaties zijn gevaarlijk. Reparaties en de vervanging van beschadigde aansluitleidingen mogen uitsluitend worden uitgevoerd door technici die zijn geïnstrueerd door de klantenservice. Is het apparaat defect, haal dan de stekker uit het stopcontact of schakel de zekering in de meterkast uit. Contact opnemen met de klantenservice.
- De kabelisolatie van hete toestelonderdelen kan smelten. Zorg ervoor dat er nooit aansluitkabels van elektrische toestellen in contact komen met hete onderdelen van het apparaat.
- Binnendringend vocht kan een schok veroorzaken. Geen hogedrukreiniger of stoomreiniger gebruiken.
- Bij vervanging van de lamp in de binnenruimte staan de contacten van de lampfitting onder stroom. Trek voordat u tot vervanging overgaat de netstekker uit het stopcontact trekken of schakel de zekering in de meterkast uit.
- Een defect toestel kan een schok veroorzaken. Een defect toestel nooit inschakelen. De netstekker uit het stopcontact halen of de zekering in de meterkast uitschakelen. Contact opnemen met de klantenservice.

Risico van verbranding!

De buitenkant van het apparaat wordt zeer heet tijdens de reinigingsfunctie. De apparaatdeur nooit aanraken. Het toestel laten afkoelen. Zorg ervoor dat er geen kinderen in de buurt zijn.

Oorzaken voor beschadigingen

Attentie!

- Toebehoren, folie, bakpapier of vormen op de bodem van de binnenruimte: Geen toebehoren op de bodem van de binnenruimte leggen. Geen bakpapier of folie, van welk type dan ook, op de bodem van de binnenruimte leggen. Geen vorm op de bodem van de binnenruimte plaatsen wanneer een temperatuur van meer dan 50 °C ingesteld is. Er ontstaat dan een opeenhoping van warmte. De bak- en braadtijden kloppen niet meer en het email wordt beschadigd.
- Water in de hete binnenruimte: Nooit water in de hete binnenruimte gieten. Er ontstaat dan waterdamp. Door de verandering van temperatuur kan schade aan het email ontstaan.
- Vochtige levensmiddelen: Geen vochtige levensmiddelen langere tijd in de afgesloten binnenruimte bewaren. Het email raakt dan beschadigd.
- Vruchtensap: De bakplaat bij zeer vochtig vruchtengebak niet te overvloedig bedekken. Vruchtensap dat van de bakplaat druppelt, laat vlekken achter die niet meer kunnen worden verwijderd. Gebruik zo mogelijk de diepere braadslede.
- Afkoelen met open apparaatdeur: De binnenruimte alleen laten afkoelen wanneer deze afgesloten is. Ook wanneer de deur slechts op een kier openstaat, kan de voorzijde van aangrenzende meubels op den duur worden beschadigd.
- Sterk vervuilde deurdichting: is de deurdichting sterk vervuild, dan sluit de apparaatdeur tijdens het gebruik niet meer goed. De voorzijde van aangrenzende meubels kan worden beschadigd. Zorg ervoor dat de deurdichting altijd schoon is.
- Apparaatdeur als vlak om op iets op te leggen of te plaatsen: niets op de apparaatdeur leggen of plaatsen en er niets aan hangen. Geen vormen of toebehoren op de apparaatdeur plaatsen.
- Toebehoren inschuiven: afhankelijk van het type toestel kunnen de toebehoren krassen geven op de deur. Toebehoren altijd tot de aanslag in de binnenruimte schuiven.
- Apparaat transporteren: Het apparaat niet aan de deurgreep vasthouden of dragen. De deurgreep houdt op den duur het gewicht van het apparaat niet en kan afbreken.

Milieubescherming

Milieuvriendelijk afvoeren

Voer de verpakking op een milieuvriendelijke manier af.



Dit apparaat is gekenmerkt in overeenstemming met de Europese richtlijn 2012/19/EU betreffende afgedankte elektrische en elektronische apparatuur (waste electrical and electronic equipment - WEEE).

De richtlijn geeft het kader aan voor de in de EU geldige terugneming en verwerking van oude apparaten.

Tips om energie te besparen

- Open de deur van het apparaat tijdens het garen, bakken of braden zo weinig mogelijk.
- Gebruik bij het bakken donkere, zwart gelakte of geëmailleerde bakvormen. Deze nemen de hitte bijzonder goed op.
- Meerdere taarten of cakes kunt u het beste na elkaar bakken. De oven is dan nog warm. Daardoor is de baktijd voor het tweede gebak korter. U kunt ook twee rechthoekige bakblikken naast elkaar in de oven plaatsen.
- Bij de functie hete lucht kunt u op meerdere inschuifhoogtes tegelijk bakken.
- Bij langere bereidingstijden kunt u de oven 10 minuten voor het einde van de bereidingstijd uitzetten en de restwarmte benutten voor het afbakken.

Kennismaking met het apparaat

Hier leert u uw nieuwe apparaat kennen. We leggen u de werking van het bedieningspaneel en de afzonderlijke bedieningselementen uit. U krijgt informatie over de binnenruimte en de toebehoren.

Bakoven

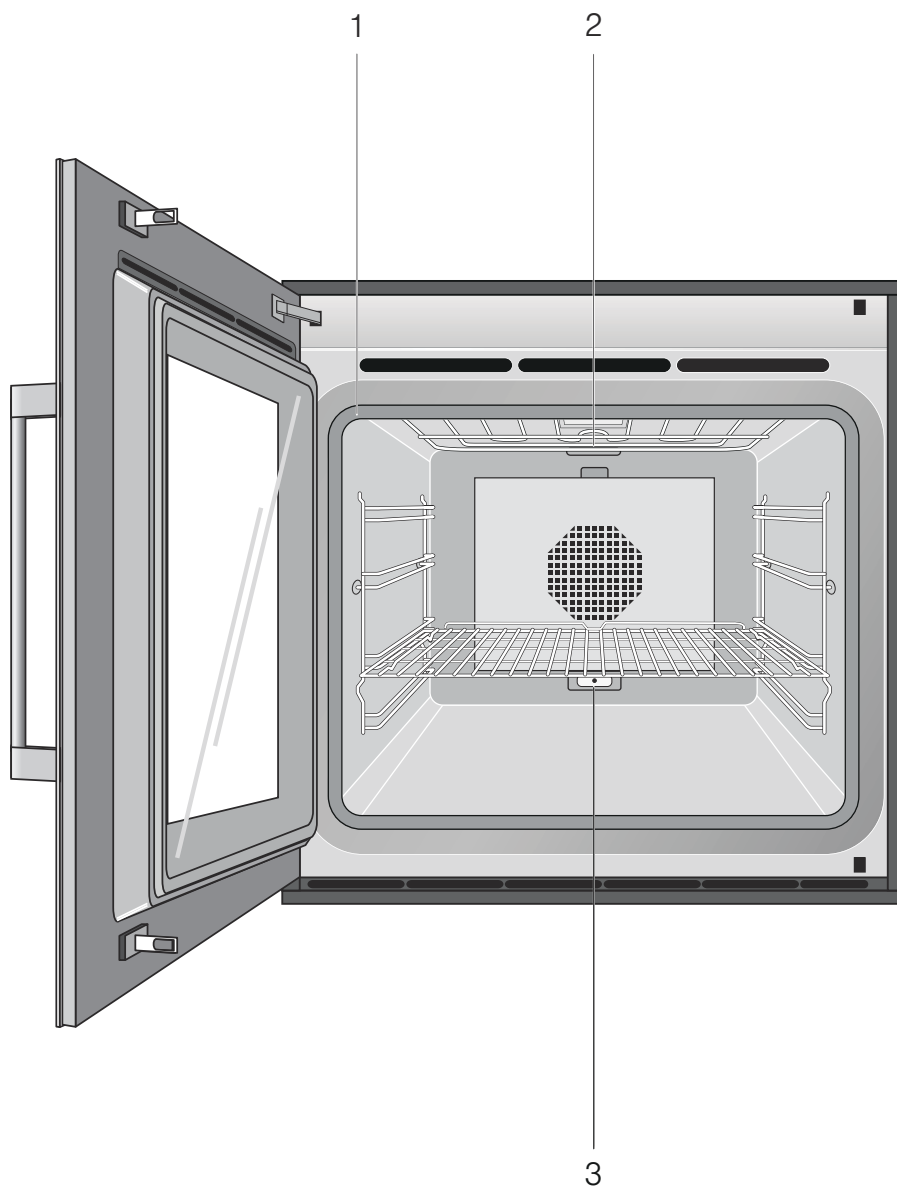

1	Deurdichting
2	Grill-verwarmingselement
3	Bus voor extra vewarmingselementen (extra toebehoren voor baksteen)

Display en bedieningselementen

Deze handleiding is bestemd voor verschillende apparaatversies. Afhankelijk van het type apparaat zijn kleine afwijkingen mogelijk.

De bediening is bij alle apparaatversies gelijk.

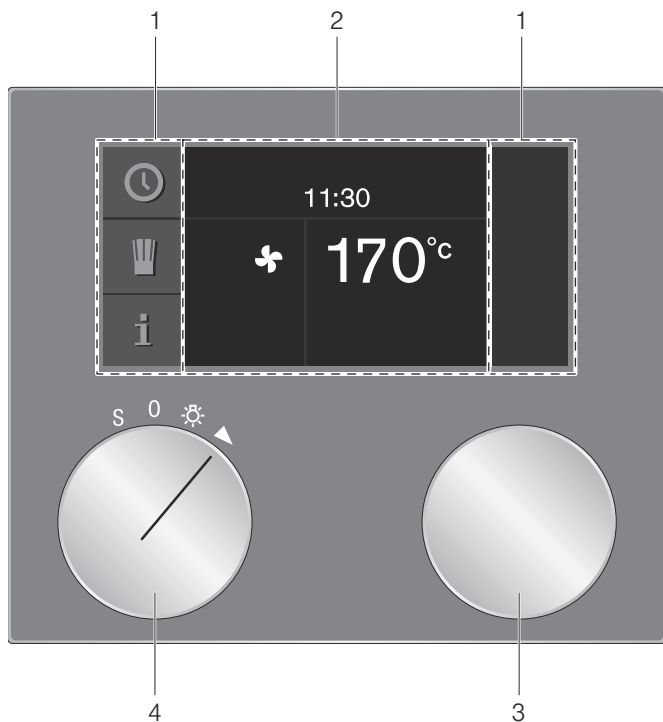

Symbolen

Symbool	Functie
▶	Start
■	Stop
	Pauze/Einde
X	Afbreken
C	Wissen
✓	Bevestigen/Instellingen opslaan
>	Keuzepijl
i	Extra informatie oproepen
»	Snel voorverwarmen met statusweergave
👤	Individuele recepten openen
rec	Menu opslaan
↙	Instellingen veranderen
>A ^ā	Namen invoeren
✕	Letters wissen
🔒	Kinderslot
🕒	Timer-menu opvragen
🕒	Timer lange duur opvragen
👉	Demonstratie-modus

1	Bedieningspaneel	Deze gebieden zijn gevoelig voor aanraking. Raak een symbool aan om de betreffende functie te kiezen.
2	Display	Het display toont bijv. actuele instellingen en keuzemogelijkheden.
3	Draaiknop	Met de draaiknop kunt u de temperatuur kiezen en andere instellingen uitvoeren.
4	Functiekeuzeknop	Met de functiekeuzeknop kunt u de verwarmingsmethode, de reiniging of de basisinstellingen kiezen.

Kleuren en weergave

Kleuren

De verschillende kleuren bieden de gebruiker de helpende hand bij de verschillende instelsituaties.

oranje	Eerste instellingen Hoofdfuncties
blauw	Basisinstellingen Reiniging
wit	in te stellen waarden

Weergave

Al naar gelang de situatie worden symbolen, waarden of alle displays anders weergegeven.

Zoom	De instelling die op dat moment veranderd wordt, wordt vergroot weergegeven. Een tijdsduur die op dat moment afloopt, wordt kort voor het einde vergroot weergegeven (bij Timer bijv. de laatste 60 seconden).
Gereduceerde display-indicatie	Na korte tijd wordt de display-weergave gereduceerd en alleen nog het belangrijkste weergegeven. Deze functie is vooraf ingesteld en kan in de basisinstellingen worden veranderd.

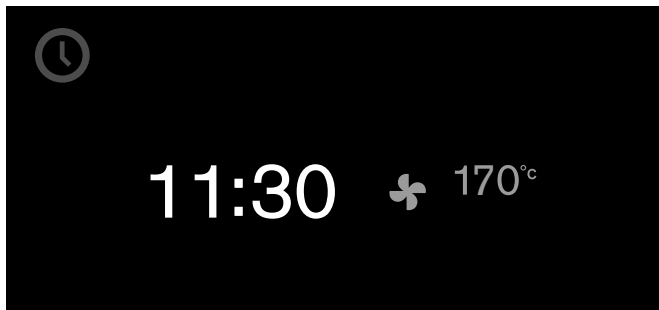

Extra informatie **i** en **i**[Ⓞ]

Door het symbool **i** aan te raken kunt u extra informatie opvragen, bijv. over de ingestelde verwarmingsmethode of de actuele temperatuur van de binnenruimte.

Aanwijzing: Wanneer het toestel na het opwarmen lang wordt gebruikt zijn geringe temperatuurschommelingen normaal.

Bij belangrijke informatie en verzoeken om te handelen verschijnt het symbool **i**[Ⓞ]. Belangrijke informatie over de veiligheid en de gebruikstoestand wordt soms ook automatisch weergegeven. Deze meldingen verdwijnen automatisch na enkele seconden of moeten met **✓** bevestigd worden.

Koelventilator

Het apparaat is voorzien van een koelventilator. De koelventilator wordt tijdens het gebruik automatisch ingeschakeld. De warme lucht ontwijkt, afhankelijk van het type apparaat, boven of onder de deur.

Houd de deur, nadat u het gerecht uit de stoomoven heeft gehaald, gesloten totdat de oven is afgekoeld. Laat de deur van het apparaat niet halfopen staan, anders kunnen aangrenzende keukenmeubels beschadigd raken. De koeling blijft nog enige tijd in werking en wordt dan automatisch uitgeschakeld.

Attentie!

De ontluuchtingsopeningen mogen niet worden afgedekt. Het apparaat raakt anders oververhit.

Standen functieschakelaar

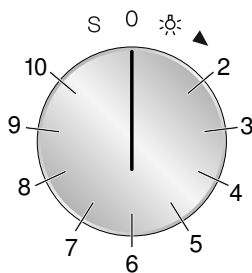

Stand	Functie/Verwarmingsmethode	Temperatuur	Gebruik
0	Nulstand		
☀️	Licht		
2	🌀 Hete lucht	50 - 300 °C Voorgestelde temperatuur 170 °C	Hete lucht: voor gebak, koekjes en ovenschotels op meerdere niveaus. De ventilator aan de achterzijde verdeelt de warmte gelijkmatig in de binnenruimte.
3	🌀 ^e Eco-hetelucht*	50 - 300 °C Voorgestelde temperatuur 170 °C	Energiebesparend gebruik met hete lucht voor gebak, vlees, ovenschotels en gratins. De restwarmte wordt optimaal gebruikt. Comfortfuncties blijven uitgeschakeld (bijv. de verlichting van de binnenruimte). De temperatuur van de binnenruimte kan alleen tijdens het opwarmen worden weergegeven. De oven niet voorverwarmen. Plaats de gerechten in de onverwarmde, lege binnenruimte en start de opgegeven bereidingstijd. Houd de deur van het apparaat tijdens de bereiding gesloten. Zo voorkomt u warmteverlies.
4	--- Boven- en onderwarmte	50 - 300 °C Voorgestelde temperatuur 170 °C	Voor gebak in vormen of op de plaat, ovenschotels, braadstukken.
5	--- Bovenwarmte	50 - 300 °C Voorgestelde temperatuur 170 °C	Gerichte warmte van boven, bijv. gratineren van vruchtengebak met schuim.
6	--- Onderwarmte	50 - 300 °C Voorgestelde temperatuur 170 °C	Om na te bakken, bijv. voor vochtig vruchtengebak, om in te koken, voor gerechten au bain-marie.
7	🌀 Hete lucht + onderwarmte	50 - 300 °C Voorgestelde temperatuur 170 °C	Warmte van onderen voor vochtig gebak, bijv. vruchtengebak.
8	☀️ Vlakgrill + circulatielucht	50 - 300 °C Voorgestelde temperatuur 220 °C.	Gelijkmatige verwarming rondom voor vlees, gevogelte en hele vis.
9	☀️ Vlakgrill	50 - 300 °C Voorgestelde temperatuur 220 °C.	Het grillen van platte stukken vlees, worstjes of visfilet. Gratineren en een korstje geven.
10	☀️ Baksteenfunctie	50 - 300 °C Voorgestelde temperatuur 250 °C.	Alleen met extra accessoires Baksteen Baksteen met warmte van onderaf voor knapperige pizza's, brood of broodjes zoals uit de steenoven.
S	🔧 Basisinstellingen		In de basisinstellingen kunt u het apparaat individueel aanpassen.
	🧹 ⁺ Katalyse	300 °C	Reinigingshulp

* Verwarmingsmethode waarbij de energie-efficiëntieklasse overeenkomt met EN60350-1.

Toebehoren

Gebruik uitsluitend toebehoren die meegeleverd of via de klantenservice verkrijgbaar zijn. Deze zijn speciaal aangepast aan uw apparaat. Let op dat u de toebehoren in de juiste richting in de ovenruimte schuift.

Het apparaat is voorzien van de volgende toebehoren:

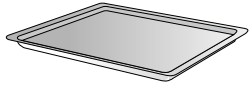

Bakplaat, geëmailleerd



Grillrooster

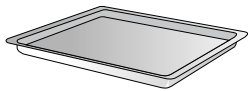

Grillplaat geëmailleerd

Extra toebehoren

U kunt de volgende toebehoren via uw vakhandelaar bestellen:

BA 036 102	Grillrooster, verchromd, zonder opening, met pootjes
BA 046 115	Glazen plaat, 24 mm diep
BA 056 115	Verwarmingselement voor baksteen (230 V)
BA 056 130	Pizzasteen incl. pizzasteenhouder en pizzaschuiver (verwarmingselement apart bestellen)
BA 216 102	4-voudige telescooprails
BA 226 102	Braadslede, geëmailleerd, 37 mm diep
BA 226 112	Bakplaat, geëmailleerd, 24 mm diep
BS 020 002	Pizzaschuiver, set van 2 stuks
00664048	Ovenplafond met speciale katalytische emaillering, om achteraf aan te brengen
00664248	Achterkant van de oven met speciale katalytische emaillering, om achteraf aan te brengen

Gebruik de toebehoren alleen zoals in de gebruiksaanwijzing staat vermeld. Bij foutief gebruik van de toebehoren vervalt de garantie.

Neem de accessoires die niet nodig zijn uit de binnenruimte. Bus voor het extra verwarmingselement aan de achterkant van de binnenruimte: laat de afdekking er bij normaal gebruik zonder extra verwarmingselement altijd in.

Voor het eerste gebruik

Hier vindt u alles wat u moet doen voordat u voor het eerst gerechten klaarmaakt met het apparaat. Lees eerst het hoofdstuk 'Belangrijke veiligheidsvoorschriften'.

De machine dient afgemonteerd en aangesloten te zijn.

Na de stroomaansluiting verschijnt het menu "Eerste instellingen" op het display. U kunt uw nieuwe apparaat nu instellen:

- Taal
- Tijds-formaat
- Tijd
- Datumformaat
- Datum
- Temperatuurformaat

Aanwijzingen

- Het menu "Eerste instellingen" verschijnt alleen wanneer het apparaat na een stroomaansluiting voor het eerst wordt ingeschakeld of wanneer het meerdere dagen zonder stroom is geweest. Na de stroomaansluiting verschijnt eerst gedurende ca. 30 seconden het GAGGENAU-logo, daarna verschijnt automatisch het menu "Eerste instellingen".
- U kunt deze instellingen op elk moment veranderen (zie het hoofdstuk 'Basisinstellingen').

Taal instellen

Op het display verschijnt de vooraf ingestelde taal.

- 1 Met de draaiknop de gewenste displaytaal kiezen.
- 2 Met ✓ bevestigen.

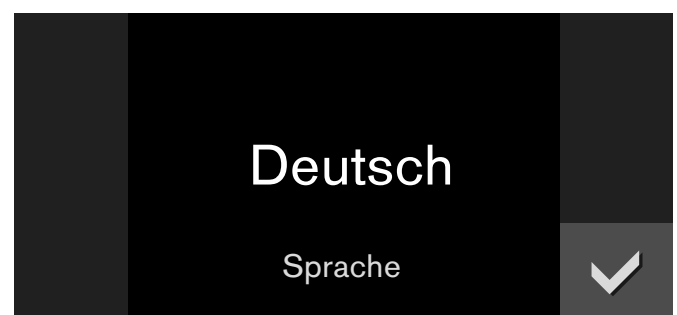

Aanwijzing: Bij wijziging van de taal wordt het systeem opnieuw gestart. Dit duurt enkele seconden.

Tijd-formaat

Op het display verschijnen de twee mogelijke formaten 24h en AM/PM. Vooraf ingesteld is het formaat 24h.

- 1 Met de draaiknop het gewenste formaat kiezen.
- 2 Met ✓ bevestigen.

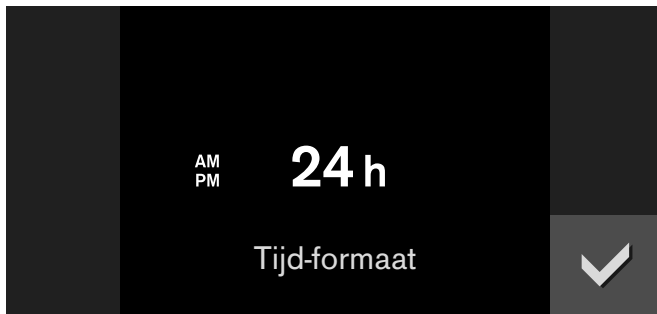

Tijd instellen

Op het display verschijnt de tijd.

- 1 Met de draaiknop de gewenste tijd instellen.
- 2 Met ✓ bevestigen.

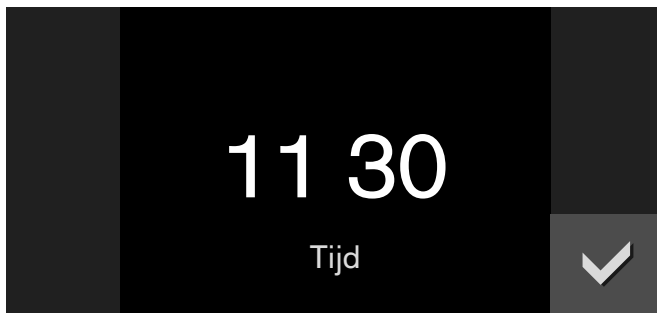

Datumformaat instellen

Op het display verschijnen de drie mogelijke formaten D.M.J., D/M/J en M/D/J. Vooraf ingesteld is het formaat d.m.j.

- 1 Met de draaiknop het gewenste formaat kiezen.
- 2 Met ✓ bevestigen.

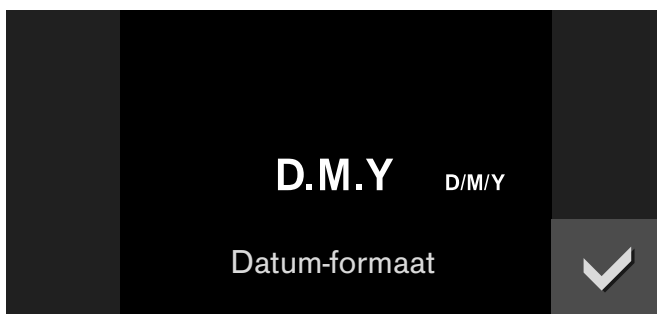

Datum instellen

Op het display verschijnt de vooraf ingestelde datum. De daginstelling is al actief.

- 1 Met de draaiknop de gewenste dag instellen.
- 2 Met het symbool > overgaan naar de instelling van de maand.
- 3 Met de draaiknop de maand instellen.
- 4 Met het symbool > overgaan naar de instelling van het jaar.
- 5 Met de draaiknop het jaar instellen.
- 6 Met ✓ bevestigen.

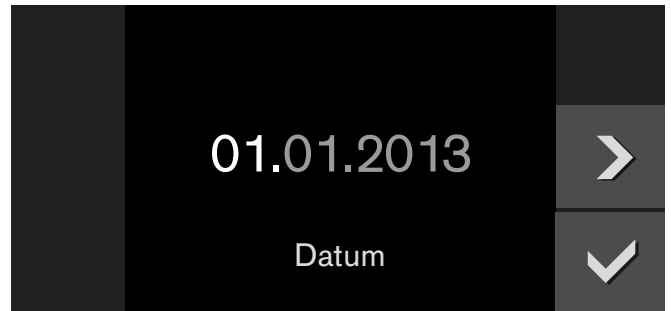

Temperatuur-formaat instellen

Op het display verschijnen de twee mogelijke formaten °C en °F. Vooraf ingesteld is het formaat °C.

- 1 Met de draaiknop het gewenste formaat kiezen.
- 2 Met ✓ bevestigen.

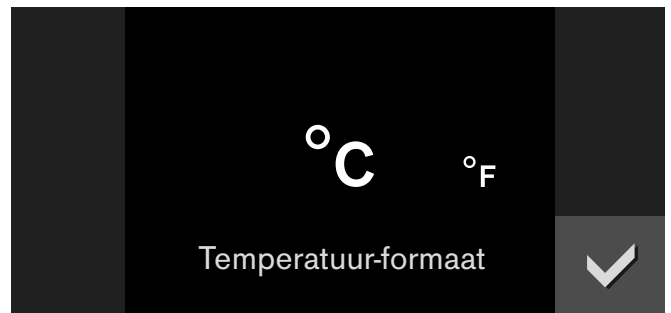

Eerste gebruik beëindigen

Op het display verschijnt "Eerste gebruik beëindigd".

Met ✓ bevestigen.

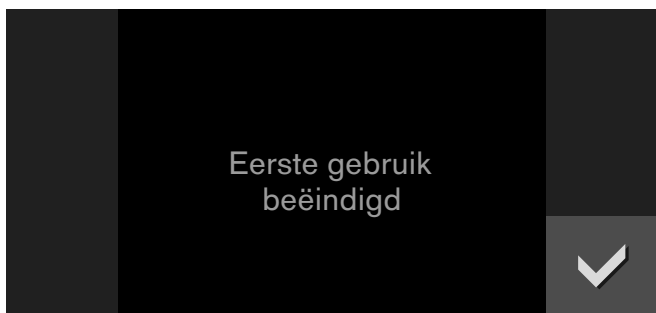

Het apparaat gaat in stand-by en de stand-by-weergave verschijnt. Het apparaat is nu klaar voor gebruik.

Oven opwarmen

Zorg ervoor dat er in de ovenruimte geen resten van verpakkingsmateriaal achterblijven.

Om geurtjes te verwijderen, die ontstaan doordat het apparaat nieuw is, dient de oven leeg met gesloten oven deur te worden verwarmd. Het beste hiervoor is één uur met hete lucht  op 200°C. Hoe u de verwarmingsmethode moet instellen, vindt u in het hoofdstuk Bediening van het apparaat.

Toebehoren reinigen

Reinig de toebehoren voor het eerste gebruik grondig met warm zeepsop en een zacht schoonmaakdoekje.

Apparaat activeren

Stand-by

Het apparaat bevindt zich in de standby-modus wanneer er geen functie is ingesteld of de kinderbeveiliging is geactiveerd.

De helderheid van het bedieningspaneel is in de standby-modus gereduceerd.

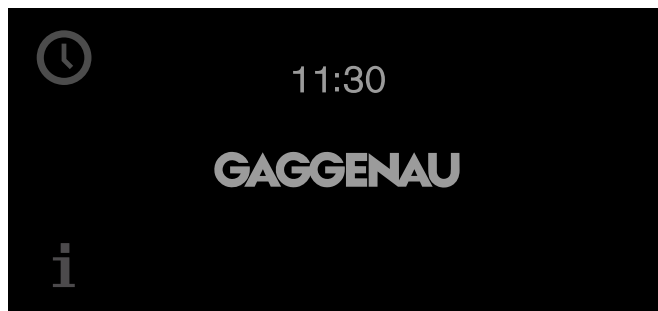

Aanwijzingen

- De stand-by-modus kan op verschillende manieren worden weergegeven. Het GAGGENAU-logo en de dagtijd zijn fabrieksmatig ingesteld. Hoe u de weergave kunt wijzigen vindt u in het hoofdstuk Basisinstellingen.
- De helderheid van de weergave is afhankelijk van de verticale gezichtshoek. U kunt de weergave via de instelling "Helderheid" in de basisinstellingen aanpassen.

Apparaat activeren

Om de standby-modus te verlaten, kunt u

- aan de functiekeuzeknop draaien,
- een bedieningsveld aanraken,
- of de deur openen of sluiten.

Nu kunt u de gewenste functie instellen. In de betreffende hoofdstukken kunt u nalezen hoe de functies worden ingesteld.

Aanwijzingen

- Wanneer "Standby-indicatie = uit" is gekozen in de basisinstellingen moet u aan de functiekeuzeknop draaien om de standby-modus te verlaten.
- De standby-indicatie verschijnt weer wanneer u na het activeren langere tijd niets heeft ingesteld.
- Wanneer de deur open is, gaat de verlichting van de binnenruimte na korte tijd uit.

Bediening van het apparaat

Ovenruimte

De ovenruimte heeft vier inschuifhoogtes. De inschuifhoogtes worden van onderen naar boven geteld.

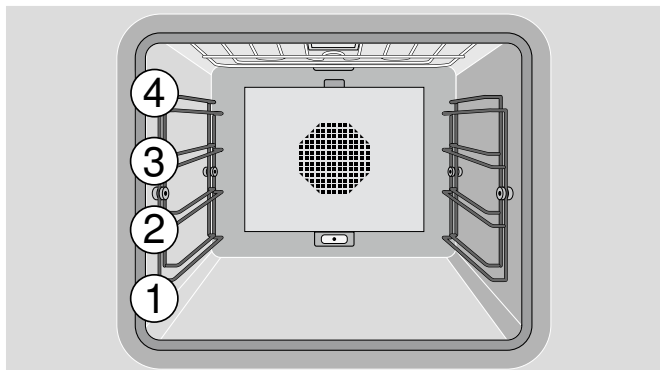

Attentie!

- Zet nooit iets direct op de bodem van de oven. Bedek de bodem niet met aluminiumfolie. Het apparaat kan door opeenhoping van warmte beschadigd raken.
- Schuif geen toebehoren tussen de inschuifrails, deze kunnen anders kantelen.

Open de deur van het apparaat altijd tot de aanslag. In deze positie zwenkt de geopende deur niet vanzelf terug.

Toebehoren in het apparaat plaatsen

De toebehoren zijn voorzien van een vergrendelingsfunctie. De vergrendelingsfunctie voorkomt dat de toebehoren kantelen wanneer deze uit de oven worden getrokken. De toebehoren dienen op de juiste wijze in de oven te worden geschoven zodat de beveiliging tegen kantelen goed functioneert.

Let er bij het inschuiven van het rooster op

- dat het neusje (a) naar beneden wijst
- dat de veiligheidsbeugel van het rooster boven en aan de achterkant is.

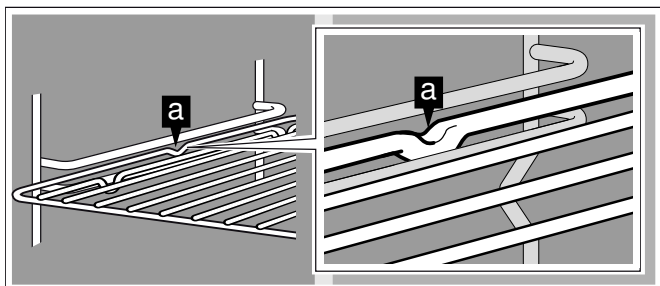

Inschakelen

- 1 Stel met de functieschakelaar de gewenste verwarmingsmethode in. In de display verschijnen de gekozen verwarmingsmethode en de voorgestelde temperatuur.
- 2 Indien u de temperatuur wilt wijzigen: Stel met de draaiknop de gewenste temperatuur in.

In de display verschijnt het opwarmsymbool \gg . De balk laat doorlopend de opwarmstatus zien. Wanneer de ingestelde temperatuur is bereikt, klinkt er een signaal en het opwarmsymbool \gg verdwijnt.

Aanwijzing: Wanneer er een temperatuur onder 70°C wordt ingesteld, blijft de ovenverlichting uitgeschakeld.

Uitschakelen:

Draai de functieschakelaar op 0.

Snel voorverwarmen

Met de functie "Snel voorverwarmen" bereikt uw apparaat bijzonder snel de gewenste temperatuur bij de verwarmingsmethodes Bovenwarmte, Onderwarmte, en Bovenwarmte + onderwarmte.

Om een gelijkmatig resultaat te krijgen, plaatst u het gerecht pas in de binnenruimte wanneer het "Snel voorverwarmen" beëindigd en het symbool \gg verdwenen is.

Aanwijzing: De functie "Snel voorverwarmen" is vooraf ingesteld in de fabrieksinstellingen. In de basisinstellingen kunt u Snel voorverwarmen \gg of Voorverwarmen \wedge kiezen.

Veiligheidsuitschakeling

Voor uw beveiliging is het apparaat uitgerust met een veiligheidsuitschakeling. Het verwarmen eindigt altijd na 12 uur, als het apparaat in deze tijd niet bediend is. Op het display verschijnt een melding.

Uitzondering:

Een programmering met de timer voor lange tijd.

Draai de functiekeuzeknop op 0, dan kunt u het apparaat weer normaal in gebruik nemen.

Timerfuncties

Via het timer-menu kunt u instellen:

- ⌚ Kookwekker
- ⌚ Stopwatch
- 🕒 Bereidingstijd (niet in de ruststand)
- 🕒 Afloop bereidingstijd (niet in de ruststand)

Timer-menu opvragen

U kunt het timer-menu bij elke ovenfunctie openen. Alleen bij de basisinstellingen, de functieschakelaar staat op **S**, is het timer-menu niet beschikbaar.

Raak het symbool ⌚ aan.

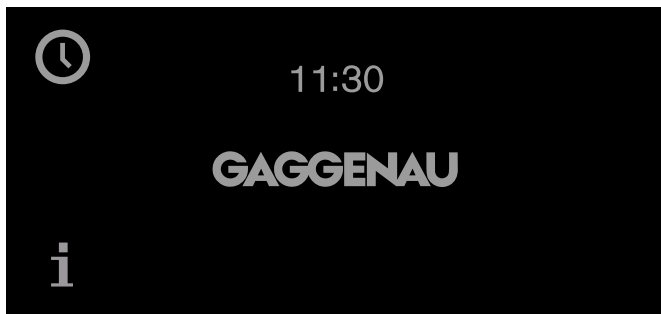

Het timer-menu verschijnt.

Kookwekker

De kookwekker loopt onafhankelijk van de andere instellingen van het apparaat af. U kunt maximaal 90 minuten instellen.

Kookwekker instellen

- 1 Timer-menu opvragen.
De functie "kookwekker" ⌚ wordt weergegeven.
- 2 Met de draaiknop de gewenste tijd instellen.

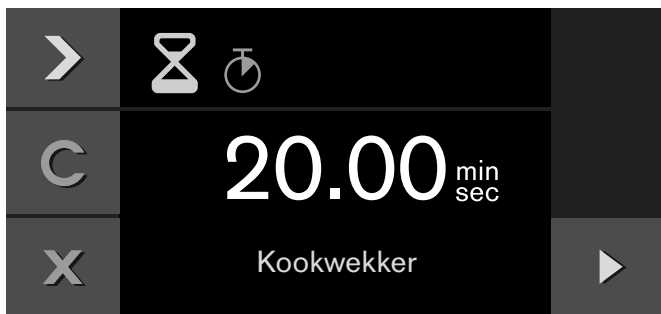

- 3 Met ▶ starten.

Het timer-menu wordt gesloten en de tijd loopt. Op het display worden het symbool ⌚ en de aflopende tijd weergegeven.

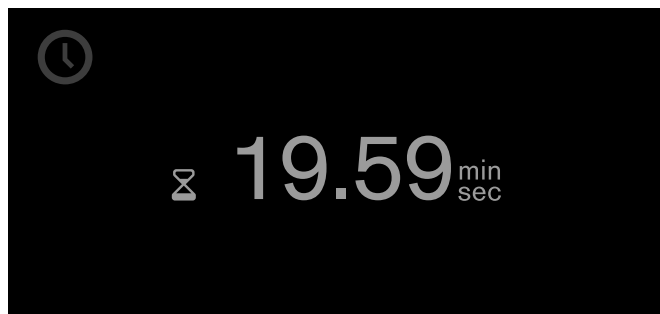

Aan het einde van de ingestelde tijd klinkt een signaal. Het houdt op wanneer u het symbool ✓ aanraakt.

U kunt het timer-menu op elk moment verlaten door het symbool X aan te raken. Hierbij gaan de instellingen verloren.

Kookwekker stilzetten:

Timer-menu opvragen. Met > de functie "Kookwekker" ⌚ kiezen en het symbool || aanraken. Om de kookwekker verder te laten lopen, het symbool ▶ aanraken.

Kookwekker voortijdig uitschakelen:

Timer-menu opvragen. Met > de functie "Kookwekker" ⌚ kiezen en het symbool C aanraken.

Stopwatch

De stopwatch loopt onafhankelijk van de andere instellingen van het apparaat af.

De stopwatch telt olopend van 0 seconden tot 90 minuten.

De stopwatch heeft een pauzefunctie. Hiermee kunt u de stopwatch tussendoor stoppen.

Stopwatch starten

- 1 Timer-menu opvragen.
- 2 Met > de functie "Stopwatch" ⌚ kiezen.

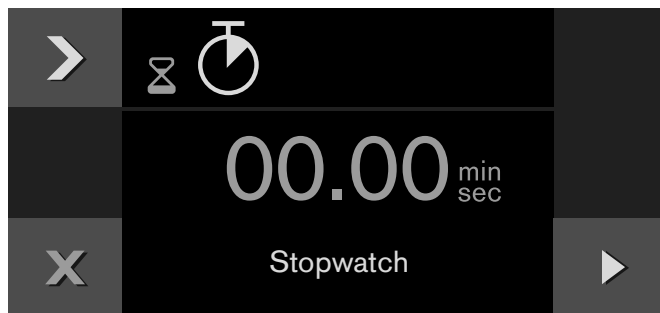

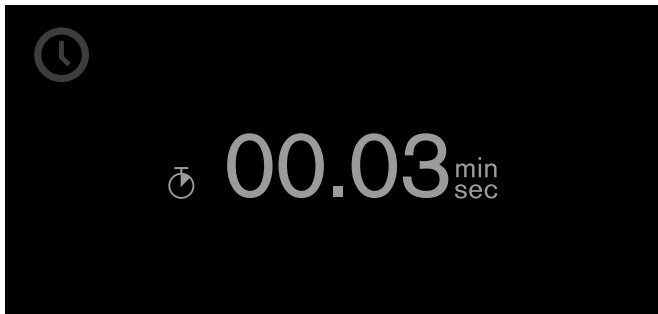

- 3 Met ▶ starten.

Het timer-menu wordt gesloten en de tijd loopt af. Op het display worden het symbool  en de aflopende tijd weergegeven.



Stopwatch stopzetten en weer starten

- 1 Timer-menu opvragen.
- 2 Met  de functie "Stopwatch"  kiezen.
- 3 Het symbool  aanraken.

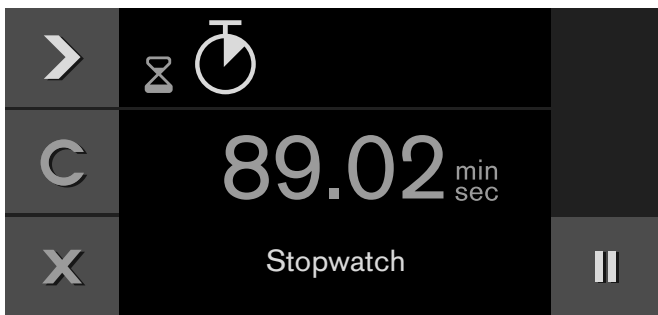



De tijd stopt. Het symbool verandert weer in Start .

- 4 Met  starten.

De tijd loopt verder. Wanneer er 90 minuten vol zijn, knippert de indicatie en klinkt er een signaal. Dit houdt op wanneer u het symbool  aanraakt. Het symbool  verdwijnt van het display. Het proces is beëindigd.

Stopwatch uitschakelen:

Timer-menu opvragen. Met  de functie "Stopwatch"  kiezen en het symbool  aanraken.



Bereidingstijd

Wanneer u de bereidingstijd voor een gerecht instelt, dan wordt het apparaat automatisch na afloop van deze tijd uitgeschakeld.

U kunt een bereidingstijd van 1 minuut tot 23:59 uur instellen.

Bereidingstijd instellen

U heeft de verwarmingsmethode en temperatuur ingesteld en het gerecht in de oven geplaatst.

- 1 Raak het symbool  aan.
- 2 Kies met  de functie "Bereidingstijd" .

- 3 Stel met de draaiknop de gewenste bereidingstijd in.



- 4 Met  starten.

Het apparaat wordt gestart. Het timer-menu wordt gesloten. In de display verschijnen de temperatuur, ovenfunctie, resterende bereidingstijd en afloop bereidingstijd.

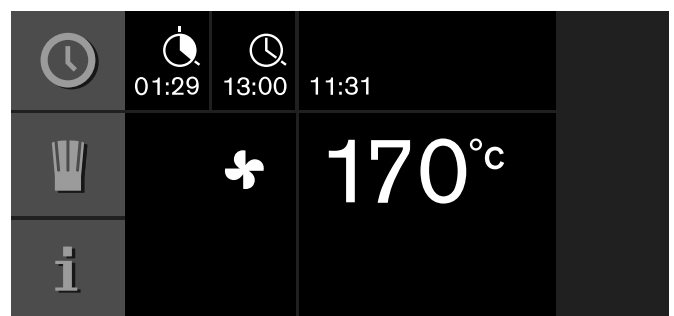

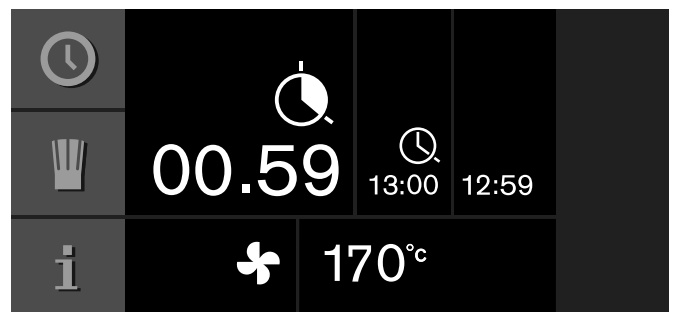

Eén minuut voor afloop van de bereidingstijd wordt de aflopende bereidingstijd vergroot in de display weergegeven.







Na afloop van de bereidingstijd wordt het apparaat uitgeschakeld. Het symbool  verschijnt pulserend en er klinkt een signaal. U kunt het signaal uitzetten door het symbool  aan te raken, de deur van het apparaat te openen of de functieschakelaar op 0 te zetten.

Bereidingstijd wijzigen:

Open het timer-menu. Kies met  de functie "Bereidingstijd" . Wijzig met de draaiknop de bereidingstijd. Met  starten.

Bereidingstijd wissen:

Open het timer-menu. Kies met  de functie "Bereidingstijd" . Wis met  de bereidingstijd. Keer met  terug naar het normale gebruik.

Het gehele proces beëindigen:

Draai de functieschakelaar op 0.

Aanwijzing: U kunt de verwarmingsmethode en temperatuur ook wijzigen terwijl de bereidingstijd afloopt.

Einde bereidingstijd

U kunt de afloop van de bereidingstijd verschuiven naar een later tijdstip.



Voorbeeld: Het is 14:00 uur. Er is voor het gerecht een bereidingstijd van 40 minuten nodig. Het gerecht moet om 15:30 uur klaar zijn.

U voert de bereidingstijd in en verschuift de afloop van de bereidingstijd naar 15:30 uur. De elektronica berekent het tijdstip waarop het apparaat gestart wordt. Het apparaat wordt om 14:50 uur automatisch gestart en om 15:30 uur uitgeschakeld.

Houd er rekening mee dat levensmiddelen die gemakkelijk bederven niet te lang in de oven mogen staan.

Afloop bereidingstijd verschuiven

U heeft verwarmingsmethode, temperatuur en bereidingstijd ingesteld.

- 1 Raak het symbool  aan.
- 2 Kies met  de functie "Afloop bereidingstijd" .



- 3 Stel met de draaiknop het gewenste einde van de bereidingstijd in.
- 4 Met  starten.





Het apparaat gaat in de wachtstand. In de display verschijnen de ovenfunctie, de temperatuur, de bereidingstijd en de afloop van de bereidingstijd. Het apparaat start op het uitgerekende tijdstip en wordt automatisch uitgeschakeld als de bereidingstijd is afgelopen.

Aanwijzing: Wanneer het symbool  knippert: U heeft geen bereidingstijd ingevoerd. Stel altijd eerst de bereidingstijd in.

Na afloop van de bereidingstijd wordt het apparaat uitgeschakeld. Het symbool  wordt pulserend weergegeven en er klinkt een signaal. U kunt het signaal uitzetten door het symbool  aan te raken, de deur van het apparaat te openen of de functieschakelaar op **0** te zetten.

Afloop bereidingstijd wijzigen:

Open het timer-menu. Kies met  de functie "Afloop bereidingstijd" . Stel met de draaiknop het gewenste einde van de bereidingstijd in. Met  starten.

Het complete proces beëindigen:

functieschakelaar op **0** zetten.

Timer lange duur

Bij deze functie houdt het apparaat met de verwarmingsmethode "Hete lucht" een temperatuur aan tussen 50 en 230°C.

U kunt gerechten tot 74 uur lang warmhouden, zonder dat u het apparaat moet in- of uitschakelen.









Houd er rekening mee dat levensmiddelen die gemakkelijk bederven niet te lang in de oven mogen staan.

Aanwijzing: De timer lange duur dient in de basisinstellingen op "beschikbaar" te worden gesteld (zie hoofdstuk Basisinstellingen).

Timer lange duur instellen

- 1 Draai de functieschakelaar op .
- 2 Raak het symbool  aan.
De vooraf ingestelde instelling van 24 uur op 85°C verschijnt in de display. Met  starten
–of–
Bereidingstijd, afloop bereidingstijd, uitschakeldatum en temperatuur wijzigen.



- 3 Bereidingstijd  wijzigen:
Raak het symbool  aan. Stel met de draaiknop de gewenste bereidingstijd in.
- 4 Afloop bereidingstijd  wijzigen:
Raak het symbool  aan. Stel met de draaiknop het gewenste einde van de bereidingstijd in.
- 5 Uitschakeldatum  wijzigen:
Raak het symbool  aan. Stel met de draaiknop de gewenste uitschakeldatum in. Met  bevestigen.
- 6 Temperatuur wijzigen:
Stel met de draaiknop de gewenste temperatuur in.
- 7 Met  starten.

Het apparaat wordt gestart. In de display verschijnen  en de temperatuur.

De oven- en displayverlichting zijn uitgeschakeld. Het bedieningspaneel is vergrendeld, wanneer dit wordt aangeraakt, hoort u geen toetstoon.

Na afloop van de ingestelde tijd wordt het apparaat niet meer verwarmd. In de display wordt niets weergegeven. Draai de functieschakelaar op 0.

Uitschakelen:



Draai de functieschakelaar op 0 om het proces te beëindigen.

Individuele recepten

U heeft de mogelijkheid om tot 50 individuele recepten op te slaan. U kunt een recept opslaan. Deze recepten kunt u een naam geven, zodat u ze snel en gemakkelijk bij de hand hebt.

Recept opslaan

U heeft de mogelijkheid om na elkaar tot en met 5 fases in te stellen en deze hierbij op te slaan.

- 1 Zet de functieschakelaar op de gewenste verwarmingsmethode.
Symbool  verschijnt in de display.
- 2 Raak het symbool  aan.
- 3 Kies met de draaiknop een vrije geheugenplaats.
- 4 Raak het symbool  aan.

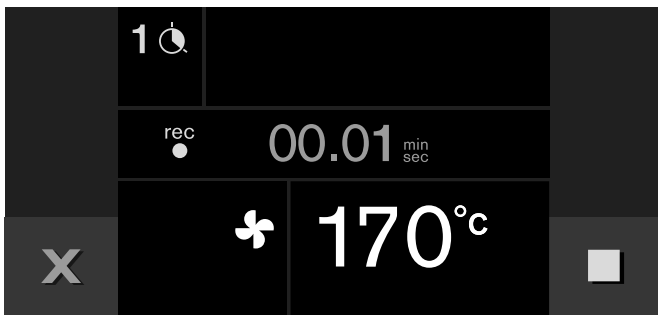





- 5 Stel met de draaiknop de gewenste temperatuur in.
- 6 De bereidingstijd wordt opgeslagen.
- 7 Een volgende fase opslaan:
Zet de functieschakelaar op de gewenste verwarmingsmethode. Stel met de draaiknop de gewenste temperatuur in. Een nieuwe fase begint.
- 8 Indien u van mening bent dat het gerecht gaar genoeg is, kunt u het recept beëindigen door het symbool  aan te raken.
- 9 Voer bij "ABC" de naam in (zie hoofdstuk Naam invoeren).

Aanwijzingen



- Het registreren van een fase begint pas wanneer het apparaat de ingestelde temperatuur heeft bereikt.
- Elke fase dient tenminste 1 minuut te duren.
- Tijdens de eerste minuut van een fase kan de verwarmingsmethode of de temperatuur worden gewijzigd.

Recept programmeren

U heeft de mogelijkheid om maximaal 5 fases van het bereidingsproces te programmeren en op te slaan.

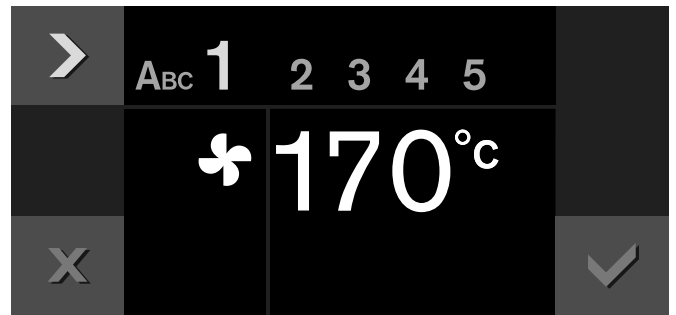
- 1 Functiekeuzeknop op de gewenste verwarmingsmethode zetten. Met de draaiknop de gewenste temperatuur instellen.
Symbool  wordt weergegeven.
- 2 Symbool  aanraken.
- 3 Met de draaiknop een vrije geheugenplaats kiezen.
- 4 Symbool  aanraken.
- 5 Onder "ABC" de naam invoeren (zie het hoofdstuk Naam invoeren).
- 6 Met het symbool  de eerste fase kiezen.
De verwarmingsmethode en temperatuur die in het begin zijn ingesteld worden weergegeven. U kunt de verwarmingsmethode en temperatuur wijzigen met de draaiknoppen.



- 7 Met het symbool  de tijdstelling kiezen.
- 8 Met de draaiknop de gewenste bereidingstijd instellen.
- 9 Met het symbool  de volgende fase kiezen.
- of -
De bereiding is compleet, het invoeren beëindigen.
- 10 Met  opslaan.
- of -
Met  afbreken en het menu verlaten.

Namen invoeren

- 1 In "ABC" de naam van het recept invoeren.

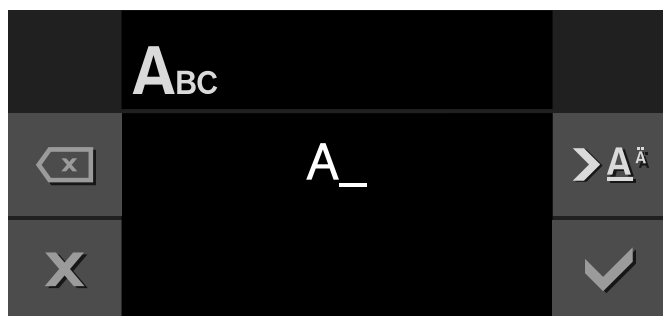

Draaiknop	Letters kiezen Een nieuw woord begint altijd met een hoofdletter.
>A ^ä	kort indrukken: cursor naar rechts lang indrukken: overschakelen naar umlaut of speciale tekens twee keer indrukken: nieuwe regel
>ä	kort indrukken: cursor naar rechts lang indrukken: overschakelen naar normale tekens twee keer indrukken: nieuwe regel
<X	letter wissen

- 2 Met ✓ opslaan.
- of -
Met X afbreken en het menu verlaten.

Aanwijzing: Voor het invoeren van de naam zijn de Latijnse karakters, bepaalde speciale tekens en cijfers beschikbaar.

Recept starten

- 1 Zet de functieschakelaar op een willekeurige verwarmingsmethode.
Symbool 🍷 verschijnt in de display.
- 2 Raak het symbool 🍷 aan. Kies met de draaiknop het gewenste recept.
- 3 Met ▶ starten.
Het apparaat wordt gestart. De bereidingstijd loopt zichtbaar af.
De instellingen van de fases verschijnen in de informatiebalk.

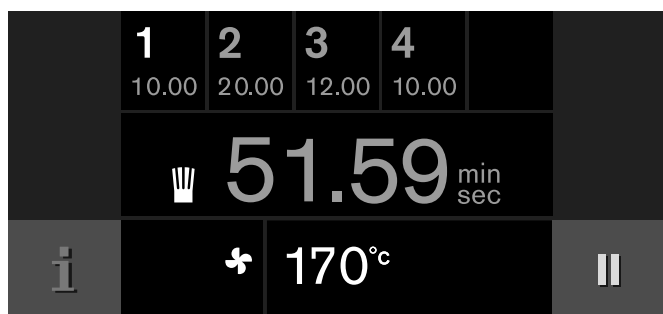

Aanwijzingen

- De tijdsduur loopt pas af wanneer het apparaat de ingestelde temperatuur heeft bereikt.
- U kunt de temperatuur met de draaiknop wijzigen terwijl het recept afloopt. Hierdoor wordt het opgeslagen recept niet veranderd.

Recept kiezen

U heeft de mogelijkheid om de instellingen van een opgeslagen of geprogrammeerd recept te veranderen.

- 1 De functiekeuzeknop op een willekeurige verwarmingsmethode zetten.
Symbool 🍷 wordt weergegeven.
- 2 Symbool 🍷 aanraken.
- 3 Met de draaiknop het gewenste recept kiezen.
- 4 Symbool _ aanraken.
- 5 Met het symbool > de gewenste fase kiezen.
De geprogrammeerde verwarmingsmethode, temperatuur en bereidingsmethode worden weergegeven. U kunt de instellingen met de draaiknop of functiekeuzeknop wijzigen.
- 6 Met ✓ opslaan.
- of -
Met X afbreken en het menu verlaten.

Recept wissen

- 1 Zet de functieschakelaar op een willekeurige verwarmingsmethode.
Symbool 🍷 verschijnt in de display.
- 2 Raak het symbool 🍷 aan.
- 3 Kies met de draaiknop het gewenste recept.
- 4 Wis met C het recept.
- 5 Met ✓ bevestigen.

Kinderbeveiliging

Om te voorkomen dat kinderen het apparaat per ongeluk bedienen, is het voorzien van een kinderslot.

Aanwijzingen

- U moet het kinderslot in de basisinstellingen op "beschikbaar" zetten (zie het hoofdstuk 'Basisinstellingen').
- Is er sprake van een stroomonderbreking terwijl het kinderslot geactiveerd is, dan kan het kinderslot wanneer er weer stroom is gedeactiveerd zijn.

Kinderslot activeren

Voorwaarde:

De functiekeuzeknop staat op 0.

Symbool  minstens 6 seconden lang aanraken.

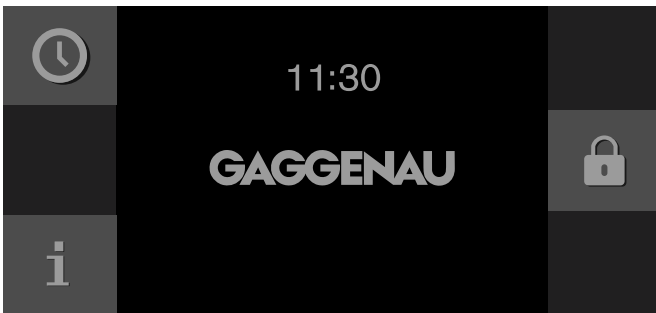

Het kinderslot is geactiveerd. De stand-by-weergave verschijnt. Het symbool  wordt boven in het display weergegeven.

Kinderslot deactiveren

Voorwaarde:

De functiekeuzeknop staat op 0.

Symbool  minstens 6 seconden lang aanraken.

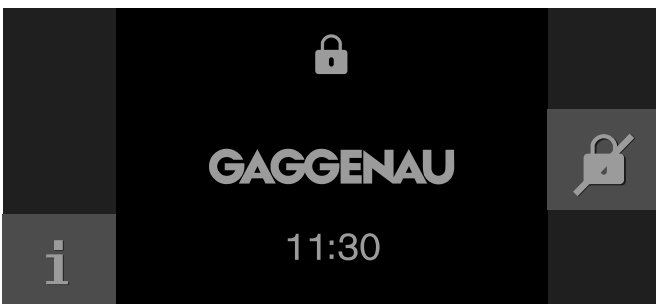



Het kinderslot is gedeactiveerd. U kunt het apparaat instellen zoals u gewend bent.













Basisinstellingen









In de basisinstellingen kunt u de machine individueel aanpassen.

- 1 Functiekeuzeknop op **S** draaien.
- 2 Met de draaiknop "Basisinstellingen" kiezen.
- 3 Het symbool  aanraken.
- 4 Met de draaiknop de gewenste basisinstelling kiezen.

- 5 Het symbool  aanraken.
- 6 Met de draaiknop de basisinstelling instellen.
- 7 Met  opslaan of met  afbreken en de actuele basisinstelling verlaten.
- 8 De functiekeuzeknop op **0** draaien om het menu Basisinstellingen te verlaten.

De wijzigingen zijn opgeslagen.

	Basisinstellingen	Mogelijke instellingen	Toelichting
	Helderheid	Niveaus 1, 2, 3, 4, 5*, 6, 7, 8	Display-helderheid instellen
	Stand-by-weergave	Aan* / Uit - tijd - tijd + GAGGENAU-logo* - datum - datum + GAGGENAU-logo - tijd + datum - tijd + datum + GAGGENAU-logo	Verschijningsvorm van de stand-by-weergave. Uit: geen weergave. Met deze instelling brengt u het stand-by verbruik van uw apparaat omlaag. Aan: meerdere indicaties in te stellen, "Aan" met  bevestigen en met de draaiknop de gewenste weergave kiezen. De keuze wordt kort weergegeven.
	Display-indicatie	Gereduceerd* / Standaard	Bij de instelling 'Gereduceerd' wordt op het display in korte tijd alleen nog het belangrijkste weergegeven.
	Touchfeld-kleur	Grijs* / Wit	Kleur van de symbolen op het Touchfeld kiezen
	Touchfeld-toon	Toon 1* / Toon 2 / Uit	Signaaltoon kiezen bij het aanraken van een Touchfeld
	Touchfeld-geluidsvolume	Niveaus 1, 2, 3, 4, 5*, 6, 7, 8	Volume van de Touchfeld-toon instellen
	Voorverwarmtijd/-signaal	Voorverwarmen met signaal Snel-voorverwarmen met signaal* Voorverwarmen zonder signaal Snel voorverwarmen zonder signaal	Het geluidssignaal klinkt wanneer bij het voorverwarmen de gewenste temperatuur bereikt is. Bij het snel voorverwarmen wordt de gewenste temperatuur bijzonder snel bereikt.
	Signaalvolume	Standen 1, 2, 3, 4, 5*, 6, 7, 8	Volume van het geluidssignaal instellen
	Tijd-formaat	AM/PM / 24h*	Weergave van de tijd in een 24- of 12-uurs-formaat
	Tijd	Actuele tijd	Tijd instellen
	Tijdschakeling	Handmatig* / Automatisch	Automatische omschakeling van de tijd bij de verandering van zomer- in wintertijd. Indien automatisch: instelling van maand, dag, week wanneer de tijd moet worden omgeschakeld. In te stellen voor zomer- en wintertijd.

	Datumformaat	D.M.J* D/M/J M/D/J	Datumformaat instellen
	Datum	Actuele datum	Datum instellen. Wisseling tussen Jaar/Maand/Dag met het symbool >.
	Temperatuur-formaat	°C* / °F	Temperatuureenheid instellen
	Taal	Duits* / Frans / Italiaans / Spaans / Portugees / Nederlands / Deens / Zweeds / Noors / Fins / Grieks / Turks / Russisch / Pools / Tsjechisch / Sloweens / Slowaaks / Arabisch / Hebreeuws / Japans / Koreaans / Thai / Chinees / Engels US / Engels	Taal voor de displaytekst kiezen Aanwijzing: Bij wijziging van de taal wordt het systeem opnieuw gestart. Dit duurt enkele seconden. Hierna wordt het basisinstellingen-menu gesloten.
	Fabrieksinstellingen	Apparaat terugzetten naar de fabrieksinstellingen	De vraag: "Alle individuele instellingen wissen en het apparaat terugzetten naar de fabrieksinstellingen?" met ✓ bevestigen of met X afbreken. Aanwijzing: Bij het terugzetten naar de fabrieksinstellingen worden ook de individuele recepten gewist. Na het terugzetten naar de fabrieksinstellingen komt u in het menu "Eerste instellingen".
	Demonstratie-modus	Aan / Uit*	Alleen voor presentatiedoeleinden. In de demonstratie-modus warmt het apparaat niet op, alle andere functies zijn beschikbaar. De instelling "Uit" moet voor normaal gebruik geactiveerd zijn. Deze instelling is alleen mogelijk in de eerste 3 minuten na aansluiting van het apparaat.
	Timer voor lange bereidingstijden	Niet beschikbaar* / Beschikbaar	Beschikbaar: de timer voor lange bereidingstijden kan worden ingesteld, zie het hoofdstuk 'Timer voor lange bereidingstijden'.
	Kinderslot	Niet beschikbaar* / Beschikbaar	Beschikbaar: het kinderslot kan geactiveerd worden (zie het hoofdstuk: 'Kinderslot').

* Fabrieksinstelling

Reiniging en onderhoud

Wanneer u het goed verzorgt en schoonmaakt, blijft uw apparaat lang mooi en intact. Hieronder leggen wij u uit hoe u het apparaat op de juiste manier verzorgt en schoonmaakt.

⚠ Kans op een elektrische schok!

Binnendringend vocht kan een schok veroorzaken. Geen hogedrukreiniger of stoomreiniger gebruiken.

⚠ Risico van verbranding!

Het toestel wordt zeer heet. Nooit de hete vlakken in de binnenruimte of verwarmingselementen aanraken. Het apparaat altijd laten afkoelen. Zorg ervoor dat er geen kinderen in de buurt zijn.

⚠ Risico van verbranding!

Wanneer de lampen branden worden ze zeer heet. Ook enige tijd na het uitschakelen bestaat er nog een risico van verbranding. Lampen voor reiniging van het apparaat laten afkoelen. Verlichting tijdens de reiniging uitschakelen.

⚠ Risico van letsel!

Wanneer er krassen op het glas van de apparaatdeur zitten, kan dit springen. Geen schraper, scherpe of schurende schoonmaakmiddelen gebruiken.

Reinigingsmiddel

Om te voorkomen dat de verschillende oppervlakken door verkeerde reinigingsmiddelen beschadigd raken, dienen de aanwijzingen in de tabel in acht te worden genomen.

Gebruik

- geen agressieve of schurende reinigingsmiddelen
- geen metaal- of glasschrapers voor het reinigen van het glas van de deur van het apparaat.
- geen metaal- of glasschrapers voor het reinigen van de deurdichting.
- geen harde staal- en schuursponzen.

Spoel nieuwe sponsdoekjes voor gebruik grondig uit.

Gebied	Schoonmaakmiddelen
Ruiten van de deur	Glasreiniger: schoonmaken met een zachte doek of een microvezeldoek. Geen schraper voor de vitrokeramische kookplaat gebruiken.
Display	Afnemen met een microvezeldoek of een licht bevochtigd doekje. Niet nat afnemen.

Gebied	Schoonmaakmiddelen
Roestvrij staal	Warm zeepsop: met een schoonmaakdoekje reinigen en met een zachte doek nadrogen. Kalk, vet, zetmeel en eiwitvlekken onmiddellijk verwijderen. Onder zulke vlekken kan corrosie ontstaan. Bij de servicedienst of in speciaalzaken zijn speciale schoonmaakmiddelen voor roestvrij staal verkrijgbaar.
Aluminium	Reinigen met een mild schoonmaakmiddel voor ruiten. Met een zeem of pluivrij microvezeldoekje in de breedte, zonder druk uit te oefenen, over het oppervlak wrijven.
Binnenruimte	Warm zeepsop: Met een schoonmaakdoekje reinigen en met een zachte doek nadrogen.
Sterk verontreinigde binnenruimte	Reinigings-gel spray voor de oven (bestelnummer 00311860 bij de servicedienst of in de online-shop). Let op: <ul style="list-style-type: none">● Mag niet op de deurdichting komen!● Hoogstens 12 uur laten inwerken!● Niet gebruiken op warme oppervlakken!● Goed naspoelen met water!● Houd u aan de aanwijzingen van de fabrikant.
Glazen afscherming van de lamp in de binnenruimte	Warm zeepsop: met een schoonmaakdoekje reinigen.
Deurdichting Niet verwijderen!	Warm zeepsop: met een schoonmaakdoekje reinigen, niet schuren. Voor het schoonmaken geen metalen schraper of schraper voor de keramische kookplaat gebruiken.
Accessoires	Warm zeepsop: Laten weken en reinigen met een schoonmaakdoekje of borstel.
Inschuifroosters	Vaatwasser, zie het hoofdstuk 'Inschuifroosters uitnemen'
Telescooprail (speciale accessoires)	Warm zeepsop: Met een schoonmaakdoekje of borstel schoonmaken. Niet laten weken of in de vaatwasmachine doen.
Baksteen (speciale accessoires)	Ingebrande resten van etenswaar met een borstel schoonmaken. Baksteen nooit nat reinigen.

Microvezeldoek

De microvezeldoek met honingraatstructuur is bijzonder geschikt voor het schoonmaken van gevoelige oppervlakken, zoals glas, glaskeramik, roestvrij staal of aluminium (bestelnummer 00460770 bij de servicedienst of in de online-shop). Hij verwijdert in één keer vochtig en vethoudend vuil.

Inschuifroosters verwijderen

De inschuifroosters kunnen uit de oven worden genomen om te worden gereinigd.

Inschuifroosters uit het apparaat halen

- 1 Inschuifrooster aan de voorkant naar boven tillen en losshaken (afbeelding A).
- 2 Vervolgens het inschuifrooster in zijn geheel naar voren trekken en uit het apparaat halen (afbeelding B).

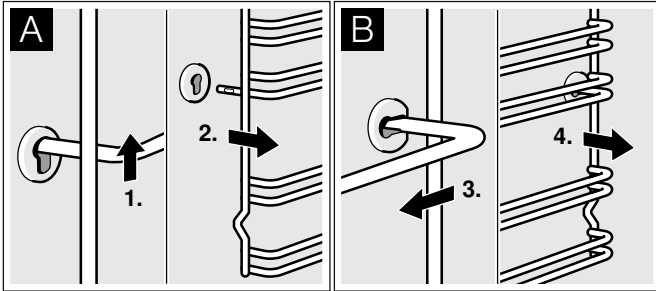

Reinig de inschuifrails met afwasmiddel en een spons. Gebruik voor hardnekkige verontreinigingen een borstel.

Inschuifroosters in het apparaat plaatsen

- 1 Inschuifrooster eerst in de achterste opening steken en iets naar achteren drukken (afbeelding A).
- 2 Vervolgens in de voorste opening hangen (afbeelding B).

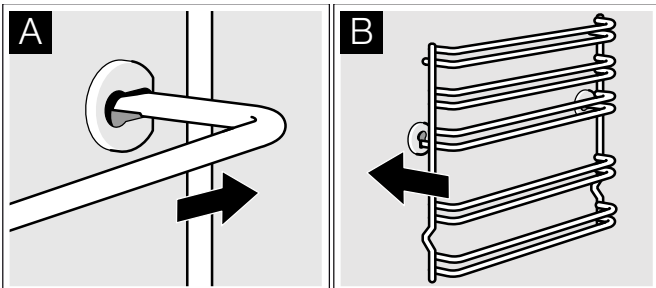

De inschuifrails passen aan de linker- en rechterkant. Let erop dat het inschuifrooster met de welving naar onderen is geplaatst, net zoals op afbeelding B.

Katalyse (reinigingshulp)

U kunt als reserveonderdeel een ovenplafond en -achterzijde voor de binnenruimte bestellen, voorzien van een speciale katalytische emaillering. Tijdens de ovenreiniging worden bij hoge temperaturen vuildeeltjes verwijderd.

De niet-katalytische onderdelen, zoals de bodem van de binnenruimte, de zijwanden, de binnenkant en de ruit van de deur worden hierbij niet gereinigd.

U kunt de uitschakeltijd van de ovenreiniging verplaatsen (wanneer u bijv. wilt dat deze 's nachts plaatsvindt).



Risico van verbranding!

De buitenkant van het apparaat wordt zeer heet tijdens de reinigingsfunctie. De apparaatdeur nooit aanraken. Het toestel laten afkoelen. Zorg ervoor dat er geen kinderen in de buurt zijn.

Katalyse voorbereiden

- Verwijder grove verontreinigingen en resten van levensmiddelen uit de ovenruimte.
- Reinig de bodem van de ovenruimte, de zijwanden, de dichtingen van de deur, de binnenkant van de deur en de ovenruit met de hand. Deze onderdelen worden tijdens de katalyse niet gereinigd.
- Verwijder alle losse onderdelen uit de ovenruimte. Er mogen geen voorwerpen in de ovenruimte achterblijven!
- Sluit de ovendeur.

Katalyse starten

- 1 Draai de functieschakelaar op **S**.
- 2 Symbool + verschijnt in de display. Met  bevestigen.
- 3 De uitschakeltijd op het moment dat de katalyse klaar zal zijn, wordt weergegeven. Indien gewenst, kunt u de uitschakeltijd opschuiven. Met  bevestigen.
- 4 Neem alle toebehoren uit de ovenruimte en verwijder grove verontreinigingen. Met  bevestigen.
- 5 Met  starten. De reinigingstijd loopt af in de display. Indien de uitschakeltijd werd opgeschoven, loopt de tijd tot het starten van de katalyse af in de display. De lamp in de ovenruimte blijft uitgeschakeld.

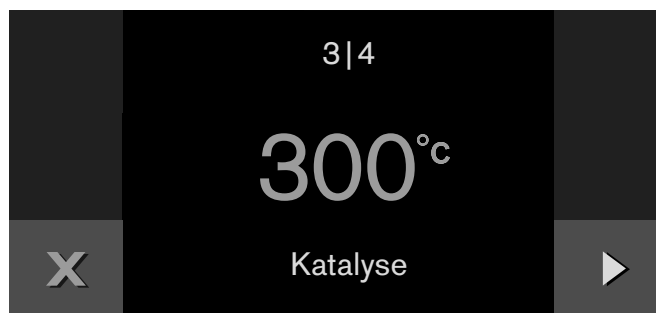



Na afloop van de katalyse klinkt er een signaal. Een melding verschijnt in de display. Laat het apparaat afkoelen.

Storingen, wat te doen?

Vaak kunt u storingen gemakkelijk zelf verhelpen. Let op de volgende aanwijzingen voordat u contact opneemt met de klantenservice.

Kans op een elektrische schok!

Ondeskundige reparaties zijn gevaarlijk. Reparaties en de vervanging van beschadigde aansluitleidingen mogen uitsluitend worden uitgevoerd door technici die zijn geïnstrueerd door de klantenservice. Is het apparaat defect, haal dan de stekker uit het stopcontact of schakel de zekering in de meterkast uit. Contact opnemen met de klantenservice.

Storing	Mogelijke oorzaak	Oplossing
Het apparaat functioneert niet, geen aanduiding in de display	De netstekker zit niet in het stopcontact	Sluit het apparaat op de netspanning aan
	Stroomstoring	Controleer of andere keukenapparaten werken
	De zekering is defect	Controleer bij de huisinstallatie of de zekering voor dit apparaat in orde is
	Foutieve bediening	Zekering van het apparaat in de huisinstallatie uitschakelen en na ca. 60 seconden weer inschakelen
Het apparaat kan niet worden gestart	De deur van het apparaat is niet volledig gesloten	Sluit de deur van het apparaat
Het apparaat functioneert niet, het display reageert niet. Op het display verschijnt 	Kinderslot geactiveerd	Deactiveer het kinderslot (zie hoofdstuk 'Kinderslot')
Apparaat schakelt vanzelf uit	Veiligheidsuitschakeling: Het apparaat werd langer dan 12 uur niet bediend.	Melding met  bevestigen, apparaat uitschakelen en opnieuw weer inschakelen
Apparaat warmt niet op, op het display verschijnt 	Het apparaat bevindt zich in de demonstratie-modus	Demonstratie-modus in de basisinstellingen deactiveren
Foutmelding "Exxx"		Bij een foutmelding de functiekeuzeknop op 0 draaien; verdwijnt de indicatie, dan was het een eenmalig probleem. Doet de fout zich meerdere keren voor of verdwijnt de indicatie niet, neem dan contact op met de service en geef de foutcode door.

Stroomonderbreking

Uw toestel kan een stroomonderbreking van enkele seconden overbruggen. De werking wordt voortgezet.

Duurde de stroomonderbreking langer terwijl het toestel in gebruik was, dan verschijnt er een nieuwe melding op het display. De werking is onderbroken.

Draait u de functiekeuzeknop op **0**, dan kunt u het toestel weer zoals gewoonlijk in gebruik nemen.

Demonstratie-modus

Als op het display het symbool  verschijnt, is de demo-modus geactiveerd. Het apparaat warmt niet op.

Het apparaat even ontkoppelen van het net (zekering of veiligheidsschakelaar in de meterkast uitschakelen). Vervolgens de demonstratiemodus binnen 3 minuten deactiveren in de basisinstellingen (zie het hoofdstuk 'Basisinstellingen').

Ovenlamp vervangen

U kunt de ovenlamp zelf vervangen. Temperatuurbestendige halogeenlampen (60 W/230 V/ G9) zijn verkrijgbaar bij de klantenservice of de vakhandel. Gebruik uitsluitend halogeenlampjes van hetzelfde type.

Kans op een elektrische schok!

Bij vervanging van de lamp in de binnenruimte staan de contacten van de lampfitting onder stroom. Trek voordat u tot vervanging overgaat de netstekker uit het stopcontact trekken of schakel de zekering in de meterkast uit.

Gevaar voor verbranding!

Wanneer de lampen branden worden ze zeer heet. Ook enige tijd na het uitschakelen bestaat er nog een risico van verbranding. Lampen voor vervanging laten afkoelen.

Aanwijzing: Neem de nieuwe halogeenlamp altijd met een droge doek uit de verpakking. Dit verlengt de levensduur van de lamp.

Ga als volgt te werk

- 1 Draai de schroef van de lampafdekking los. De lampafdekking klapt omlaag.
- 2 Trek de halogeenlamp eruit. Plaats de nieuwe halogeenlamp.
- 3 Klap de lampafdekking naar boven en schroef deze vast.
- 4 Schakel de zekering in de meterkast weer in.

Glazen afdekking vervangen

Wanneer de glazen afdekking in de oven is beschadigd, dient deze te worden vervangen. De afdekking is verkrijgbaar via de klantenservice. Vermeld het E-nummer en het FD-nummer van het apparaat.

Service dienst

Wanneer uw apparaat gerepareerd moet worden, staat onze servicedienst voor u klaar. Wij vinden altijd een passende oplossing, ook om een onnodig bezoek van medewerkers van de servicedienst te voorkomen.

E-nummer en FD-nummer

Geef aan de servicedienst altijd het volledige productnummer (E-nr.) en het fabricagenummer (FD-nr.) van uw apparaat op, zodat wij u goed van dienst kunnen zijn. Het typeplaatje met de nummers vindt u wanneer u de apparaatdeur opent.

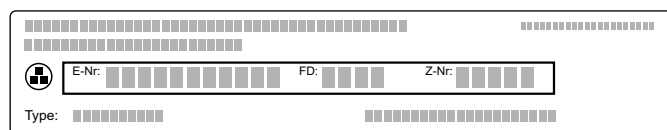

Om niet te lang te hoeven zoeken wanneer u de servicedienst nodig heeft, kunt u hier direct de gegevens van uw apparaat en het telefoonnummer van de servicedienst invullen.

E-nr.

FD-nr.

Service dienst 

Houd er rekening mee dat een bezoek van medewerkers van de servicedienst in het geval van een verkeerde bediening ook tijdens de garantieperiode kosten met zich meebrengt.

De contactgegevens in alle landen vindt u in de bijgesloten lijst met Servicedienstadressen.

Verzoek om reparatie en advies bij storingen

NL 088 424 4030

B 070 222 148

Vertrouw op de competentie van de producent. Zo bent u er zeker van dat de reparatie wordt uitgevoerd door geschoolde onderhoudstechnici, die beschikken over de originele onderdelen voor uw huishoudelijke apparaten.

Tabellen en tips

Aanwijzingen

- U dient het apparaat altijd voor te verwarmen. Zo krijgt u het beste resultaat. De opgegeven bereidingstijden zijn bedoeld voor een voorverwarmd apparaat.
- De opgegeven waarden dienen ter informatie. De werkelijke bereidingstijd wordt beïnvloed door de kwaliteit, de oorspronkelijke temperatuur en het gewicht en de dikte van de producten.
- In de tabellen zijn temperatuur- en/of tijdsbereiken aangegeven. Begin met de laagste waarde. Kies de volgende keer zo nodig een langere tijdsduur. Bij een lage temperatuur wordt het gerecht gelijkmatiger bruin. Stel zo nodig een hogere temperatuur in.
- In de recepten worden gemiddelde hoeveelheden voor vier personen opgegeven. Bij grotere hoeveelheden hoort een langere bereidingstijd.
- Gebruik het opgegeven bakgerei. Gebruikt u andere vormen, dan kunt u de bereidingstijden langer of korter maken.
- U kunt alle vormen gebruiken die hittebestendig zijn. Zet de vorm midden op het grillrooster. Voor grote stukken vlees kunt ook de grillplaat of de glazen plaat gebruiken.
- Grillroosters en bakplaten niet te dik beleggen. Alleen zo is een optimale warmtecirculatie gegarandeerd.
- Heeft u veel ruimte nodig, dan kunt u het inschuifrooster aan de zijkant verwijderen. Plaats het grillrooster direct op de bodem van de binnenruimte en leg het product of de braadslede op het grillrooster. Het product of de braadslede mag niet direct op de emailen bodem worden gelegd.
- Open de deur van de voorverwarmde oven slechts kort en vul de binnenruimte vervolgens snel.
- Het opgegeven niveau geldt voor de inschuifhoogte beneden bij apparaten met 4 inschuifhoogtes. De waarden tussen haakjes zijn bestemd voor apparaten met 5 inschuifniveaus.
- Plaats glazen vormen bij het uitnemen op een droge onderzetter en nooit op een koude of natte ondergrond. Dan kan het glas springen.
- Enkele functies zijn niet bij alle ovenmodellen beschikbaar of alleen met extra accessoires.
- Verwarmingsmethode Eco-hetelucht: Energiebesparende hete lucht voor gebak, vlees, ovenschotels en gratins. De restwarmte wordt optimaal gebruikt. Comfortfuncties blijven uitgeschakeld (bijv. de verlichting van de binnenruimte). De temperatuur van de binnenruimte kan alleen tijdens het opwarmen worden weergegeven. De oven niet voorverwarmen. Plaats de gerechten in de onverwarmde, lege binnenruimte en start de opgegeven bereidingstijd. Houd de deur van het apparaat tijdens de bereiding gesloten. Zo voorkomt u warmteverlies.

Groente

- Groente uit de oven is een goed alternatief voor groente uit de pan. De smaakstoffen concentreren zich en door de geur van het roosteren ontstaat een heerlijk aroma. Deze bereiding vraagt ook zeer weinig vet.
- De groente schoonmaken en met een beetje olie mengen in een kom. In een hittebestendige vorm of op de glazen plaat of grillplaat leggen en gelijkmatig verdelen.
- Tijdens de bereiding minstens één keer doorroeren. Na de bereiding kruiden en naar smaak bestrooien met verse kruiden.
- De groente is geschikt als warm en koud voorgerecht, als vegetarisch hoofdgerecht of als bijlage bij vis en vlees.
- Gebruik bij kleine porties (voor 2 - 3 personen) een ovenschaal en plaats deze op het grillrooster. Op de glazen plaat of grillplaat zouden de gerechten kunnen aanbranden of uitdrogen.
- Houd u bij voorgebakken en diepvriesproducten ook altijd aan de aanwijzingen van de fabrikant.

Gerecht	Accessoires	Niveau	Temperatuur in °C	Verwarmingsmethode	Bereidingstijd in min.	Opmerkingen
Groentepennen	Grillrooster + Grillplaat	3 (4)	220	~~~~~	24*	Houten pennen kort afsnijden of 's nachts in het water laten staan, omdat ze anders verkolen. Recept-tip: paprika, uien, maïs, (voorgegaard), kerstomaatjes, courgettes
Groene asperges, gegrild	Glazen plaat / Grillplaat	3 (4)	300	~~~~~	6 - 10*	Recept-tip: uien, olie, azijn, zout en erbij doen.
Wortelgewas	Glazen plaat / Grillplaat	3 (4)	200	✿	30*	Recept-tip: olie, knoflook, zout en peper toevoegen aan wortelen, selderij, knolraap en rode bieten.
		3 (4)	250	~~~~~	15 - 20*	
Stukjes pompoen	Glazen plaat / Grillplaat	3 (4)	200	✿	30*	Recept-tip: olie, knoflook, gember, komijn, zout en peper toevoegen.
Antipasti	Glazen plaat / Grillplaat	3 (4)	200	✿	30*	Recept-tip: Zolang de groente nog warm is, kruiden en bedruppelen met aceto balsamico.
		3 (4)	250	~~~~~	15 - 20*	
Escalivada (Mediterrane oven-groente)	Ovenschaal	4 (5)	250	~~~~~	15*	Recept-tip: aubergines, uien, tomaten, paprika en olie. Smaakt zowel warm als koud.
Ratatouille	Glazen plaat / Grillplaat	3 (4)	200	---	30 - 40*	Recept-tip: tot slot bestrooien met Parmezaanse kaas.
Tomaten uit de oven	Ovenschaal	2 (3)	120	✿	60	Recept-tip: kerstomaatjes of plakjes tomaat, rozemarijn en knoflook in de vorm leggen en besprenkelen met olie en een beetje honing. Naar wens de tomaten eerst in kokend water dompelen en het vel verwijderen.
Witlof	Ovenschaal	2 (3)	180	✿	25 - 30	Recept-tip: halveren, kruiden, omwikkelen met gekookte ham, slagroom- of béchamelsaus erover gieten en bestrooien met kaas.
		2 (3)	190	✿ ^e	40 - 45	Zonder voorverwarmen, apparaatdeur niet openen.
Gevulde paprika, vegetarisch	Ovenschaal/ Braadslede	2 (3)	200	---	30 - 34	Recept-tip: vullen met gekookte rijst, zachte tarwe of linzen en uien, kaas, kruiden en specerijen.
Gevulde courgettes, vegetarisch	Glazen plaat / Grillplaat	2 (3)	180	✿	25	Recept-tip: vullen met geraspte wortelen, lente-uitjes, verse geitenkaas, knoflook, tijm, zout en peper en bestrooien met Parmezaanse kaas.

* Product halverwege de bereidingstijd keren.

Gerecht	Accessoires	Niveau	Temperatuur in °C	Verwarmingsmethode	Bereidingstijd in min.	Opmerkingen
Groenteschotel	Ovenschaal	2 (3)	200	---	20 - 30	Groente en overige ingrediënten voorgaren/blancheren.
Groenteburgers, diepvries	Bakplaat + bakpapier	2 (3)	220	✿	12 - 15*	

* Product halverwege de bereidingstijd keren.

Bij- en hoofdgerechten

- De bekendste voedzame bijgerechten uit de oven zijn aardappelgerechten, bijv. aardappelgratin. Er kunnen echter ook uitstekend bijgerechten in de oven worden klaargemaakt die normaal gesproken in de pan worden gebakken, bijv. aardappelkoekjes of gebakken aardappels. De voordelen van deze bereidingswijze: men kan in één keer grotere hoeveelheden klaarmaken, de kookluchtjes verspreiden zich minder in de ruimte en er is minder vet nodig.
- Een ander zeer veelzijdig bijgerecht uit de oven is kaas. Kaas past vooral goed bij vegetarische gerechten, maar kan ook, afhankelijk van de bereidingswijze, als voorgerecht of fingerfood worden opgediend.
- Vooral gegratineerde gerechten, zoals ovenschotels en gratins, zijn geschikt voor de oven. Dit geldt ook voor gerechten met een deegbodem, bijv. pizza of Flammkuchen, en eiergerechten met vaste ingrediënten, zoals tortilla.
- Gebruik bij kleine porties (2 - 3 personen) een hittebestendige vorm en plaats deze op het grillrooster. Op de glazen plaat / grillplaat branden kleine porties aan of drogen uit.
- Houd u bij voorgebakken en diepvriesproducten ook altijd aan de aanwijzingen van de fabrikant.

Gerecht	Accessoires	Niveau	Temperatuur in °C	Verwarmingsmethode	Bereidingstijd in min.	Opmerkingen
Bijgerechten						
Aardappels in een bedje van zout	Ovenschaal	2 (3)	200	---	40 - 60*	Ovenschaal vullen met een laagje zeezout van 2 cm dik. Kleine, ongeschilde aardappels erin leggen, bestrijken met olijfolie.
Aardappelpunten	Bakplaat + bakpapier	2 (3)	200	✿	15*	Recept-tip: aardappels in partjes snijden, olijfolie, paprika en zout toevoegen.
Frites, vers	Bakplaat + bakpapier	3 (4)	200	✿	15 - 20*	Recept-tip: licht bestrijken met olie, na de bereiding kruiden met zout, paprika of kerriepoeder.
Frites, diepvries	Bakplaat + bakpapier	3 (4)	220	✿	14*	
Aardappelgratin	Ovenschaal	2 (3)	180	✿	35	
		2 (3)	190	✿ ^e	50	Zonder voorverwarmen, apparaatdeur niet openen.
Aardappelkoekjes	Bakplaat	2 (3)	175	✿	20 - 30*	De plaat goed bestrijken met olie, het aardappelmengsel erover verdelen en ook bestrijken met olie. Eenmaal keren.
		2 (3)	200	---	20 - 30*	
Gebakken aardappels	Grillplaat	2 (3)	180	✿	30 - 45*	Vetarme bereiding. Gelijkmaticg verdelen over de grillplaat, meerdere keren goed mengen.
Geitenkaas in spekmantel	Glazen plaat / bakplaat	2 (3)	220	✿	8 - 10	Geschikt is verse geitenkaas of geitencamembert.
		3 (4)	220	www	8 - 10	

* Product halverwege de bereidingstijd keren.

Gerecht	Accessoires	Niveau	Temperatuur in °C	Verwarmingsmethode	Bereidingstijd in min.	Opmerkingen
Geitenkaas met honing	Glazen plaat / bakplaat	2 (3)	200	✚	8	Rezept-tip: verse geitenkaas of geitencamembert besprenkelen met lavendelhoning en bestrooien met pijnboompitten.
		3 (4)	200	~~~~	8	
Bak-camembert, gepaneerd, vers	Bakplaat + bakpapier	2 (3)	180	✚	15 - 20	Zolang bakken tot de panade zich welft.
Bak-camembert, gepaneerd, diepvries	Bakplaat + bakpapier	2 (3)	180	✚	15 - 20	Zolang bakken tot de panade zich welft.
		2 (3)	200	---	15	
Mozzarella sticks, diepvries	Bakplaat + bakpapier	2 (3)	180	✚	10	
Feta	Bakplaat	2 (3)	250	~~~~ ☞	12	Recept-tip: met olie, tomaten, uien, knoflook en rozemarijn in een vorm doen en kruiden met zout en peper.
Ovenkaas, vers	Bakplaat	2 (3)	180	✚	20	De zachte kaas na 10 min. kruisvormig insnijden en openklappen. De vorm moet het liefst niet veel groter zijn dan de kaas, zodat deze niet smelt.
Gerechten						
Tortilla	Ovenschaal	2 (3)	160	✚	40	Recept-tip: met paprika, olijven, uien, serranoham en Manchego kaas.
Boerenomelet	Ovenschaal	2 (3)	160	✚	40	Recept-tip: met groene en witte asperges, hierbij gravad lachs (gemarineerde zalmfilet).
Frittata	Ovenschaal	2 (3)	190	---	45 - 50	Recepttip: met spinazie, uien en garnalen.
Enchiladas, lichtjes bakken	Glazen plaat / Grillplaat	2 (3)	200	---	15 - 20	
Lasagne	Ovenschaal	2 (3)	175	✚	35	Recept-tip: klassiek of vegetarisch met grillgroente en buffelmozzarella.
		2 (3)	180	✚ ^e	50 - 60	Zonder voorverwarmen, apparaatdeur niet openen.
Kaas-macaroni	Ovenschaal	2 (3)	180 / 220	✚	10 - 20	Voor een kaaskorstje na 10° min. de temperatuur verhogen naar 220°C en in 10° min. bruin laten worden.
Kaasspätzle	Ovenschaal	2 (3)	180 / 220	✚	30	De gekookte spätzle in laagjes in de vorm doen, elke laag bestrooien met kaas. Tenslotte de kaas en gebakken ui erop leggen en de temperatuur 5 min. op 220 °C zetten.
Loempia's, diepvries	Bakplaat + bakpapier	2 (3)	225	✚	18 - 20*	
Mini-loempia's, diepvries	Bakplaat + bakpapier	2 (3)	225	✚	10*	
Pizza, vers	Bakplaat	2 (3)	230 - 250	---	10 - 15	Bakplaat licht bestrijken met olie.
Pizza, voorgebakken	Bakplaat + bakpapier	2 (3)	230	✚	6 - 8	
		2 (3)	230	---	6 - 8	
Pizza, diepvries	Grillrooster	2 (3)	200	✚	11 - 13	
		2 (3)	220	---	11 - 13	
Amerikaanse pizza (dikke bodem), diepvries	Bakplaat	2 (3)	200	---	20 - 24	Zonder voorverwarmen!

* Product halverwege de bereidingstijd keren.

Gerecht	Accessoires	Niveau	Temperatuur in °C	Verwarmingsmethode	Bereidingstijd in min.	Opmerkingen
Flammkuchen, vers	Bakplaat	2 (3)	250	---	8 - 10	Recept-tip: klassiek of met verse geitenkaas, Parmaham, vijgen en lente-uitjes.
Flammkuchen, voorgebakken	Bakplaat + bakpapier	2 (3)	250	✿	7	
Flammkuchen, diepvries	Grillrooster	2 (3)	200	✿	10 - 12	
		2 (3)	230	---	8 - 10	
Quiche	Taartvorm	2 (3)	200	---	20 + 20	Bodem 20 min. voorbakken, mengsel op de bodem leggen en nog 20 min. bakken.
Uientaart	Bakplaat	2 (3)	200	---	30 - 40	

* Product halverwege de bereidingstijd keren.

Vis

- Vis dient om hygiënische redenen na het garen een kerntemperatuur van minstens 62 - 70 °C te hebben. Dit is ook het ideale gaarpunt.
- Bestrooi de vis pas na de bereiding met zout. Zo blijft het natuurlijke aroma behouden en wordt er minder water onttrokken aan de vis.
- Bestrijk het grillrooster licht met olie, dan blijft de vis er niet aan hangen.
- Bij filet met vel: leg de vis met de kant van het vel naar boven, zo blijven structuur en aroma beter behouden.
- Houten pennen kort afsnijden of 's nachts in water laten liggen voordat er iets opgestoken wordt, omdat ze anders verkolen.
- Houd u bij voorgebakken en diepvriesproducten ook altijd aan de aanwijzingen van de fabrikant.

Gerecht	Toebehoren	Niveau	Temperatuur in °C	Verwarmingsmethode	Bereidingstijd in min.	Opmerkingen
Garnalenpennen, vers	Grillrooster + grillplaat	3 (4)	180	~~~~~	10*	
Garnalenpennen, diepvries	Grillrooster + grillplaat	3 (4)	180	~~~~~	12*	
Vispennen	Grillrooster + grillplaat	3 (4)	200	~~~~~	12*	Vaste vissoorten gebruiken, bijv. koolvis, roodbaars, kabeljauw.
Forel, heel	Bakplaat	3 (4)	200 - 220	~~~~~	16*	Recept-tip: vullen met citroen, knoflook en peterselie.
Dorade, heel	Grillrooster + grillplaat	3 (4)	200 - 220	~~~~~	20 - 25*	Recept-tip: vullen met citroen, knoflook en tijm of zomerse mint. Het vel van de dorade diagonaal insnijden.
	Bakplaat	3 (4)	175	✿	20 - 25*	
Zalmsteak	Grillrooster + grillplaat	3 (4)	250	~~~~~ ✿	10 - 12	Recept-tip: marinieren met limoen, zout, peper en knoflook.
	Bakplaat	2 (3)	200	✿	10 - 12	
Tonijnsteak	Bakplaat	3 (4)	250	~~~~~ ✿	8 - 10	Recept-tip: Aziatische stijl, kruiden met sojasaus, sesamololie, gember, honing, knoflook, chilipeper en korianderzaadjes.
Vissticks, diepvries	Bakplaat + bakpapier	2 (3)	220	✿	15 - 17*	
Inktvisringen, diepvries	Bakplaat + bakpapier	2 (3)	220	---	8 - 12	

* Product halverwege de bereidingstijd keren.

Vlees

















- Vlees laten rusten: laat het vlees na de bereiding nog 10 - 15 min. rusten. Zo kan het vlees "ontspannen". De circulatie van het vleessap neemt af en het vlees verliest minder sap wanneer het wordt aangesneden. Grote stukken vlees, zoals braadstukken, kunnen rusten in de oven. Kleinere stukken, zoals steaks, moeten buiten de oven rusten, gewikkeld in aluminiumfolie.
- Bij kleine porties (2 - 3 personen) kunt u het beste een hittebestendige vorm gebruiken, zodat de gerechten niet aanbranden of uitdrogen.
- Gebruik de grill- of de braadslede voor grote braadstukken en voor bereidingswijzen waarbij veel vloeistof aan het vlees wordt toegevoegd.
- Marinade kunt u het beste een nacht laten intrekken en voor het braden of grillen verwijderen, bijv. met de rug van een mes of een lepel. Anders verbranden de kruiden en specerijen.
- Is het vlees te donker geworden en de korst hier en daar verbrand, werk de volgende keer dan met een lagere temperatuur en let op het inschuifniveau.
- Is het vlees gaar maar de saus aangebrand, gebruik de volgende keer dan een kleinere braadvorm en voeg meer vloeistof toe. Is de saus te waterig, gebruik dan een grotere braadvorm en voeg minder vloeistof toe.

Gerecht	Accessoires	Niveau	Temperatuur in °C	Verwarmingsmethode	Bereidingstijd in min.	Opmerkingen
Rundvlees						
Gebraden rundvlees (1,5 kg)	Glazen plaat / Grillplaat	2 (3)	180	✿	90 - 120*	
Rumpsteak, rosé (450 g)	Glazen plaat / Grillplaat	2 (3)	200	✿	30	
		2 (3)	200	✿ ^e	40	Zonder voorverwarmen, apparaatdeur niet openen.
Rosbief/ Runderrug (1 kg)	Glazen plaat / Grillplaat	2 (3)	230 / 180	✿	25 - 35**	Recept-tip: smaakt zeer goed met béarnaisesaus of koud, opengesneden met remouladesaus en gebakken aardappels.
- saignant						
- rosé	Glazen plaat / Grillplaat	2 (3)	230 / 180	✿	30 - 40**	
- doorbakken	Glazen plaat / Grillplaat	2 (3)	230 / 180	✿	50 - 60**	
Varkensvlees						
Varkenshaas, heel	Glazen plaat / Grillplaat	2 (3)	230 / 180	✿	20 - 25**	Recept-tip: marineren met olie, knoflook en peterselie.
Varkensfilet (260 g)	Glazen plaat / Grillplaat	2 (3)	180	✿	30	
		2 (3)	180	✿ ^e	40	Zonder voorverwarmen, apparaatdeur niet openen.
Varkensmedaillons	Glazen plaat / Grillplaat	2 (3)	180	✿	12 - 15*	Recept-tip: kort voor het einde een klontje boter en een takje rozemarijn op de glazen plaat / grillplaat leggen en alles verder garen in de oven.
Gebraden varkensvlees - bout (1 kg)	Glazen plaat / Grillplaat	2 (3)	230 / 180	✿	45 - 50**	
Gebraden varkensvlees - nek (1,5 kg)	Glazen plaat / Grillplaat	2 (3)	230 / 180	✿	85 - 95**	
		2 (3)	230 / 180	✿ ^e	70 - 80**	
Gebraden varkensvlees met zwoerd/ korstje (1,5 kg)	Grillrooster + grillplaat	2 (3)	180 / 200	✿ ^e	60 - 70***	

* Eerst in de pan/braadslede op de kookplaat rondom aanbraden.

** Vlees zeer heet aanbraden, na 15 - 20 minuten de lagere temperatuur instellen.

*** Vlees garen bij een lage temperatuur, de laatste 15 - 20 minuten de hogere temperatuur instellen.

Gerecht	Accessoires	Niveau	Temperatuur in °C	Verwarmingsmethode	Bereidingstijd in min.	Opmerkingen
Varkensschenkel	Grillrooster + grillplaat	2 (3)	150 / 200		40 - 45***	Het vel ruitvormig insnijden, zodat het lekker knapperig wordt.
Casselerrib (1 kg)	Glazen plaat / Grillplaat	2 (3)	180 / 160		50 - 60**	
Rollade	Glazen plaat / Grillplaat	2 (3)	230 / 180		65 - 70***	
	Grillrooster + grillplaat	2 (3)	230 / 180		75 - 80***	
Kalfsvlees						
Gebraden kalfsvlees (1,5 kg)	Glazen plaat / Grillplaat, braadplaat	2 (3)	180		50 - 60*	
Kalfsschenkel	Glazen plaat / Grillplaat, braadplaat	2 (3)	150 / 180		50 - 60***	
Kalfslende	Glazen plaat / Grillplaat, braadplaat	2 (3)	160 - 170		20	
Gevulde kalfsborst	Glazen plaat / Grillplaat, braadplaat	2 (3)	120 - 130		120	
Wild						
Wild zwijn	Glazen plaat / Grillplaat, braadplaat	2 (3)	170		60 - 90*	Recept-tip: 's nachts in een marinade van olie, knoflook, mosterd en Provence-kruiden laten marineren.
Reebout	Glazen plaat / Grillplaat, braadplaat	2 (3)	170 - 180		60 - 80	
Reerug	Glazen plaat / Grillplaat, braadplaat	2 (3)	165 - 175		20	
		2 (3)	165 - 175		20 - 25	
Rug van konijn	Glazen plaat / Grillplaat, braadplaat	2 (3)	180		15 - 25*	Recept-tip: marineren in knoflook, rozemarijn, olijfolie en hoogwaardige aceto balsamico.
Lamsbout – rosé	Glazen plaat / Grillplaat, braadplaat	2 (3)	180 - 190		100*	Recept-tip: 's nachts in een marinade van olijfolie, knoflook, rozemarijn en schijfjes citroen laten marineren.
		2 (3)	180 - 190		120*	
Lamsschenkel	Glazen plaat / Grillplaat, braadplaat	2 (3)	180 - 200		35 - 45	
Diversen						
Gehaktballetjes (à 80 g)	Bakplaat + bakpapier	2 (3)	200		30 - 35	Hoe platter de gehaktballetjes, des te sneller ze gaar worden. Geschikt voor grote hoeveelheden.

* Eerst in de pan/braadslede op de kookplaat rondom aanbraden.

** Vlees zeer heet aanbraden, na 15 - 20 minuten de lagere temperatuur instellen.

*** Vlees garen bij een lage temperatuur, de laatste 15 - 20 minuten de hogere temperatuur instellen.

Gerecht	Accessoires	Niveau	Temperatuur in °C	Verwarmingsmethode	Bereidingstijd in min.	Opmerkingen
Gehaktballetjes, aangebraden (à 80 g)	Bakplaat + bakpapier	2 (3)	200	✦	20	Mooi bruinegebakken en toch sappige gehaktballetjes: eerst aanbraden in de pan en vervolgens in de oven doen.
Gehaktballetjes (à 25 g)	Bakplaat + bakpapier	2 (3)	200	✦	25 - 30	Recept-tip: zeer geschikt voor verdere verwerking, er kunnen bijv. gehaktballetjes met tomaten- en kappertjessaus of Zweedse gehaktballetjes (Köttbullar) van worden gemaakt.
Gehaktballetjes, aangebraden (à 25 g)	Bakplaat + bakpapier	2 (3)	200	✦	15	Recept-tip: gehaktballetjes van lams- of konijnenvlees op pennen steken en opdienen met muntyoghurt of vijgenmosterd.
Vleeskaas, vers (700 g)	Grillrooster + grillplaat	2 (3)	160	✦	60	
Spekreepjes (bakspek), dun	Bakplaat + bakpapier	3 (4)	180	✦	8 - 10	Na het uitnemen laten afdruipe n op keuk enpapier.
Spekreepjes (bakspek), dik	Bakplaat + bakpapier	3 (4)	190	✦	8 - 12	
Gevulde paprika met gehakt	Ovenschaal/ braadplaat	2 (3)	175	✦	55 - 60	Recept-tip: vullen met gehakt en in tomatensaus gaar laten worden.

* Eerst in de pan/braadslede op de kookplaat rondom aanbraden.
** Vlees zeer heet aanbraden, na 15 - 20 minuten de lagere temperatuur instellen.
*** Vlees garen bij een lage temperatuur, de laatste 15 - 20 minuten de hogere temperatuur instellen.

Gevogelte

- Gevogelte wordt bijzonder knapperig bruin als u het tegen het einde van de bereidingstijd bestrijkt met boter, zout water, afgedropen vet of sinaasappelsap.
- Bij eend of gans dient u het vel onder de vleugels in te steken, zodat het vet kan weglopen.
- Gebruik een braadplaat of andere hittebestendige vorm voor gerechten waarbij veel vloeistof aan het vlees wordt toegevoegd. Doe dit ook wanneer er veel vet uit het gerecht kan komen, bijv. bij ganzenvlees.

Gerecht	Accessoires	Niveau	Temperatuur in °C	Verwarmingsmethode	Bereidingstijd in min.	Opmerkingen
Eend, heel (1,5 - 2 kg)	Grillrooster + grillplaat/ braadslede	2 (3)	160 / 180	---	75*	Recept-tip: vullen met sinaasappels, appels of gedroogd fruit.
Eendenborst	Braadslede/ Ovenschaal	2 (3)	160	✦	25 - 35	Vel ruitvormig insnijden
Gans, heel (5 kg)	Grillrooster + grillplaat/ braadslede	2 (3)	160 / 190	✦	110 - 130*	Recept-tip: vullen met appels, uien en majoraan en vastzetten.
		2 (3)	160 / 190	---	110 - 130*	
Kalkoen, heel	Grillrooster + grillplaat/ braadslede	2 (3)	160 / 190	✦	120 - 180*	
		2 (3)	160 / 190	---	120 - 180*	

* Vlees garen bij een lage temperatuur, voor de laatste 15 - 20 minuten de temperatuur verhogen.

** Product halverwege de bereidingstijd keren.

Gerecht	Accessoires	Niveau	Temperatuur in °C	Verwarmingsmethode	Bereidingstijd in min.	Opmerkingen
Kip, heel (1 kg) (volgens EN 60350-1)	Grillrooster + Grillplaat	2 (3)	190		70 - 80	Voorverwarmen.
		2 (3)	190		70 - 80	
Kip-onderbout	Grillrooster + Grillplaat	3 (4)	220		30**	Recept-tip: Aziatische marinade met sojasaus, honing, chilipeper, knoflook, gember, komijn, schil van geraspte limoen, koriander.
		3 (4)	220		30**	
Kippenbout	Grillrooster + Grillplaat	3 (4)	220		30**	Wanneer de kant met het meeste vel na het keren boven ligt, wordt deze lekker knapperig. Marineren met olie, rozemarijn, plakjes limoen en knoflook
		3 (4)	220		30**	
Kipfilet	Grillrooster + Grillplaat	2 (3)	200		25	Recept-tip: voor de bereiding inwrijven met Tandoori-pasta. Zonder voorverwarmen, apparaatdeur niet openen.
		2 (3)	200		45	
Kip, nuggets, diepvries	Bakplaat + bakpapier	2 (3)	200		15**	
Kwartelborst	Bakplaat	3 (4)	220		10 - 12	Bestrijken met olie en kruiden, bijv. paprika, tijm, jeneverbes en knoflook.
Kwartel, heel (à 150 g)	Grillrooster + Grillplaat	3 (4)	200		20 - 25	Bestrijken met olie en kruiden, bijv. met paprika, tijm, jeneverbes, knoflook.

* Vlees garen bij een lage temperatuur, voor de laatste 15 - 20 minuten de temperatuur verhogen.

** Product halverwege de bereidingstijd keren.

Grillen en roosteren

- Houd de ovendeur tijdens het grillen altijd dicht.
- Gebruik voor het grillen de grillplaat met inlegrooster (accessoires of extra accessoires, afhankelijk van de versie). Doe ongeveer 100 ml water in de grillplaat. Zo wordt het vleessap opgevangen en blijft de oven schoon. Voegt u te veel water toe, dan kan het bereidingsresultaat veranderen, omdat er te veel waterdamp ontstaat.
- De grillstukken moeten zo mogelijk even dik zijn, minstens 2 tot 3 cm. Zo worden ze gelijkmatig bruin en blijven ze lekker mals. Vlees altijd grillen zonder zout. Leg de te grillen stukken vlees rechtstreeks op het rooster.
- Wanneer u houten pennen gebruikt, kunnen deze verkolen. Om dit tegen te gaan dient u de pennen zo kort mogelijk af te snijden en ze voordat er iets wordt opgestoken 's nachts in het water te laten liggen of metalen pennen te gebruiken.
- Gebruik voor kleine hoeveelheden de energiezuinige verwarmingsmethode "Compactgrill". Hierbij wordt alleen het middelste vlak van de grill verwarmd. Leg de producten in het midden van het grillrooster.

Gerecht	Accessoires	Niveau	Temperatuur in °C	Verwarmingsmethode	Bereidingstijd in min.	Opmerkingen
Varkensbui, in plakken	Grillrooster + grillplaat	2 (3)	230		18 - 20*	
		2 (3)	230		18 - 20*	
Sjaslied	Grillrooster + grillplaat	3 (4)	190		16*	

* Product halverwege de bereidingstijd keren.

** Zo gratineren dat de gewenste bruine kleur wordt verkregen.

Gerecht	Accessoires	Niveau	Temperatuur in °C	Verwarmingsmethode	Bereidingstijd in min.	Opmerkingen
Braadworst	Grillrooster + grillplaat	3 (4)	270	~~~~~	10*	
Merguez	Grillrooster + grillplaat	3 (4)	250	☼	12*	
Spareribs, voorgegaard	Grillrooster + grillplaat	3 (4)	200 - 220	~~~~~	24*	
		3 (4)	200 - 220	☼	24*	
Spareribs, rauw	Grillrooster + grillplaat	3 (4)	220	~~~~~	40*	Recept-tip: marineren in olie, mosterd, balsamico, honing, knoflook, Worcestersaus, tomatenpuree en Tabasco.
		3 (4)	220	☼	30*	
Saté-kippetje	Grillrooster + grillplaat	3 (4)	250	☼	10 - 14*	Opdienen met pindasaus.
Halloumi kaas (Grillkaas)	Grillrooster + grillplaat	3 (4)	250	☼	5 - 8	Halloumi is een halfvaste, snijdbare kaas die in de Turkse en Griekse keuken wordt gebruikt. Hij is zeer geschikt om te grillen.
Toastbrood roosteren	Grillrooster	3 (4)	200	~~~~~	1 - 2*	Maximaal 5 minuten voorverwarmen. Blijf bij het apparaat, zodat de toast niet te donker wordt.
Toast Hawaii	Bakplaat + bakpapier	3 (4)	190	☼	8 - 10**	
Croque monsieur	Bakplaat + bakpapier	3 (4)	190	☼	8 - 11**	
Croutons	Bakplaat	2 (3)	180	☼	15*	Recept-tip: vers wittebrood mengen met olijfolie, knoflook en rozemarijn. Niet te veel olie gebruiken en de olie pas kort van tevoren erbij doen, anders zuigen de stukjes brood zich vol. Regelmatig keren.
Baiser gratineren	Springvorm	2 (3)	220 - 250	~~~~~	4 - 5**	Blijf bij het apparaat, zodat de baisers niet te donker wordt.
Gedroogde pruimen in een spekmandel	Bakplaat + bakpapier	3 (4)	200	~~~~~	8 - 10	Smaakt ook heel goed met dadels of abrikozen.

* Product halverwege de bereidingstijd keren.

** Zo gratineren dat de gewenste bruine kleur wordt verkregen.

Gebak

- We bevelen het gebruik van donkere, metalen bakvormen aan, omdat deze de warmte beter opnemen. Zet de bakvorm in het midden van het grillrooster.
- Bij plaatgebak zonder bakpapier de plaat licht invetten.
- Klein gebak, zoals soesjes, koekjes of flappen van bladerdeeg, kunt u bakken op twee niveaus, 1+3 of 2+4.
- Bakt u op meerdere niveaus, dan is het normaal dat gerechten op platen die gelijktijdig zijn ingeschoven niet gelijktijdig klaar zijn. Laat de onderste platen een beetje nabakken of schuif deze de volgende keer eerder in het apparaat.
- Het gebak alvorens het aan te snijden op een rooster laten afkoelen.
- Het gebak is aan de onderkant te donker: een niveau hoger inschuiven, een lagere temperatuur kiezen.
Het gebak is aan de bovenkant te donker: een niveau lager inschuiven, een lagere temperatuur en een wat langere baktijd kiezen.
- Is het gebak te droog, stel dan een wat hogere temperatuur in. Blijft het gebak klef van binnen, stel dan een lagere temperatuur in. Baktijden kunnen door een hogere temperatuur niet worden verkort. Het is beter een wat lagere temperatuur te kiezen.
- Het gebak stort in: minder vloeistof gebruiken of de temperatuur 10 ° C lager instellen. De ovendeur niet te vroeg openen.
- Het gebak rijst alleen in het midden: de rand van de bakvorm invetten.
- Komen de koekjes niet los van de plaat, zet de plaat dan nog een keer kort in de hete oven en maak de koekjes los zolang ze nog warm zijn.
- Als het gebak bij het storten niet loskomt uit de vorm, maak het dan aan de rand voorzichtig los met een mes. Stort het gebak opnieuw en bedek de vorm meerdere keren met een natte, koude doek. Vet de vorm de volgende keer goed in en strooi er ook paneermeel in.
- Houd u bij voorgebakken en diepvriesproducten ook altijd aan de aanwijzingen van de fabrikant.

Gerecht	Accessoires	Niveau	Temperatuur in °C	Verwarmingsmethode	Bereidingstijd in min.	Opmerkingen
Gebak						
Kwarktaart	Springvorm	1 (2)	160 - 165	☼	70 - 75	
		1 (2)	160 - 165	---	70 - 75	
		1 (2)	160 - 165	☼	85 - 90	
		1 (2)	160 - 165	---	80 - 90	
		1 (2)	160 - 165	☼	40 - 45	Lage kwarktaart met half kwarkmengsel.
Cake	Springvorm	2 (3)	160 - 170	☼	50 - 60	
		2 (3)	160 - 170	---	50 - 60	
Gebak in langwerpige vorm	Langwerpige bakvorm	2 (3)	160 - 170	☼	60 - 65	Voor een gelijkmatige bruine kleur in de lengte in de binnenruimte zetten.
		2 (3)	160 - 170	---	55 - 60	
Tulband, tulband van gistdeeg	Tulbandvorm	1 (2)	165	☼	30	Recept-tip: tulband klassiek of met spek en hazelnoten.
		1 (2)	170	☼ ^e	50	Zonder voorverwarmen, apparaatdeur niet openen.
Plaatgebak	Bakplaat	2 (3)	165 - 170	☼	40 - 45	Bakplaat licht invetten.
		2 (3)	165 - 170	---	40 - 50	
Biscuitrol	Bakplaat + bakpapier	2 (3)	190	☼	6	Nog warm op met suiker bestrooid bakpapier storten, vervolgens oprollen.
Biscuitbodem	Springvorm	2 (3)	165 - 175	☼	30 - 35	Springvorm bedekken met bakpapier.

* Apparaat op de aangegeven temperatuur voorverwarmen. Bij het inschuiven van het gerecht terugschakelen naar de tweede opgegeven temperatuur.

** De functie Snel-ontdooien in de basisinstellingen deactiveren (zie het hoofdstuk *Basisinstellingen*: Basisinstellingen > Opwarmtijd/-signaal > Opwarmen met signaal)

Gerecht	Accessoires	Niveau	Temperatuur in °C	Verwarmingsmethode	Bereidingstijd in min.	Opmerkingen
Plaatgebak met gist	Bakplaat	2 (3)	165	☛	30 - 35	Recept-tip: bedekken met pruimen, vijgen of uien en spek.
		2 (3)	165	---	30 - 35	
Vruchtentaart met zandtaartdeeg	Taartvorm	2 (3)	165	☛	40 - 50	Recept-tip: bedekken met aardbeien of met abrikozen en marsepein.
		2 (3)	170	---	40 - 50	
		2 (3)	165	☛	45 - 55	
Taart	Taartvorm	2 (3)	190	☛	30 - 40	Frans gebak met zandtaartbodem, bijv Tarte aux pommes, Tarte Tatin, Tarte au chocolat, Tarte au citron.
		2 (3)	190	---	30 - 40	
		2 (3)	190	☛	40 - 45	
		2 (3)	190	---	45 - 50	Voor lichte taartvormen.
Strudel van bladerdeeg	Bakplaat + bakpapier	2 (3)	200	☛	20 - 25	Recept-tip: vullen met pudding en kersen of met appels.
Appeltaart (volgens EN 60350-1)	Springvorm Ø 20 cm	2 (3)	160**	☛	85 - 105	Voorverwarmen
	Springvorm Ø 20 cm	1 (2)	180**	---	80 - 95	Voorverwarmen
Waterbiscuittaart (volgens EN 60350-1)	Springvorm Ø 26 cm	2 (3)	160**	☛	22 - 30	Voorverwarmen
	Springvorm Ø 26 cm	2 (3)	160**	---	20 - 45	Voorverwarmen
Klein gebak						
Soezen, eclairs	Bakplaat + bakpapier	2 (3)	180	☛	35	Recept-tip: vullen met vanillecrème, mousse au chocolat, vruchten- of moccasroom.
		2 (3)	180	---	40	
		2 (3)	180	☛	35	
Koekjes, Sprits	Bakplaat	2 (3)	160 - 170	☛	15	
		2 (3)	160 - 170	---	18	
Klein gebak van bladerdeeg	Bakplaat + bakpapier	2 (3)	200	☛	15 - 20	
Bladerdeegflappen, gevuld	Bakplaat + bakpapier	3 (4)	200	☛	15	Recept-tip: vullen met ham en kaas of appels en rozijnen.
Bladerdeeggebak	Bakplaat + bakpapier	3 (4)	200	☛	15	Recept-tip: met sesam, maanzaad, suikerglazuur.
Bladerdeegstengels	Bakplaat + bakpapier	3 (4)	200	☛	15	Recept-tip: met kaas, ham, noten.
Klein gebak van bladerdeeg	Bakplaat + bakpapier	2 (3)	200	☛	15 - 20	Recept-tip: met pudding, vruchten.
Oubliegebak	Bakplaat + bakpapier	2 (3)	140	☛	8 - 10	Voor het afkoelen nog warm een vorm geven, bijv. ijshoortjes of rolletjes voor het dessert.
Grissini (Italiaanse brood- of soepstengels)	Bakplaat + bakpapier	2 (3)	160	☛	30	Bestrooien met zeezout, rozemarijn, kerrie, sesam of kummel.
Cookies (à 20 g)	Bakplaat + bakpapier	2 (3)	175	☛	12 - 14	Met chocolade, rozijnen, noten of citroen.

* Apparaat op de aangegeven temperatuur voorverwarmen. Bij het inschuiven van het gerecht terugschakelen naar de tweede opgegeven temperatuur.

** De functie Snel-ontdooien in de basisinstellingen deactiveren (zie het hoofdstuk *Basisinstellingen: Basisinstellingen > Opwarmtijd/-signaal > Opwarmen met signaal*)

Gerecht	Accessoires	Niveau	Temperatuur in °C	Verwarmingsmethode	Bereidingstijd in min.	Opmerkingen
Brownies	Bakplaat + bakpapier	2 (3)	120	✿	60	Na het bakken in vierhoeken snijden. Door de lage temperatuur blijft de consistentie van binnen een beetje vloeibaar.
		2 (3)	180	✿ ^e	35	Zonder voorverwarmen, apparaatdeur niet openen.
Muffins	Muffinplaat/ Vormpjes van papier	2 (3)	160	✿	25 - 30	Met chocolade, noten of rozijnen.
		2 (3)	175	---	25 - 30	
		2 (3)	160 - 165	---	25 - 30	
Small cakes (volgens EN 60350-1)	Glazen plaat	2 (3)	150**	✿ ^e	25 - 40	Voorverwarmen
	Bakplaat	3 (4)	150**	✿ ^e	25 - 40	Voorverwarmen
	Glazen plaat	1 (2)				Gebruik op twee niveaus
	Glazen plaat	3 (4)	160**	---	20 - 30	Voorverwarmen
Sprits (volgens EN 60350-1)	Bakplaat	2 (3)	140**	✿	30 - 40	Voorverwarmen
	Bakplaat	3 (4)	140**	✿	30 - 45	Voorverwarmen
	Glazen plaat	1 (2)				Gebruik op twee niveaus
	Bakplaat	2 (3)	160**	---	15 - 33	Voorverwarmen
Brood, broodjes						
Gemengd brood	Bakplaat + bakpapier	2 (3)	200 / 170*	✿	40 - 50	
		2 (3)	200 / 170*	---	40 - 50	
		2 (3)	200 / 165*	---	45 - 50	
Zuurdeegbrood	Bakplaat	2 (3)	200 / 180*	---	50 - 60	
Olijven-tomatenbrood	Bakplaat	2 (3)	200 / 170*	---	40 - 50	
Brood in rechthoekige vorm	Langwerpige bakvorm	2 (3)	175	---	40 - 45	
Baguette, voorgebakken	Bakplaat + bakpapier	2 (3)	220	---	10 - 12	
Ciabatta, voorgebakken	Bakplaat + bakpapier	2 (3)	190	---	12 - 14	
		2 (3)	180	✿	12 - 14	
Plat rond brood	Bakplaat + bakpapier	2 (3)	200	✿	15 - 20	De bereidingstijd is afhankelijk van de grootte en dikte van het brood.
		2 (3)	210	---	15 - 20	
Foccacia	Bakplaat + bakpapier	2 (3)	210	---	15 - 20	Met verschillende ingrediënten bedekken, bijv. met kruiden, zeezout, olijven, ansjovis, uien, ham, tomaten of kaas.
Knoflook-/kruidenbaguette	Bakplaat + bakpapier	2 (3)	200	---	8 - 10	
Strudel van bladerdeeg	Bakplaat + bakpapier	2 (3)	200	✿	20 - 25	Recept-tip: vullen met schapenkaas en feta.
Broodvlecht	Bakplaat + bakpapier	2 (3)	165	✿	20	Zonder voorverwarmen, apparaatdeur niet openen.
		2 (3)	170	✿ ^e	30	
Broodjes, voorgebakken	Bakplaat + bakpapier	2 (3)	210	---	8 - 10	
		2 (3)	200	✿	8 - 10	

* Apparaat op de aangegeven temperatuur voorverwarmen. Bij het inschuiven van het gerecht terugschakelen naar de tweede opgegeven temperatuur.

** De functie Snel-ontdooien in de basisinstellingen deactiveren (zie het hoofdstuk *Basisinstellingen*: Basisinstellingen > Opwarmtijd/-signaal > Opwarmen met signaal)

Gerecht	Accessoires	Niveau	Temperatuur in °C	Verwarmingsmethode	Bereidingstijd in min.	Opmerkingen
Broodjes, diepvries	Bakplaat + bakpapier	2 (3)	180	✚	10 - 12	
		2 (3)	200	---	10 - 12	
Broodjes, vers (à 50 g)	Bakplaat + bakpapier	2 (3)	250 / 200*	---	15 - 20	
Looggebak, diepvries	Bakplaat + bakpapier	2 (3)	200	✚	10 - 12	
Croissants, diepvries	Bakplaat + bakpapier	2 (3)	170	---	15 - 25	

* Apparaat op de aangegeven temperatuur voorverwarmen. Bij het inschuiven van het gerecht terugschakelen naar de tweede opgegeven temperatuur.

** De functie Snel-ontdooien in de basisinstellingen deactiveren (zie het hoofdstuk *Basisinstellingen: Basisinstellingen > Opwarmtijd/-signaal > Opwarmen met signaal*)

Desserts

- Ovendesserts kunnen zeer goed worden voorbereid – ze hoeven alleen nog maar in de oven te worden geschoven. Deze bereidingswijze is geschikt voor grotere hoeveelheden, bijv. wanneer u gasten heeft.
- Desserts uit de oven worden meestal warm gegeten en passen goed in een koeler jaargetijde.

Gerecht	Accessoires	Niveau	Temperatuur in °C	Verwarmingsmethode	Bereidingstijd in min.	Opmerkingen
Apple crumble	Ovenschaal	2 (3)	200	✚	35 - 40	Appelsoufflé met strooisel, smaakt ook zeer goed met bessen of mirabellen.
		2 (3)	200	---	25 - 30	Voor zachte appelsoorten.
		2 (3)	200	---	25 - 30	Voor stevige appelsoorten.
Gebakken appels	Ovenschaal	2 (3)	190 - 200	✚	20 - 30	Aanbeveling: moesappels gebruiken, bijv. Boscoop. Deze zijn zeer geschikt voor het koken en bakken. Zomervarianten: vullen met Ricotta, citroen, honing, cardamom, vanille en pijnboompitten.
Compote	Glazen plaat / Grillplaat	2 (3)	160 - 180	✚	30 - 40	bijv. abrikozen of allerlei kleinfruit
		2 (3)	200	---	30 - 40	Geen vloeistof toevoegen, meerdere keren omroeren. Verfijnen met honing, verse vanille of kaneel.
Clafoutis	Ovenschaal	2 (3)	190	✚	30 - 35	Frans dessert: klassiek met kersen, smaakt ook erg goed met mirabellen of kleinfruit.
		2 (3)	200	✚ ^e	45 - 50	Zonder voorverwarmen, apparaatdeur niet openen.
Zoete ovenschotel	Ovenschaal	2 (3)	160 - 180	✚	30 - 40	bijv. griesmeel, kwark of rijstepap
Broodpudding met appel, broodpudding met kersen	Ovenschaal	2 (3)	150	✚	50 - 55	bijv. met kersen of abrikozen
Kwarkpannenkoeken	Ovenschaal	2 (3)	180 - 190	✚	8 - 10	Oostenrijkse specialiteit: pannenkoeken gevuld met kwark en rozijnen, slagroom erover gieten en gratineren.
Meringue	Bakplaat + bakpapier	2 (3)	100	✚	150	Houd de porties zo plat mogelijk, zodat ze mooi droog worden.

Inkoken

- Kook levensmiddelen zo mogelijk direct na inkoop of na het oogsten in. Worden ze langer bewaard, dan wordt het vitaminegehalte kleiner en treedt er gemakkelijk gistvorming op.
- Gebruik uitsluitend fruit en groente zonder gebreken.
- De oven is niet geschikt voor het inmaken van vlees.
- Controleer de inmaakpotten, rubberringen, klemmen en veren en maak ze zorgvuldig schoon.
- Plaats de inmaakpotten in een hittebestendige vorm met water. Ze mogen elkaar niet raken en de inhoud van de potten moet voor minstens $\frac{3}{4}$ in het water staan.
- Open na afloop van de bereidingstijd de deur van de binnenruimte. De inmaakpotten pas uit de binnenruimte nemen wanneer ze volledig afgekoeld zijn.
- Bewaar de ingemaakte producten op een koele, donkere en droge plek, bijv. in een bergruimte. Potten die geopend zijn snel opmaken en bewaren in de koelkast.

Gerecht	Toebehoren	Niveau	Temperatuur in °C	Verwarmingsmethode	Bereidingstijd in min.	Opmerkingen
Fruit	Grillrooster	1 (2)	150 - 160	---	35 - 40	in gesloten inmaakpotten
Groente	Grillrooster	1 (2)	190 - 200	---	60 - 120	in gesloten inmaakpotten

Desinfecteren

- Voor het inmaken moeten de potten in de oven worden gedesinfecteerd, om bederf tegen te gaan. Alleen zo kunnen ingemaakte producten langere tijd en buiten de koelkast worden bewaard.
- Lege potten bij 100°C hete lucht minstens 20° minuten desinfecteren. De deksels en rubberen ringen van de potten kan men tegelijk desinfecteren in kokend water, zodat ze bij de droge warmte in de oven niet uitdrogen.

Gerecht	Accessoires	Niveau	Temperatuur in °C	Verwarmingsmethode	Bereidingstijd in min.	Opmerkingen
Ontsmetten	Grillrooster	2 (3)	100	✿	20 - 25	Inmaakpotten, babyflesjes











Drogen

- Drogen is een conserveringsmethode waarbij door toevoer van droge warmte tot 50% vocht wordt onttrokken aan de levensmiddelen. Tegelijkertijd wordt de smaak intensiever.
- Hoe dikker de levensmiddelen, des te langer duurt het drogen. Het drogen gebeurt het snelst en meest energiezuinig wanneer u de levensmiddelen in plakjes snijdt.
- Leg de voorbereide levensmiddelen op een rooster of een plaat waarop bakpapier is gelegd. Tijdens het drogen de levensmiddelen af en toe keren.
- De duur is afhankelijk van de dikte van de levensmiddelen en van hun natuurlijke vochtgehalte, d.w.z. tomaten zijn eerder droog dan paddestoelen.
- Wilt u op twee niveaus tegelijk drogen, gebruik dan niveau 1 en 3 (of 2 en 4).

Gerecht	Accessoires	Niveau	Temperatuur in °C	Verwarmingsmethode	Bereidingstijd in Uren	Opmerkingen
Paddestoelen in plakjes	Grillrooster + bakpapier	2 (3)	50 - 60	✚	3 - 4	
Appel in ringen	Grillrooster + bakpapier	2 (3)	50 - 70	✚	5 - 8	
Tomaten in vieren	Grillrooster + bakpapier	2 (3)	60 - 70	✚	7 - 8	Tomaten ontpitten, anders is de droogtijd langer.
Kruiden	Grillrooster + bakpapier	2 (3)	50 - 60	✚	1½ - 2	bijv. bieslook, peterselie, salie

Baksteen

- U heeft de baksteen (speciale accessoires) en een verwarmingselement nodig.
- Of het nu gaat om knapperige pizza of vers brood – met de baksteen krijgt u bakresultaten die vergeleken kunnen worden met die van een massieve steenoven en deze zelfs nog overtreffen, omdat u de baktemperatuur exact kunt regelen.
- Afhankelijk van de grootte kunt u ook meerdere pizza's, broodjes of andere producten tegelijkertijd op de baksteen leggen.
- U heeft de mogelijkheid om meerdere pizza's na elkaar te bakken. Hierbij kan de baktijd per pizza ca. 1 - 3 minuten langer worden.
- Tijdens het bakken moet het deeg uit kunnen zetten, zonder dat het oppervlak scheurt. Dit wordt bereikt door er met een vork meerdere gaatjes in te prikken of door het met een mes in te snijden.
- De temperaturen en tijden die in de bereidingstabel staan aangegeven zijn richtwaarden. Houd u bij voorgebakken en diepvriesproducten ook altijd aan de aanwijzingen van de fabrikant.

Gerecht	Toebehoren	Niveau	Temperatuur in °C	Verwarmingsmethode	Bereidingstijd in min.	Opmerkingen
Broodjes, vers (à 50 g)	Baksteen	1	250 / 200*		15 - 20	
Plat rond brood	Baksteen	1	210		15	De bereidingstijd is afhankelijk van de grootte en dikte van het brood
Focaccia	Baksteen	1	210		15	Met verschillende ingrediënten bedekken, bijv. met kruiden, zeezout, olijven, ansjovis, uien, ham, tomaten of kaas.
Gemengd brood	Baksteen	1	175		45	
Zuurdeegbrood	Baksteen	1	250 / 200*		50 - 60	
Olijven-tomatenbrood	Baksteen	1	175		45	
Pizza, vers	Baksteen	1	275		5 - 8	De bereidingstijd varieert afhankelijk van het soort en de dikte van het deeg en de bedekking.
Pizza, diepvries	Baksteen	1	230		8 - 10	Bereidingstijd varieert afhankelijk van de dikte van het deeg. De opgaven van de fabrikant in acht nemen.
Flammkuchen, vers	Baksteen	1	300		3 - 4	Recept-tip: klassiek of met verse geitenkaas, Parmaham, vijgen en lente-uitjes.
Flammkuchen, diepvries	Baksteen	1	250		4 - 5	

* Apparaat op de aangegeven temperatuur voorverwarmen. Bij het inschuiven van het gerecht terugschakelen naar een lagere temperatuur.

Acrylamide in levensmiddelen

Om welke gerechten gaat het?

Acrylamide ontstaat vooral bij met hoge verhitting klaargemaakte graan- en aardappelproducten, zoals aardappelchips, frites, toast, broodjes, brood, fijne bakwaren (koekjes, taaitaai, speculaas).

Tips voor een acrylamidearme bereiding van gerechten

Algemeen	Zo kort mogelijke bereidingstijden aanhouden. Gerechten goudgeel, niet te donker laten worden. Grote, dikke gerechten bevatten minder acrylamide.
Bakken	Met hete lucht max. 180°C.
Koekjes	Ei of eigeel vermindert de vorming van acrylamide. Gelijkmatic en in één laag over de plaat verdelen.
Oven-Frites	Minstens 400 g per plaat bakken, zodat de frites niet uitdrogen.

Gaggenau Hausgeräte GmbH
Carl-Wery-Straße 34
81739 München
GERMANY
www.gaggenau.com

GAGGENAU



9001281734 nl (970201)