

VI 462 103

VI 462 113

Piano di cottura

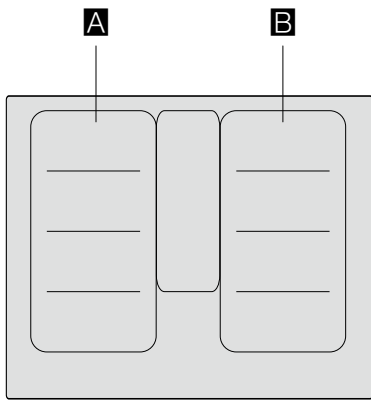

		l_2^*	b^*
A / B		2.200 W	3.700 W
		3.300 W	3.700 W
		2.600 W	3.700 W
		3.300 W	3.700 W

* IEC 60335-2-6

Indice

Conformità d'uso	4	Bloccaggio del pannello di comando per poter procedere con la pulizia	20
Importanti avvertenze di sicurezza	5	Disattivazione di sicurezza automatica	20
Cause dei danni	7	Impostazioni di base	21
Panoramica	7	In questo modo si accede al menu delle impostazioni di base:	22
Tutela dell'ambiente	8	Home Connect	23
Consigli in materia di risparmio energetico	8	Installazione	23
Smaltimento ecocompatibile	8	Apertura e chiusura del menu delle impostazioni Home Connect	23
Cottura con induzione	8	Panoramica del menu delle impostazioni Home Connect	24
Vantaggi della cottura a induzione	8	Collegare l'apparecchio alla rete domestica (WLAN)	24
Recipienti	8	Registrazione manuale nella rete domestica	24
Conoscere l'apparecchio	10	Registrazione automatica nella rete domestica (WPS)	25
Il pannello comandi	10	Abbandonare il menu delle impostazioni Home Connect	26
Manopola di comando	11	Accensione e spegnimento WLAN	26
Le zone di cottura	11	Ripristino dei collegamenti Home Connect	27
Indicatore di calore residuo	11	Aggiornamento del software	27
Accessori speciali	11	Ricerca guasti remota	27
Uso dell'apparecchio	12	Avvertenze sulla tutela dei dati	27
Impostazione della zona di cottura	12	Dichiarazione di conformità	27
Consigli per la cottura	13	Collegamento cappa di aspirazione	28
Area di cottura flessibile	14	Collegamento dell'apparecchio tramite rete domestica	28
Consigli per l'uso dei recipienti	14	Collegamento diretto dell'apparecchio	29
Come due zone di cottura indipendenti	14	Comando della cappa di aspirazione tramite il piano cottura	29
Come un'unica zona di cottura	14	Test per stoviglie	30
Area di cottura FlexPlus	15	Pulizia	31
Avvertenze sulle stoviglie	15	Piano di cottura	31
Attivazione	15	Telaio del piano di cottura	31
Disattivazione	15	Manopola di comando	31
Funzioni timer	16	Domande frequenti e risposte (FAQ)	32
Contaminuti	16	Malfunzionamento, che fare?	33
Funzione cronometro	16	Modalità demo	34
Funzione PowerBoost	17	Servizio assistenza clienti	34
Attivazione	17	Codice prodotto (E) e codice di produzione (FD)	34
Disattivazione	17		
Sensore cottura arrosto	17		
Vantaggi durante la cottura	17		
Padelle per il sensore di cottura	17		
Livelli di temperatura	18		
Tabella	18		
Impostazione	20		

Per ulteriori informazioni su prodotti, accessori, pezzi di ricambio e servizi è possibile consultare il sito Internet www.gaggenau.com e l'eShop www.gaggenau.com/zz/store

Conformità d'uso

Leggere attentamente le presenti istruzioni per l'uso. Custodire con la massima cura le presenti istruzioni per l'uso e il montaggio e il certificato di identificazione dell'apparecchio in caso di utilizzo futuro e cessione a terzi.

Verificare le condizioni dell'apparecchio dopo averlo estratto dall'imballaggio. In caso di danni provocati dal trasporto, non collegare l'apparecchio, contattare il Servizio di Assistenza Tecnica e riportare per iscritto i danni riscontrati; in caso contrario, si perderà il diritto a qualunque tipo di indennizzo.

L'allacciamento senza spina dell'apparecchio può essere effettuato solo da un tecnico autorizzato. In caso di danni causati da un allacciamento non corretto, decade il diritto di garanzia.

Questo apparecchio deve essere installato secondo le istruzioni per il montaggio fornite.

Questo apparecchio è pensato esclusivamente per l'utilizzo in abitazioni private e in ambito domestico. Utilizzare l'apparecchio esclusivamente per la preparazione di cibi e bevande. Il processo di cottura deve essere sorvegliato. Un processo di cottura breve va sorvegliato continuamente. Utilizzare l'apparecchio esclusivamente in luoghi chiusi.

Questo apparecchio è progettato solo per l'utilizzo fino ad un'altezza di massimo 4000 metri sul livello del mare.

Non utilizzare alcuna copertura del piano cottura. Potrebbe causare incidenti, dovuti ad es. al surriscaldamento, alla formazione di fiamme o agli schizzi di materiale.

Utilizzare soltanto le protezioni o le griglie di protezione per i bambini approvate da noi. Le protezioni o le griglie di protezione per i bambini non idonee possono provocare incidenti.

Questo apparecchio non è da utilizzare con un timer esterno o un telecomando separato.

Questo apparecchio può essere utilizzato da bambini di età pari o superiore a 8 anni e da persone con ridotte facoltà fisiche, sensoriali o mentali nonché da persone prive di sufficiente esperienza o conoscenza dello stesso se sorvegliate da una persona responsabile della loro sicurezza o se istruite in merito all'utilizzo sicuro dell'apparecchio e consapevoli degli eventuali rischi derivanti da un utilizzo improprio.

I bambini non devono utilizzare l'apparecchio come un giocattolo. I bambini non devono né pulire né utilizzare l'apparecchio da soli a meno che non abbiano un'età superiore agli 15 anni e che siano assistiti da parte di un adulto.

Tenere lontano dall'apparecchio e dal cavo di alimentazione i bambini di età inferiore agli 8 anni.

Se avete un apparecchio medico attivo (pacemaker o defibrillatore), consultando un medico accertatevi che questo rientri sia nella direttiva 90/385/CEE del Consiglio dell'Unione Europea del 20 giugno 1990, sia in DIN EN 45502-2-1 che in DIN EN 45502-2-2 e che sia stato selezionato, impiantato e programmato in maniera conforme a VDE-AR-E 2750-10. Se tali requisiti vengono soddisfatti e vengono inseriti utensili non metallici e stoviglie senza maniglie metalliche, l'utilizzo conforme di questo piano di cottura a induzione non presenta alcun pericolo.

⚠️ Importanti avvertenze di sicurezza

⚠️ Avviso – Pericolo di soffocamento!

Il materiale d'imballaggio è pericoloso per i bambini. Non lasciare mai che i bambini giochino con il materiale di imballaggio.

⚠️ Avviso – Pericolo di incendi!

- L'olio o il burro caldi si incendiano rapidamente. Non lasciare mai incustoditi sul fuoco l'olio o il burro caldi. Non utilizzare mai acqua per spegnere il fuoco. Disattivare la zona di cottura. Soffocare le fiamme con un coperchio, una coperta ignifuga o qualcosa di simile.
- Le zone di cottura si surriscaldano molto. Non appoggiare mai oggetti infiammabili sul piano di cottura. Non appoggiare alcun oggetto sul piano di cottura.
- L'apparecchio si surriscalda. Non riporre mai oggetti infiammabili o spray nei cassetti sotto il piano di cottura.
- Il piano di cottura si spegne e non reagisce più ai comandi; potrebbe riaccendersi da solo in un secondo momento. Disattivare il fusibile nella scatola dei fusibili. Rivolgersi al servizio di assistenza clienti.
- Non si deve utilizzare alcuna copertura del piano cottura. Potrebbe causare incidenti, dovuti ad es. al surriscaldamento, alla formazione di fiamme o agli schizzi di materiale.

⚠️ Avviso – Pericolo di scottature!

- Le zone di cottura e le superfici vicine, in particolare il telaio del piano di cottura eventualmente presente, si surriscaldano molto. Non toccare mai le superfici ad alta temperatura. Tenere lontano i bambini.
- Il piano di cottura riscalda ma l'indicatore non funziona. Disattivare il fusibile nella scatola dei fusibili. Rivolgersi al servizio di assistenza clienti.
- Gli oggetti in metallo diventano subito molto caldi se appoggiati sul piano di cottura. Non lasciare mai sul piano di cottura oggetti in metallo quali ad es. coltelli, forchette, cucchiai e coperchi.
- Dopo ogni uso, spegnere sempre il piano di cottura con i comandi. Non aspettare che il piano di cottura si spenga automaticamente per la mancanza di recipienti.

⚠ Avviso – Pericolo di scariche elettriche!

- Gli interventi di riparazione effettuati in modo non conforme rappresentano una fonte di pericolo. Le riparazioni e le sostituzioni di cavi danneggiati devono essere effettuate esclusivamente da personale tecnico adeguatamente istruito dal servizio di assistenza tecnica. Se l'apparecchio è difettoso, staccare la spina o il fusibile nella scatola dei fusibili. Rivolgersi al servizio di assistenza clienti.
- L'infiltrazione di liquido può provocare una scarica elettrica. Non utilizzare detergenti ad alta pressione o dispositivi a getto di vapore.
- Un apparecchio difettoso può causare delle scosse elettriche. Non mettere mai in funzione un apparecchio difettoso. Togliere la spina o disattivare il fusibile nella scatola dei fusibili. Rivolgersi al servizio di assistenza clienti.
- Rotture, incrinature o crepe nella vetroceramica possono causare scariche elettriche. Disattivare il fusibile nella scatola dei fusibili. Rivolgersi al servizio di assistenza clienti.

⚠ Avviso – Pericolo di anomalia!

Questo piano di cottura dispone di una ventola posta nella parte inferiore. Sotto il piano cottura si trova un cassetto, nel quale non bisogna conservare oggetti piccoli o appuntiti, carta o canovacci. Poiché potrebbero essere aspirati e potrebbero quindi danneggiare la ventilazione e il processo di raffreddamento.

Tra il contenuto del cassetto e l'ingresso della ventola deve essere rispettata una distanza minima di 2 cm.

⚠ Avviso – Pericolo di lesioni!

- Durante la cottura a bagnomaria il piano di cottura e le stoviglie potrebbero creparsi a causa del surriscaldamento. Nel bagnomaria, la stoviglia non deve essere a contatto diretto con il fondo della pentola piena d'acqua. Utilizzare esclusivamente stoviglie termoresistenti.
- Se tra il fondo della pentola e la zona di cottura è presente del liquido, le pentole possono improvvisamente "saltare in aria". Tenere sempre asciutti la zona di cottura e il fondo delle pentole.

Cause dei danni

Attenzione!

- Le basi ruvide dei recipienti possono rigare il piano di cottura.
- Non posizionare alcun recipiente vuoto nella zona di cottura. Potrebbe provocare danni.
- Non collocare alcun recipiente caldo sul pannello comandi, nell'area delle spie o sulla cornice del piano di cottura. Potrebbe provocare danni.
- La caduta di oggetti duri o appuntiti sul piano di cottura può provocare danni.
- La carta d'alluminio e i recipienti in plastica possono fondersi se posizionati sulla zona di cottura calda. Non si consiglia l'uso di lamine protettive sul piano di cottura.

Panoramica

Nella seguente tabella sono riportati i danni più frequenti:

Danni	Causa	Provvedimento
Macchie	Residui di cibo	Rimuovere immediatamente i residui di cibo con un raschietto per vetro.
	Detergenti non appropriati	Utilizzare esclusivamente detergenti indicati per piani di cottura di questo tipo.
Graffi	Sale, zucchero e sabbia	Non utilizzare il piano cottura come superficie di lavoro o di appoggio
	I fondi pentola o padella ruvidi graffiano il piano cottura	Verificare la stoviglia.
Variazioni cromatiche	Detergenti non appropriati	Utilizzare esclusivamente detergenti indicati per piani di cottura di questo tipo.
	Sfregamento causato dalle stoviglie	Sollevarle pentole e padelle quando le si sposta.
Fratture concoidi	Zucchero, alimenti contenenti molto zucchero	Rimuovere immediatamente i residui di cibo con un raschietto per vetro.

Tutela dell'ambiente

Questo capitolo contiene informazioni relative al risparmio energetico e allo smaltimento dell'apparecchio.

Consigli in materia di risparmio energetico

- Utilizzare sempre il coperchio corrispondente ad ogni pentola. Quando si cucina senza coperchio, il consumo di energia è alquanto maggiore. Utilizzare un coperchio di vetro per poter vedere all'interno senza necessità di sollevarlo.
- Utilizzare recipienti a base piatta. Se la base non è piatta, il consumo di energia è maggiore.
- Il diametro della base dei recipienti deve corrispondere alle dimensioni della zona di cottura. Attenzione: i fabbricanti di recipienti indicano, generalmente, il diametro superiore del recipiente che spesso è superiore al diametro della base del recipiente.
- Per piccole quantità, utilizzare recipienti piccoli. Un recipiente grande e poco riempito ha bisogno di molta energia.
- Per la cottura, utilizzare poca acqua. In tal modo, si risparmia energia e si conservano tutte le vitamine e i minerali delle verdure.
- Selezionare il livello di potenza più basso necessario alla cottura. Un livello troppo alto rappresenta uno spreco di energia.

Smaltimento ecocompatibile

Si prega di smaltire le confezioni nel rispetto dell'ambiente.



Questo apparecchio dispone di contrassegno ai sensi della direttiva europea 2012/19/UE in materia di apparecchi elettrici ed elettronici (waste electrical and electronic equipment - WEEE).

Questa direttiva definisce le norme per la raccolta e il riciclaggio degli apparecchi dismessi valide su tutto il territorio dell'Unione Europea.

Cottura con induzione

Vantaggi della cottura a induzione

La cottura a induzione si differenzia radicalmente dalla cottura tradizionale, il calore si sviluppa direttamente nella stoviglia. Ciò offre una vasta gamma di vantaggi:

- La cottura dei cibi diventa molto più veloce.
- Risparmio energetico.
- Cura e pulizia più semplici. I residui di cibo non si bruciano così facilmente.
- Controllo del calore e sicurezza; il piano di cottura incrementa o diminuisce la conduzione del calore subito dopo ciascun utilizzo. La zona di cottura a induzione interrompe immediatamente la conduzione di calore se la stoviglia viene rimossa dalla zona di cottura senza che venga prima spenta.

Recipienti

Utilizzare esclusivamente stoviglie in materiale ferromagnetico per la cottura a induzione, ad esempio:

- stoviglia in acciaio smaltato
- stoviglia in ghisa
- stoviglia speciale in acciaio inox, adatta alla cottura a induzione.

Per verificare se le stoviglie sono adatte per l'induzione, consultare il capitolo → "Test per stoviglie".

Per un buon risultato di cottura la zona in materiale ferromagnetico della pentola dovrebbe coincidere con la grandezza della zona di cottura. Se la stoviglia collocata sulla zona di cottura non viene riconosciuta, tentare nuovamente disponendola su una zona di cottura con un diametro più piccolo.

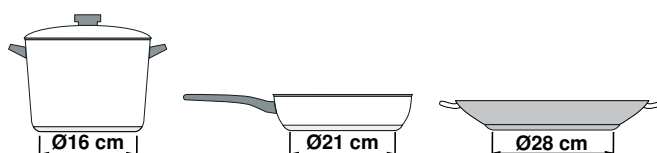

Se l'area di cottura flessibile viene utilizzata come unica zona di cottura, è possibile utilizzare recipienti più grandi, particolarmente adatti per questa zona. Ulteriori informazioni relative al posizionamento della stoviglia sono contenute nel capitolo → "Area di cottura flessibile".



Esistono anche stoviglie a induzione che non dispongono di un fondo in materiale completamente ferromagnetico:

- Se il fondo della stoviglia è in materiale solo parzialmente ferromagnetico, si scalda soltanto la superficie ferromagnetica. Pertanto può succedere che il calore non venga distribuito in maniera uniforme. La zona non in materiale ferromagnetico potrebbe avere una temperatura troppo bassa per la cottura.

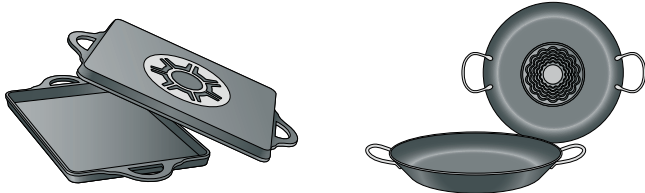

- Se il fondo della stoviglia è composto tra l'altro anche da parti in alluminio, viene ridotta anche la superficie in materiale ferromagnetico. Può succedere che tale stoviglia non si scaldi correttamente o che non venga proprio riconosciuta.

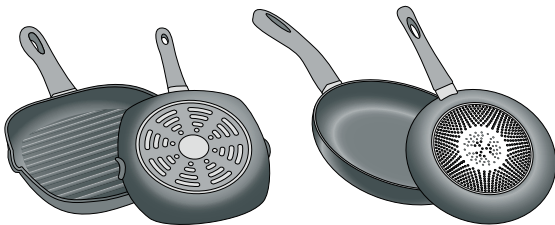

Recipienti non adeguati

Non utilizzare mai diffusori o recipienti di:

- acciaio fine normale
- vetro
- terracotta
- rame
- alluminio

Caratteristiche del fondo della stoviglia

Le caratteristiche del fondo della stoviglia possono influenzare il risultato della cottura. Utilizzare pentole e padelle di un materiale che distribuisce il calore in maniera uniforme all'interno della pentola, come ad es. pentole con "fondo sandwich" in acciaio in modo da risparmiare tempo ed energia.

Utilizzare stoviglie con fondi piani, i fondi della stoviglia non uniformi compromettono la conduzione del calore.

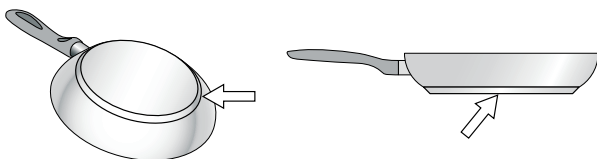

Stoviglia non presente o dimensione non adeguata.

Se sulla zona di cottura scelta non viene posizionata nessuna stoviglia o la stoviglia è di materiale non adatto e/o non è della dimensione adatta, l'indicatore delle zone di cottura inizia a lampeggiare. Per interrompere il lampeggiamento, appoggiare una stoviglia adeguata sulla zona di cottura. Il piano cottura si disattiva automaticamente quando la zona di cottura rimane spenta per più di 9 secondi.

Recipienti vuoti o con base sottile

Non riscaldare recipienti vuoti e non utilizzare recipienti con base sottile. Il piano di cottura è dotato di un sistema interno di sicurezza ma un recipiente vuoto può scaldarsi così rapidamente che la funzione di "disattivazione automatica" può non avere il tempo di reagire, con il conseguente raggiungimento di una temperatura molto elevata. La base del recipiente potrebbe arrivare a fondersi e danneggiare il vetro del piano. In tal caso, non toccare il recipiente e spegnere la zona di cottura. In caso di mancato funzionamento dopo il raffreddamento, contattare il Servizio di Assistenza Tecnica.

Riconoscimento della pentola

Ogni zona di cottura dispone di un limite inferiore per la disposizione della pentola: ciò dipende dal diametro ferromagnetico e dal materiale del fondo della stoviglia. Pertanto utilizzare sempre la zona di cottura che corrisponde al meglio al diametro del fondo della pentola.

Conoscere l'apparecchio

Le informazioni in merito a dimensioni e prestazioni delle zone di cottura si trovano in → *Pagina 2*

Avvertenza: A seconda del modello è possibile che vi siano alcune differenze per quanto concerne colori e vari dettagli.

Questo apparecchio è collegabile alla rete e può essere comandato a distanza con un dispositivo mobile. A tal proposito collegare prima l'apparecchio alla rete domestica. → *"Home Connect" a pagina 23*

Il pannello comandi

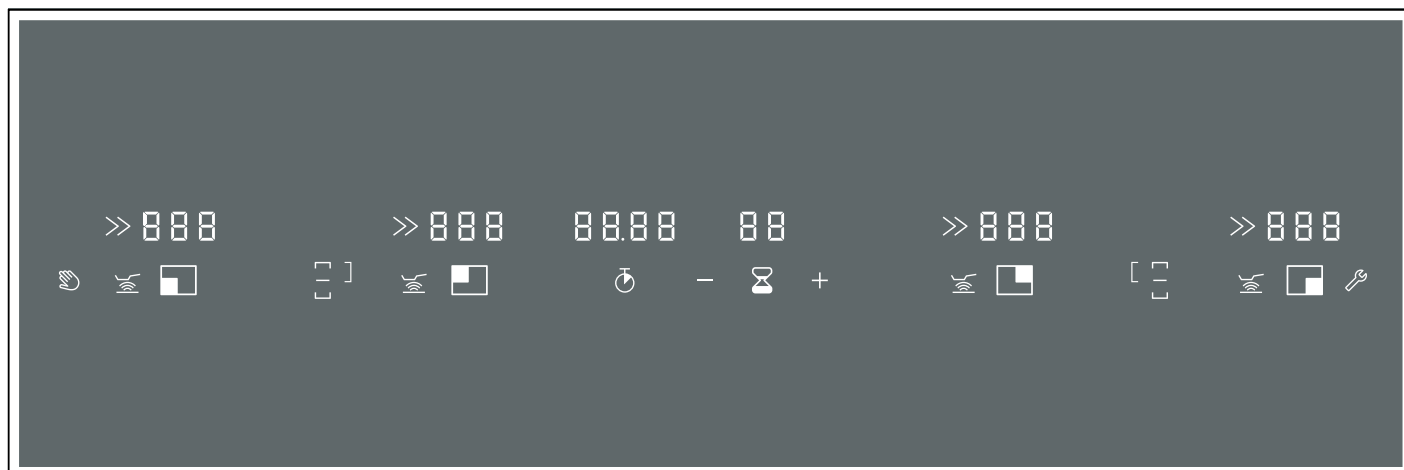

Superfici di comando

	Bloccaggio del pannello di comando per poter procedere con la pulizia
	Sensore cottura arrosto
	Impostazioni di base
	Scelta delle impostazioni
	Cronometro
	Contaminuti

Display

	Stato di funzionamento
	Livelli di cottura
	Calore residuo
	Contaminuti
	Cronometro
	Zona di cottura
	Funzione PowerBoost
	Zona flessibile attivata
	Zona flessibile disattivata
	Area di cottura FlexPlus
	Sensore cottura arrosto
	Indicazione temperatura del sensore di cottura arrosto
	Rete domestica

Superfici di comando

Se il piano cottura si scalda, sono accesi i simboli delle superfici di comando disponibili in questo momento.

Quando si tocca un simbolo, viene attivata la funzione corrispondente. Viene emesso un segnale di conferma.

Avvertenze

- I simboli corrispondenti delle superfici di comando si accendono a secondo della disponibilità. Le superfici di comando disponibili sono illuminate di bianco. Non appena viene selezionata una funzione, si illumina di arancione.
- Mantenere il pannello di comando sempre asciutto e pulito. L'umidità ne pregiudica il funzionamento.
- Mai appoggiare le stoviglie calde al di fuori della zona di cottura o sul pannello di comando. Il sistema elettronico del pannello di comando potrebbe surriscaldarsi.

Manopola di comando

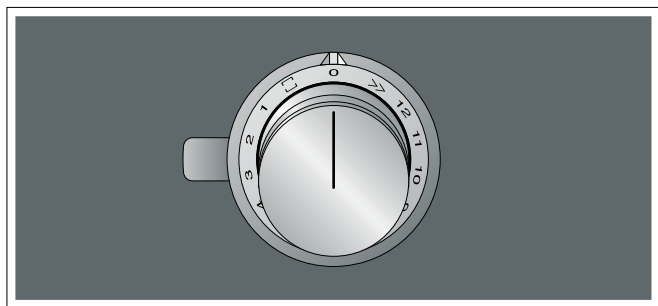

Con le manopole di comando è possibile selezionare il livello di cottura, la funzione PowerBoost e l'area di cottura flessibile.

1	Livello di cottura minimo
12	Livello di cottura massimo
>>	Funzione PowerBoost
□	Attivazione area di cottura flessibile

Le manopole di comando sono dotate di un anello luminoso che ha una visualizzazione per ogni funzione. L'anello luminoso cambia di colore quando sono attivate determinate funzioni o processi.

Indicatore	Significato
○ Off	Apparecchio OFF
● Luce fissa arancione	Apparecchio ON
☀ Luce lampeggiante arancione	Apparecchio OFF Indicatore di calore residuo
● Luce fissa blu	Home Connect
☀ Luce lampeggiante blu	Home Connect
☀ Luce lampeggiante in modo alternato di colore arancione e bianca	Interruzione di sicurezza, interruzione di corrente
☀ Luce lampeggiante in modo alternato di colore giallo e magenta	Errore dell'apparecchio Rivolgersi al servizio di assistenza clienti!
● Luce fissa verde per alcuni secondi, poi gialla.	L'apparecchio viene avviato solo dopo il primo collegamento o dopo un'interruzione di corrente

L'anello luminoso sulla manopola di comando quando è in funzione si accende a luce arancione. Si può scegliere tra due tonalità di colore. Se vengono montati più apparecchi adiacenti tra loro, è possibile cambiare la tonalità nelle impostazioni degli apparecchi, così tutti gli anelli luminosi si accendono alla stessa tonalità di colore. → *"Modifica dell'arancione dell'anello luminoso" a pagina 12*

Le zone di cottura

Zona di cottura		
☐	Zona di cottura a circuito singolo	Utilizzare una stoviglia di dimensioni adatte
☐	Zona flessibile	Consultare il capitolo → <i>"Area di cottura flessibile"</i> .
☐ / ☐	Area di cottura FlexPlus	L'area di cottura FlexPlus si accende sempre in combinazione con una delle aree di cottura flessibili. Consultare il capitolo → <i>"Area di cottura FlexPlus"</i>

Utilizzare solo stoviglie adatte per la cottura a induzione - vedere il capitolo → *"Cottura con induzione"*.

Indicatore di calore residuo

Il piano cottura è dotato di un indicatore del calore residuo per ogni zona di cottura che mostra che la zona di cottura è ancora calda. Non toccare la zona di cottura finché l'indicatore del calore residuo è ancora acceso o se si è appena spento.

Sulla base del livello del calore residuo viene visualizzato quanto segue:

- Indicatore **H**: temperatura elevata
- Indicatore **h**: temperatura bassa

e l'anello luminoso della manopola di comando lampeggia.

Se durante la cottura la stoviglia viene tolta dalla zona di cottura, l'indicatore del livello di cottura lampeggia e la manopola di comando si illumina di arancione.

Ruotare la manopola di comando in posizione 0.

Se la zona di cottura viene spenta, l'indicatore del calore residuo è ancora acceso e l'anello luminoso della manopola di comando lampeggia. Anche se il piano cottura è già spento, la spia di calore residuo rimane acceso finché c'è una zona di cottura ancora calda.

Accessori speciali

I seguenti accessori possono essere acquistati dal vostro rivenditore di fiducia.

CA 051 300 Piastra TeppanYaki in materiale multistrato

CA 052 300 Piastra in alluminio

Usate solo gli accessori indicati. Il produttore declina ogni responsabilità nel caso di uso erraneo degli accessori.

Uso dell'apparecchio

Questo capitolo illustra come impostare una zona di cottura. Nella tabella sono riportati i livelli e i tempi di cottura per varie pietanze.

Impostazione della zona di cottura

Impostare il livello di cottura desiderato con la manopola di comando.

0	Zona di cottura Off.
Livello di cottura 1	Livello minimo
Livello di cottura 12	Livello massimo

Avvertenza: Utilizzare la stoviglia con un diametro adatto. Il fondo della stoviglia non deve sporgere dalle zone di cottura contrassegnate.

Avvertenze

- Per proteggere i componenti più delicati dell'apparecchio dal surriscaldamento o dal sovraccarico elettrico, il piano cottura può temporaneamente diminuire la potenza.
- Per diminuire la formazione di rumore dell'apparecchio, il piano cottura può temporaneamente diminuire la potenza.

Selezionare il livello di cottura

Premere la manopola di comando e impostare il livello di cottura desiderato.

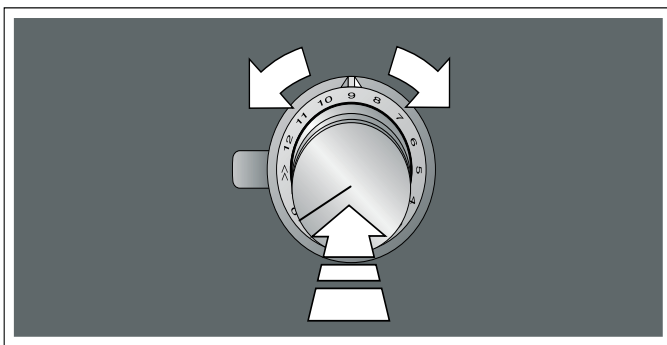

Il livello di cottura selezionato si illumina nel display delle zone di cottura. L'anello luminoso della manopola di comando lampeggia.

Disattivazione della zona di cottura

Ruotare la manopola di comando in posizione 0.

La spia di calore residuo è ancora accesa e l'anello luminoso della manopola di comando lampeggia finché la zona cottura non è raffreddata.

Avvertenza: Se sulla zona di cottura non si trovano stoviglie o non ne viene riconosciuta la presenza, il livello di cottura della superficie selezionato lampeggia e l'anello luminoso della manopola di comando si illumina di arancione. Dopo ca. 9 minuti la zona di cottura si spegne.

in tal caso l'anello luminoso della manopola di comando lampeggia. Ruotare nuovamente la manopola di comando in posizione 0, l'anello luminoso smette di lampeggiare.

Modifica dell'arancione dell'anello luminoso

L'anello luminoso sulla manopola di comando quando è in funzione si accende a luce arancione. È possibile scegliere tra due tonalità di colore.

- 1 Eseguire in successione i seguenti punti senza interruzioni.
- 2 Premere la manopola di comando e ruotarla verso sinistra su >>. Tenere premuta la manopola di comando.
- 3 Ruotare la manopola di comando verso destra sulla posizione 1. Tenere premuta la manopola di comando.
- 4 Ruotare la manopola di comando verso sinistra sulla posizione 0.
Si illumina il simbolo 🔑. L'anello luminoso della manopola di comando lampeggia di giallo.

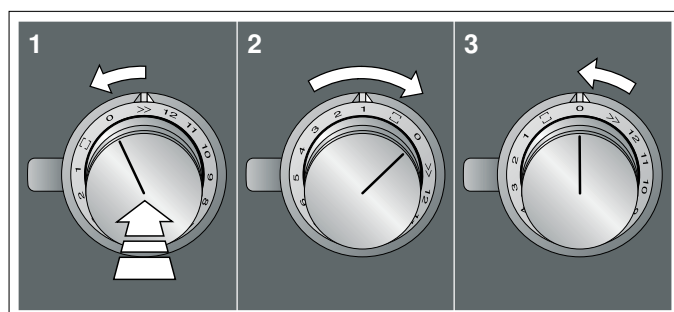

- 5 Premere la manopola di comando e ruotarla verso destra su □.
Dopo circa 5 secondi si accende di verde l'anello luminoso della manopola di comando. Il colore è cambiato.
- 6 Per modificare di nuovo la regolazione, premere la manopola di comando e ruotarla verso sinistra in posizione 0 e riportarla su □.
La manopola di comando si accende di giallo.
- 7 Per salvare l'impostazione, abbandonare il menu allo stesso modo: premere la manopola di comando e ruotarla verso sinistra su >>. Ruotare la manopola di comando verso destra sulla posizione 1. Ruotare la manopola di comando verso sinistra sulla posizione 0.
L'anello luminoso della manopola di comando si spegne.

Le impostazioni sono state memorizzate.

Consigli per la cottura

Consigli

- Mentre si scalda purè, zuppe e salse cremose, mescolare di tanto in tanto.
- Per preriscaldare impostare il livello di cottura 10-12.
- Durante la cottura con coperchio, abbassare il livello non appena fuoriesce del vapore. Il risultato della cottura non è influenzato dalla fuoriuscita di vapore.
- A cottura ultimata, tenere chiusa la pentola fino al momento di servire la pietanza.
- Per la cottura con la pentola a pressione osservare le istruzioni del costruttore.
- Per conservare il più possibile il potere nutritivo, non cuocere troppo a lungo gli alimenti. È possibile impostare il tempo di cottura ottimale con un contaminuti.
- Per un risultato più sano fare attenzione a che l'olio non arrivi al punto di fumo.
- Per dorare gli alimenti cuocerli in piccole porzioni.
- Le stoviglie possono raggiungere temperature elevate durante il processo di cottura. Utilizzare le presine.
- Il capitolo → *"Consigli in materia di risparmio energetico"* a pagina 8 contiene utili consigli per una cottura efficiente in termini di energia.

Tabella di cottura

Nella tabella viene visualizzato il livello di cottura adatto per ogni pietanza. Tuttavia il tempo di cottura può variare a seconda del tipo, peso, spessore e qualità degli alimenti.

Livello di cottura	Metodi di cottura	Esempi
11 - 12	Cottura iniziale	Acqua
	Rosolare	Carne
	Riscaldare	Grasso/olio, liquidi
	Portare a cottura	Minestre, salse
	Sbollentare	Verdura
7 - 10	Cottura arrosto	Carne, patate
6 - 8	Cottura arrosto	Pesce
8 - 9	Cottura al forno	Farinacei e/o piatti di uova, es. crêpe
	Continuare la cottura in una stoviglia aperta	Pasta, liquidi
7 - 8	Doratura	Farina, cipolle
	Tostatura	Mandorle, pangrattato
	Sciogliere	Speck/pancetta affumicata
	Riduzione	Fondi, salse
6 - 7	Stufare in stoviglia aperta	Canederli, gnocchi, pastina, uova in camicia
5 - 6	Stufare in stoviglia aperta	Salsicce bollite
6 - 7	Cottura a vapore	Verdure, patate, pesce
	Stufare	Verdura, frutta, pesce
	Cuocere a fuoco lento	Involchini, arrosto, verdure
3 - 4	Cuocere a fuoco lento	Gulasch
4 - 5	Cottura con coperchio	Minestre, salse
3 - 4	Scongellamento	Prodotti surgelati
	Ammollare	Riso, legumi, verdure
	Far rapprendere	Piatti a base di uova, es. omelette
1 - 2	Riscaldare/mantenere in caldo	Minestre, verdure in salsa
1	Riscaldare/mantenere in caldo	Pasticci
	Fondere	Burro, cioccolata

Area di cottura flessibile

Se necessario può essere utilizzata come un'unica zona di cottura o come due zone di cottura indipendenti.

È composta da quattro induttori che funzionano indipendentemente l'uno dall'altro. Se la zona di cottura flessibile è in funzione, viene attivata soltanto la zona su cui è collocata la stoviglia.

Avvertenza: Utilizzare la stoviglia con un diametro adatto. Il fondo della stoviglia non deve sporgere dalle zone di cottura contrassegnate.

Consigli per l'uso dei recipienti

Per garantire un corretto rilevamento e una buona distribuzione del calore, si raccomanda di collocare il recipiente al centro:

Come un'unica zona di cottura

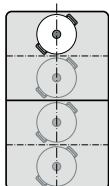

Diametro di 13 cm oppure di dimensioni inferiori
Collocare la stoviglia in una delle quattro posizioni presenti nella figura.

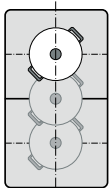

Diametro superiore a 13 cm
Collocare la stoviglia in una delle tre posizioni presenti nella figura.

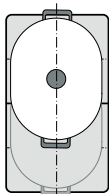

Qualora una stoviglia richieda più di una zona di cottura, collocarla all'inizio del bordo superiore o inferiore della zona flessibile.

Come due zone di cottura indipendenti

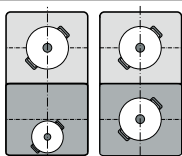

Le zone di cottura anteriore e posteriore, ciascuna con due induttori, possono essere utilizzate indipendentemente l'una dall'altra. Per ciascuna delle zone di cottura impostare il livello di cottura desiderato. Utilizzare solo un'unica stoviglia per ciascuna zona di cottura.

Come due zone di cottura indipendenti

La zona di cottura flessibile viene utilizzata come due zone di cottura indipendenti.



Attivazione

Consultare il capitolo → "Uso dell'apparecchio".

Come un'unica zona di cottura

Utilizzo di tutta la zona di cottura collegando entrambe le zone di cottura.

Collegamento di entrambe le zone di cottura

- 1 Posizionare la stoviglia. Ruotare una delle manopole di comando in posizione .
- 2 Selezionare il livello di cottura con l'altra manopola di comando. L'indicatore  si accende. Il livello di cottura si accende sugli indicatori di entrambe le zone di cottura.

L'area di cottura flessibile è stata attivata.

Modifica del livello di cottura

Modificare il livello di cottura con la stessa manopola di comando utilizzata in precedenza per selezionarlo.

Aggiunta di una nuova stoviglia

Posizionare la nuova stoviglia. Ruotare la manopola di comando, con la quale si è selezionato la zona di cottura flessibile, sulla posizione 0, quindi ruotarla nuovamente sulla posizione .

La nuova stoviglia viene riconosciuta e viene mantenuto il livello di cottura selezionato in precedenza.

Avvertenza: Se la stoviglia viene spostata o sollevata dalla zona di cottura impiegata, il piano di cottura avvia una ricerca automatica e il livello di cottura precedentemente selezionato resta attivo.

Staccare entrambe le zone di cottura

Ruotare la manopola di comando, con la quale si è selezionato l'area di cottura flessibile, sulla posizione 0. L'indicatore  si accende.

L'area di cottura flessibile è stata disattivata. Entrambe le zone di cottura continuano a funzionare come due zone di cottura indipendenti.

Avvertenza: Se si spegne il piano di cottura e lo si riaccende più tardi, la zona di cottura flessibile viene trasformata di nuovo in due zone di cottura indipendenti.

Area di cottura FlexPlus

Il piano di cottura dispone di un'area di cottura FlexPlus, che si trova tra entrambe le aree di cottura flessibili e che ogni volta è in funzione in collegamento con l'area di cottura flessibile a destra o a sinistra. A tal proposito è possibile utilizzare recipienti più grandi e raggiungere risultati di cottura migliori.

L'area di cottura FlexPlus si accende sempre in combinazione con una delle due aree di cottura flessibili. Non è possibile attivarne una indipendentemente dall'altra.

Avvertenze sulle stoviglie

Per un buon riconoscimento e una buona distribuzione del calore la stoviglia dovrebbe essere collocata al centro.

La stoviglia dovrebbe coprire la zona di cottura laterale e l'area di cottura FlexPlus.

A seconda della dimensione della stoviglia, l'area di cottura flessibile può essere attivata come due zone indipendenti o come una zona di cottura singola:

Collocazione della stoviglia

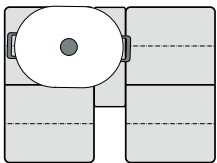

Stoviglie ovali
Attivare l'area di cottura flessibile come due zone di cottura indipendenti o come zona di cottura singola.

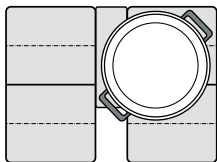

Stoviglie rotonde grandi
Attivare l'area di cottura flessibile come zona di cottura singola.

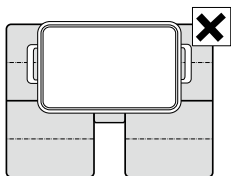

La stoviglia non può coprire contemporaneamente le due aree di cottura laterali e l'area di cottura FlexPlus.

Attivazione

- 1 Collocare la stoviglia sulla zona di cottura e accertarsi che questa copra anche l'area di cottura FlexPlus.
- 2 Selezionare la zona di cottura e il livello di cottura desiderati. Gli indicatori della zona di cottura e dell'area FlexPlus si accendono.

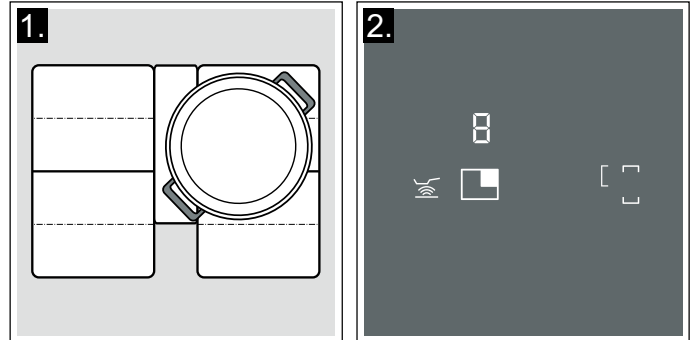

L'area di cottura FlexPlus è attivata.

Avvertenza: Se sulle due aree di cottura accanto all'area di cottura FlexPlus è collocata una stoviglia, l'indicatore dell'area di cottura FlexPlus può lampeggiare.

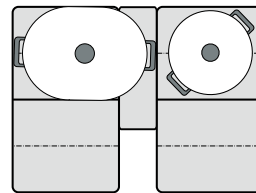

Per distribuire l'area FlexPlus dell'area di cottura corrispondente, sollevare la stoviglia e collocarla nuovamente sull'area di cottura prima di scegliere un livello di potenza.

Disattivazione

Togliere la stoviglia dalla zona di cottura. Gli indicatori si spengono.

L'area di cottura FlexPlus è disattivata.

Funzioni timer

Il piano cottura dispone di due funzioni timer:

- Contaminuti
- Cronometro

Contaminuti

Il contaminuti consente di impostare una durata fino a 99 minuti

e funziona indipendentemente dalle zone di cottura e dalle altre impostazioni. Questa funzione non spegne automaticamente una zona di cottura.

Impostazione

- 1 Toccare il simbolo , sul display del contaminuti compaiono **00** ed i simboli **-** e **+**.
- 2 Nei 10 secondi successivi impostare i tempi di cottura desiderati con i simboli **-** e **+**.

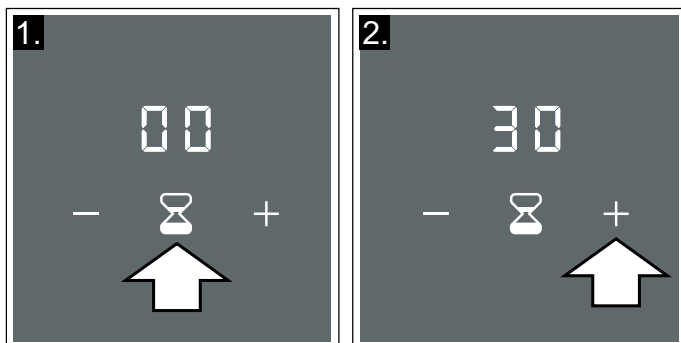



Avvertenza: Se si tiene premuto il simbolo **-** o **+**, il tempo di cottura si imposta più velocemente.

- 3 Toccare nuovamente il simbolo  per confermare il tempo di cottura selezionato. Il tempo inizia a scorrere.

Avvertenza: Se non si conferma entro 10 secondi, il contaminuti si avvia automaticamente.

Modifica o cancellazione del tempo di cottura

- 1 Toccare il simbolo .
- 2 Impostare il tempo di cottura con i simboli **-** e **+** o su **00**.
- 3 Toccare nuovamente il simbolo  per confermare il tempo di cottura.

Trascorso il tempo di cottura

Viene emesso un segnale acustico. Sul display del contaminuti lampeggia **00**.



Toccare il simbolo , i display si spengono e il segnale acustico si interrompe.

Funzione cronometro

Il cronometro mostra il tempo di cottura trascorso in minuti e in secondi (mm.ss). Il tempo impostabile massimo è di 99 minuti e 59 secondi (99.59). Raggiunta questa durata l'indicatore riparte da 00.00.

Il cronometro funziona indipendentemente dalle zone di cottura e dalle altre impostazioni. Questa funzione non disattiva automaticamente una zona di cottura.

Attivazione

- 1 Selezionare il livello di cottura. L'indicatore  si accende.
- 2 Toccare il simbolo . Sul display del cronometro si accendono **00** e **00**.

Il tempo inizia a scorrere.

Fermare il cronometro

Toccare il simbolo , la funzione cronometro si arresta. Gli indicatori del cronometro restano accesi.

Toccare di nuovo il simbolo , il cronometro riparte.

Disattivazione

Tenere premuto il simbolo  per alcuni secondi. Il cronometro viene fermato e i display si spengono.

La funzione è disattivata.

Funzione PowerBoost

Con la funzione PowerBoost possono essere riscaldate grandi quantità di acqua più rapidamente che con il livello di cottura 2 1.

La funzione è disponibile per tutte le zone di cottura a condizione che l'altra zona di cottura dello stesso gruppo non sia in funzione. Altrimenti sul display della zona di cottura selezionata lampeggiano il simbolo P e 12; infine viene impostato automaticamente il livello di cottura 12 senza che venga attivata la funzione. In tal caso ruotare la manopola di comando sulla posizione 0.

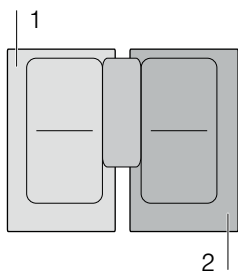

Avvertenza: Nell'area flessibile può essere attivata anche la funzione Powerboost se la zona di cottura viene utilizzata come unica zona di cottura.

Attivazione

Ruotare la manopola di comando e portarla in posizione >>. Si accendono gli indicatori P e >>.

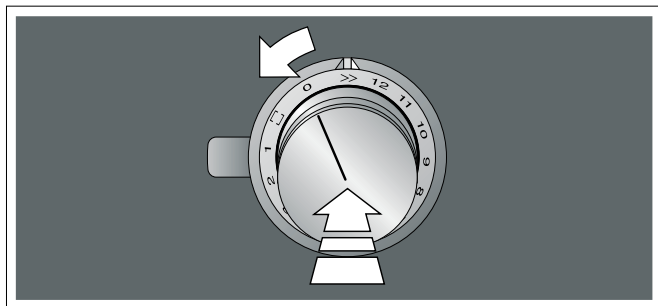

La funzione è attivata.

Disattivazione

Impostare il livello di cottura desiderato con la manopola di comando. Gli indicatori P e >> si spengono e si illumina il livello di cottura selezionato.

La funzione è stata disattivata.

Avvertenza: In determinate condizioni, la funzione PowerBoost può spegnersi automaticamente per proteggere i componenti elettronici all'interno del piano cottura.

In questo caso si imposta automaticamente il livello di cottura 12. ruotare la manopola di comando sulla posizione 0 o sul livello di cottura desiderato.

Sensore cottura arrosto

Con questa funzione è possibile cuocere mantenendo la temperatura adatta della padella.

Vantaggi durante la cottura

- La zona di cottura si scalda solo se necessario per il mantenimento della temperatura. In tal modo si risparmia energia e l'olio o il grasso non si surriscaldano.
- La funzione cottura segnala se la padella vuota ha raggiunto la temperatura giusta per l'aggiunta di olio e successivamente degli alimenti.

Avvertenze

- Non mettere il coperchio sulla padella, altrimenti la funzione non viene attivata correttamente. E' possibile utilizzare una protezione antispruzzo per evitare gli schizzi di grasso.
- Per la cottura arrosto utilizzare olio o grasso adatti. Se si utilizza burro, margarina, olio extravergine di oliva o strutto, impostare il livello di temperatura 1 o 2.
- Non far mai scaldare una padella con o senza pietanze senza sorvegliarla.
- Se la zona di cottura presenta una temperatura superiore rispetto alle stoviglie o viceversa, il sensore di temperatura non verrà attivato correttamente.

Padelle per il sensore di cottura

Per il sensore di cottura sono disponibili padelle idonee. Questo accessorio speciale può essere richiesto anche in un secondo tempo presso i rivenditori specializzati o presso il nostro servizio tecnico di assistenza clienti. Indicare sempre il numero di riferimento corrispondente.

- GP900001 Padella con diametro di 15 cm.
- GP900002 Padella con diametro di 19 cm.
- GP900003 Padella con diametro di 21 cm.
- GP900004 Padella con diametro di 28 cm.
Consigliato solo per la zona di cottura FlexPlus.

Le padelle sono a copertura antiaderente, in modo da poter essere utilizzate per la cottura con poco olio.

Avvertenze

- Il sensore di cottura arrosto è stato impostato in modo specifico per questa tipologia di padelle.
- Assicurarsi che il diametro del fondo della padella corrisponda alla dimensione della zona di cottura. Collocare la padella al centro della zona di cottura.
- Può succedere che nell'area di cottura flessibile non si attivi il sensore di cottura arrosto con una padella di dimensione differente o una padella posizionata in modo errato. Vedere il capitolo → "Area di cottura flessibile".
- Altri tipi di padelle potrebbero surriscaldarsi. La temperatura potrebbe impostarsi ad un livello di temperatura più alto o più basso rispetto a quello selezionato. Provare prima con il livello di temperatura inferiore e modificarlo in base alla necessità.

Livelli di temperatura

Livello di temperatura	Adatto per
1	molto basso Preparare e addensare le salse, stufare le verdure e cuocere di alimenti con olio extravergine di oliva, burro o margarina.
2	bassa Cottura di alimenti con olio extravergine di oliva, burro o margarina, es omelette.
3	medio-bassa Per cuocere pesce, alimenti spessi, come ad es. polpette e salsicce.
4	medio-alta Ad es. per cuocere bistecche con cottura media o ben cotte, prodotti surgelati impanati, alimenti sottili come fettine, spezzatino e verdure.
5	alta Cottura di alimenti a temperature elevate, ad es. bistecche, al sangue, frittelle di patate e patate arrosto.

Tabella

Nella tabella viene visualizzato il livello di temperatura adatto per ogni pietanza. Tuttavia il tempo di cottura può variare a seconda del tipo, peso, dimensione e qualità degli alimenti.

Il livello di temperatura impostato varia a seconda della padella utilizzata.

Preriscaldare la padella vuota, aggiungere olio e alimenti dopo il segnale acustico.

	Livello di temperatura	Durata complessiva della cottura dal segnale acustico (min.)
Carne		
Fettina, naturale o impanata	4	6 - 10
Filetto	4	6 - 10
Cotolette*	3	10 - 15
Cordon bleu, bistecca alla milanese*	4	10 - 15
Bistecca, al sangue (spessore 3 cm)	5	6 - 8
Bistecca, cottura media o ben cotta (spessore 3 cm)	4	8 - 12
Petto di pollo/tacchino (spessore 2 cm)*	3	10 - 20
Salsicce bollite o crude*	3	8 - 20
Hamburger, polpette di carne tritata, polpettine di carne riempite*	3	6 - 30
Ragù, Gyros	4	7 - 12
Carne tritata	4	6 - 10
Speck	2	5 - 8
Pesce		
Pesce cotto al forno, intero, ad es. trota	3	10 - 20
Filetto di pesce, naturale o impanato	3 - 4	10 - 20
Gamberetti, granchi	4	4 - 8

* Girare ripetutamente.

** Durata totale per porzione. Cuocere una alla volta.

	Livello di temperatura	Durata complessiva della cottura dal segnale acustico (min.)
Piatti a base di uova		
Crêpe**	5	1,5 - 2,5
Omelette**	2	3 - 6
Uova al tegamino	2 - 4	2 - 6
Uova strapazzate	2	4 - 9
Kaiserschmarrn (omelette dolce)	3	10 - 15
French toast**	3	4 - 8
Patate		
Patate arrosto (da patate lesse)	5	6 - 12
Patatine fritte (da patate crude)	4	15 - 25
Frittelle di patate**	5	2,5 - 3,5
Rösti svizzero	2	50 - 55
Patate glassate	3	15 - 20
Verdura		
Aglione, cipolle	1 - 2	2 - 10
Zucchine, melanzane	3	4 - 12
Peperoni, asparagi verdi	3	4 - 15
Verdure stufate in olio, es. zucchini, peperoni verdi	1	10 - 20
Funghi	4	10 - 15
Verdure glassate	3	6 - 10
Anelli di cipolle fritti	3	5 - 10
Prodotti surgelati		
Fettina	4	15 - 20
Cordon bleu*	4	10 - 30
Petto di pollo/tacchino*	4	10 - 30
Nuggets di pollo	4	10 - 15
Gyros, kebab	4	10 - 15
Filetto di pesce, naturale o impanato	3	10 - 20
Bastoncini di pesce	4	8 - 12
Patate fritte	5	4 - 6
Pietanze cotte in padella, ad es. verdure in tegame con pollo	3	6 - 10
Involtini primavera	4	10 - 30
Camembert/formaggio	3	10 - 15
Salse		
Salsa di pomodoro con verdure	1	25 - 35
Besciamella	1	10 - 20
Salsa al formaggio ad es. salsa al gorgonzola	1	10 - 20
Salse cotte ad es. salsa di pomodoro, ragù di carne	1	25 - 35
Salse dolci, ad es. salsa all'arancia	1	15 - 25
Altro		
Camembert/formaggio	3	7 - 10
Prodotti disidratati precotti con aggiunta di acqua, es. pasta	1	5 - 10
Croûtons (crostini)	3	6 - 10
Mandorle/noci/pinoli	4	3 - 15

* Girare ripetutamente.



** Durata totale per porzione. Cuocere una alla volta.

Impostazione

Selezionare il livello di temperatura adatto facendo riferimento alla tabella. Collocare una stoviglia vuota sull'area di cottura.

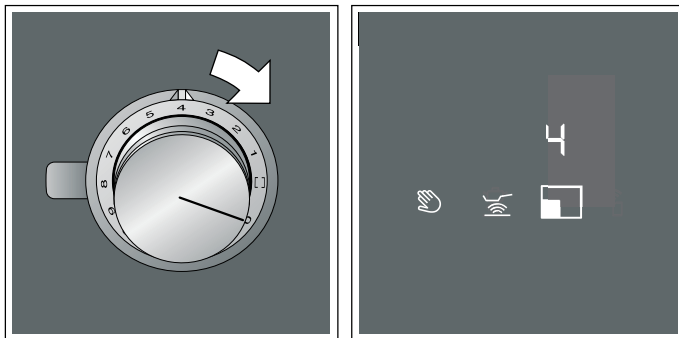

- 1 Impostare il livello di temperatura desiderato con la manopola di comando. Per questa funzione sono disponibili i livelli di temperatura da 1 a 5, v. tabella delle temperature.



- 2 Toccare il simbolo , si illumina di arancione. Sul display vengono visualizzati il simbolo  e il livello di temperatura selezionato.



La funzione è attivata.

Il display temperatura ,  o  ed il livello di temperatura selezionati si illuminano finché non è raggiunta la temperatura di cottura. Viene emesso poi un segnale e si spegne l'indicazione della temperatura.

- 3 Quando viene raggiunta la temperatura della teglia, mettere prima l'olio nella padella, poi aggiungere gli alimenti.

Avvertenze

- Se viene selezionata un livello temperatura superiore a 5, il livello si imposta automaticamente su 5. In tal caso ruotare la manopola di comando sulla posizione 5.
- Girare le pietanze in modo che non brucino.

Disattivazione del sensore di cottura

Ruotare la manopola di comando, con la quale si è selezionata la temperatura, sulla posizione 0. La zona di cottura si disattiva e compare l'indicatore del calore residuo.

Bloccaggio del pannello di comando per poter procedere con la pulizia

Se si pulisce il pannello di comando quando il piano cottura è ancora attivo si rischia di modificare le impostazioni. Per evitare ciò, il piano di cottura dispone della funzione di bloccaggio del pannello di comando per poter procedere con la pulizia.

Attivazione: toccare il simbolo . Viene emesso un segnale acustico. I display delle funzioni attive lampeggiano. Il pannello di comando è bloccato per 10 minuti. È possibile pulire la superficie del pannello di comando senza modificare le impostazioni.

Disattivazione: toccare nuovamente il simbolo  entro i 10 minuti successivi.

Se la funzione non viene disattivata entro questi 10 minuti, il piano cottura si spegne.

Avvertenze

- La funzione di blocco non disturba la manopola di comando. Il piano cottura può essere disattivato in ogni momento.
- Durante il blocco l'alimentazione elettrica del piano cottura è interrotta. Le zone di cottura possono ancora essere calde.

Disattivazione di sicurezza automatica

Per la vostra protezione l'apparecchio è dotato di un disinserimento di sicurezza. A seconda del livello di cottura selezionato, viene disattivato il riscaldamento della zona di cottura se, dopo un determinato lasso di tempo, non avviene alcuna operazione.

Livello di cottura	Disattivazione dopo
1	10 ore
2 fino a 4	5 ore
5 fino a 7	4 ore
8	3 ore
9 fino a 10	2 ore
11 fino a 12	1 ora

Livello di temperatura sensore di cottura	Disattivazione dopo
1 fino a 5	3 ore

Un segnale acustico indica che il tempo impostato è trascorso. L'anello luminoso della manopola di comando attivata lampeggia. Nel display della zona di cottura si illumina .

Ruotare la manopola di comando in posizione 0. L'apparecchio può essere acceso solo come di consueto.

Impostazioni di base

L'apparecchio dispone di varie impostazioni di base che possono essere adattate alle esigenze individuali dell'utente.

Avvertenze

- Le impostazioni **c5**, **c6**, **c7** e **c8** vengono visualizzate soltanto quando l'apparecchio è collegato a una cappa di aspirazione.
- Le impostazioni **c7** e **c8** vengono visualizzate soltanto quando l'apparecchio è collegato a una cappa di aspirazione con illuminazione.

Display	Funzionamento
c1	Segnali acustici
ON	Tutti i segnali acustici sono attivati.*
OFF	Solo segnale di errore attivato.
c2	Funzione Power-Management. Limitazione della potenza totale del piano cottura (Watt)
OFF	Disattivata.*
1000	Livello minimo
1500	
2000	
...	
9500	Livello massimo del piano cottura
c3	Controllare la stoviglia, risultato del processo di cottura
0	Non adatta
1	Non ottimale
2	Adatta
c4	Ripristino delle impostazioni standard
OFF	Impostazioni individuali.*
ON	Ripristinare le impostazioni di fabbrica.
c5	Avvio automatico della ventola
OFF	Disattivato. In caso di necessità, la cappa di aspirazione può essere accesa manualmente.
A	Attivato in modalità automatica.* La cappa di aspirazione si attiva quando si accende un'area di cottura in modalità automatica.
1/2/3	Attivato in modalità manuale. All'accensione di un'area di cottura la cappa di aspirazione si attiva a una velocità di aspirazione fissa.

* Impostazione di base

Display	Funzionamento
c6	Post-funzionamento ventola
OFF	La ventola si spegne con il piano cottura. Non consigliato per la cappa di aspirazione nel funzionamento a ricircolo d'aria
A	Post-funzionamento ventola con funzionamento automatico.*
NO	Post-funzionamento ventola con l'ultima impostazione selezionata.
c7	Accensione automatica dell'illuminazione della cappa di aspirazione
OFF	Disattivata.*
ON	Attivata. L'illuminazione si attiva all'accensione del piano cottura.
c8	Spegnimento automatico dell'illuminazione della cappa di aspirazione
OFF	Disattivato.* L'illuminazione si disattiva allo spegnimento del piano cottura.
ON	Attivato. L'illuminazione si attiva allo spegnimento del piano cottura.
FUN	Attivato. L'illuminazione si accende durante il post-funzionamento ventola e si spegne una volta terminato quest'ultimo.

* Impostazione di base

In questo modo si accede al menu delle impostazioni di base:

Il piano di cottura deve essere disattivato.

- 1 Eseguire in successione i seguenti punti senza interruzioni.
- 2 Premere una delle manopole e ruotarla verso sinistra su >>. Tenere premuta la manopola di comando.
- 3 Ruotare la manopola di comando verso destra sulla posizione 1. Tenere premuta la manopola di comando.
- 4 Ruotare la manopola di comando verso sinistra sulla posizione 0. Si illumina il simbolo . L'anello luminoso della manopola di comando lampeggia di giallo.

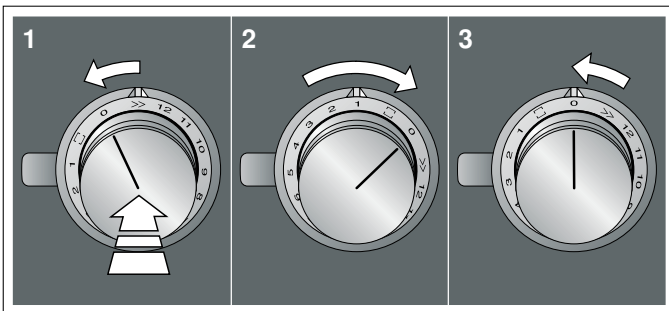

- 5 Toccare il simbolo . I display visualizzano le informazioni sul prodotto.

Informazioni sul prodotto	Display
Indice servizio clienti (KI)	01
Numero di fabbricazione	Fd
Numero di fabbricazione 1	95.
Numero di fabbricazione 2	05

- 6 Toccando nuovamente il simbolo  vengono richiamate le impostazioni di base. Sugli indicatori si accendono **c 1** e **00** come preimpostazione.



- 7 Toccare il simbolo  finché non compare la funzione desiderata.

- 8 Infine selezionare l'impostazione desiderata servendosi dei simboli + e -.

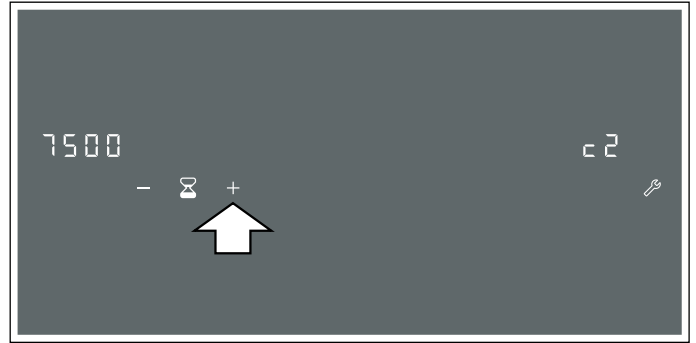

- 9 Toccare il simbolo  per almeno 4 secondi.

Le impostazioni sono state memorizzate.

Per uscire dal menu delle impostazioni di base

- 1 Ruotare la manopola di comando verso sinistra sulla posizione >>.
- 2 Ruotare la manopola di comando verso destra sulla posizione 1.
- 3 Ruotare la manopola di comando verso sinistra sulla posizione 0.

il simbolo  e l'anello luminoso della manopola di comando si spengono.

Home Connect

Questo piano di cottura è dotato di connessione WLAN; le impostazioni possono essere inviate al piano cottura tramite un terminale mobile.

Se il piano cottura non è collegato alla rete domestica, l'apparecchio funziona come un piano cottura senza collegamento alla rete. Il piano cottura può essere sempre comandato dalla manopola di comando.

La disponibilità della funzione Home Connect dipende dalla disponibilità dei servizi Home Connect nel proprio Paese. I servizi Home Connect non sono disponibili in tutti i Paesi. Ulteriori informazioni sono disponibili sul sito www.home-connect.com.

Avvertenze

- I piani cottura non sono progettati per l'utilizzo senza sorveglianza; il procedimento di cottura deve essere controllato.
- Osservare le avvertenze di sicurezza delle presenti istruzioni per l'uso e accertarsi che vengano rispettate anche quando l'apparecchio viene utilizzato mediante l'app Home Connect. Osservare anche le avvertenze presenti nell'app Home Connect. → "Importanti avvertenze di sicurezza" a pagina 5
- Con l'app Home Connect si possono modificare le impostazioni di base del piano cottura. L'avvio a distanza o l'impostazione di un livello di cottura non è possibile.
- I comandi impartiti direttamente sull'apparecchio hanno sempre la priorità. In questo lasso di tempo, l'utilizzo mediante l'app Home Connect non è possibile.

Installazione

Per poter eseguire le impostazioni mediante Home Connect, l'app Home Connect deve essere collegata e installata sul vostro terminale mobile.

Avvertenza: L'apparecchio, collegato alla rete e in modalità stand-by, consuma al max. 2 W.

Inoltre, l'apparecchio deve essere collegato alla rete domestica (router) e all'app Home Connect (terminale mobile, ad es. smartphone o tablet).

È possibile collegare l'apparecchio automaticamente o manualmente alla rete domestica. Configurare prima il collegamento alla rete domestica e infine all'app Home Connect.

Avvertenza: L'app vi accompagna durante il processo di registrazione. In caso di dubbi attenersi alle istruzioni riportate nell'app.

Configurazione dell'app Home Connect

Avvertenza: Si necessita di un terminale mobile che disponga di un sistema operativo aggiornato all'ultima versione.

- 1 Aprire l'App Store (dispositivi Apple) o Google Play Store (dispositivi Android) dal proprio terminale mobile.
- 2 Avviare la ricerca cercando "Home Connect".
- 3 Selezionare l'app Home Connect e installarla sul proprio terminale mobile.
- 4 Avviare l'app e impostare l'accesso a Home Connect. L'app guiderà la procedura di accesso. Prendere nota del proprio indirizzo e-mail e della propria password.

Apertura e chiusura del menu delle impostazioni Home Connect

Per collegare l'apparecchio a Home Connect o eseguire le impostazioni per il collegamento alla rete domestica, il menu delle impostazioni Home Connect deve essere aperto sul vostro apparecchio.

Avvertenza: È importante eseguire i seguenti punti senza interruzioni.

- 1 Premere una manopola di comando qualsiasi e ruotarla di uno scatto verso sinistra in posizione \gg . Tenere premuta la manopola di comando.
- 2 Ruotare la manopola di comando di due scatti verso destra in posizione \square o \surd . Tenere premuta la manopola di comando.
- 3 Ruotare la manopola di comando di uno scatto verso sinistra sulla posizione 0.

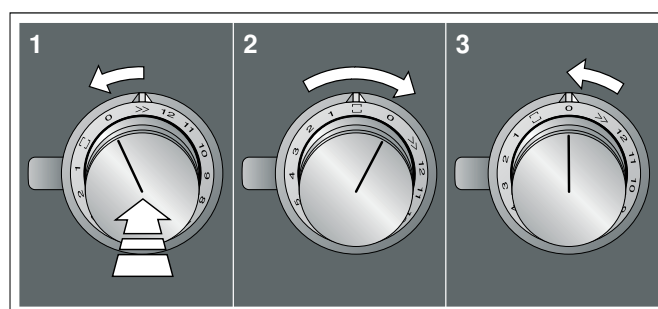

Avvertenza: Se si modificano delle impostazioni nel menu delle impostazioni Home Connect, abbandonare il menu Home Connect come di consueto per salvare le impostazioni.

Indicazioni sull'anello luminoso della manopola di comando

- Finché ci si trova nel menu Home Connect, l'anello luminoso sulla manopola di comando si accende a luce blu.
- Mentre l'apparecchio crea un collegamento alla rete domestica, l'anello luminoso lampeggia a luce blu sulla manopola di comando.

- Se è stato stabilito un collegamento tra l'apparecchio e la rete domestica, l'anello luminoso della manopola di comando si accende a luce verde.
- Se non è stato possibile stabilire un collegamento tra l'apparecchio e la rete domestica, l'anello luminoso della manopola di comando si accende a luce rossa. Riavviare il processo di collegamento.

Panoramica del menu delle impostazioni Home Connect

- Registrazione manuale nella rete domestica (WLAN): per la registrazione manuale nella rete domestica (WLAN) si ha bisogno del nome della rete (SSID) e la password (key) della propria rete domestica. → "Registrazione manuale nella rete domestica" a pagina 24



- Registrazione nella rete domestica (WLAN) con un router compatibile con WPS. → "Registrazione automatica nella rete domestica (WPS)" a pagina 25



- Collegamento diretto a una cappa di aspirazione compatibile. → "Collegamento diretto dell'apparecchio" a pagina 29

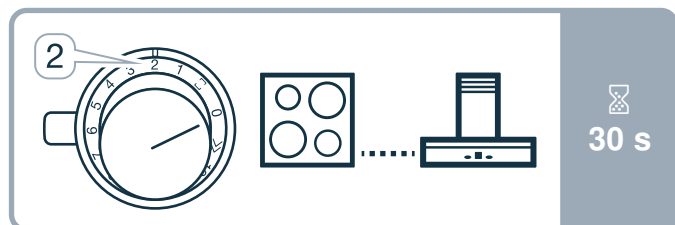

- Accensione e spegnimento WLAN, ad es. durante le vacanze. → "Accensione e spegnimento WLAN" a pagina 26

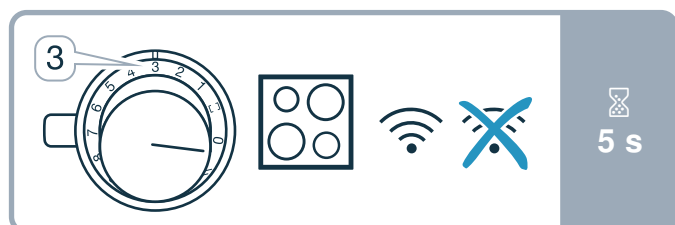

- Ripristino dei collegamenti Home Connect, ad es. nuovo router, passaggio a un nuovo fornitore Internet. → "Ripristino dei collegamenti Home Connect" a pagina 27

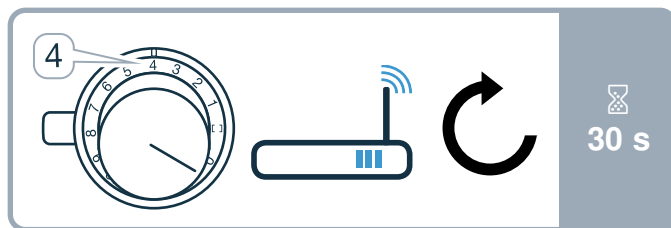

Collegare l'apparecchio alla rete domestica (WLAN)

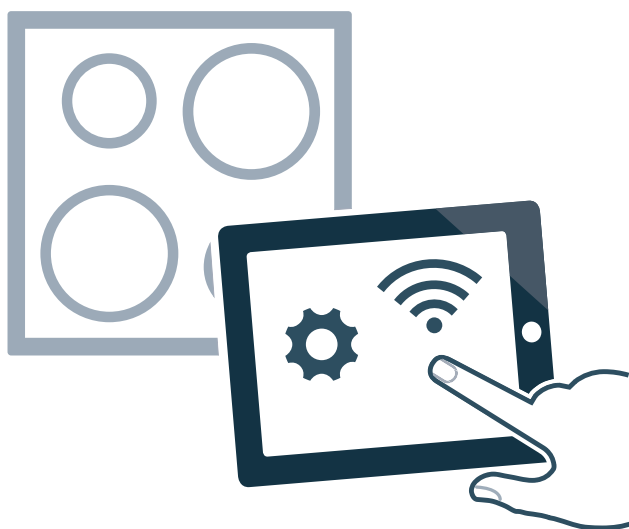

- 1 Eseguire in successione i seguenti punti senza interruzioni.
- 2 Aprire il menu delle impostazioni Home Connect. → "Apertura e chiusura del menu delle impostazioni Home Connect" a pagina 23
L'anello luminoso della manopola di comando diventa blu.



Registrazione manuale nella rete domestica

Avvertenza: Per la registrazione manuale nella rete domestica (WLAN) si ha bisogno del nome della rete (SSID) e la password (key) della propria rete domestica.



- 1 Ruotare la manopola di comando verso destra in posizione ☐ o ☑. Dopo circa 5 secondi, l'anello luminoso della manopola di comando lampeggia a luce alternata blu e gialla. Sul pannello di comando viene visualizzato **CON 2**.
L'apparecchio è ora in modalità manuale.
- 2 Passare al menu delle impostazioni generali del terminale mobile e richiamare le impostazioni WLAN.
Sul terminale mobile è disponibile il collegamento WLAN "Home Connect" per circa 20 minuti.

- 3 Realizzare il collegamento WLAN "Home Connect" (password: "HomeConnect").
- 4 Avviare l'app Home Connect sul terminale mobile e seguire le istruzioni per la registrazione nella rete. Inserire la password (key) della rete domestica. Dopo il corretto collegamento al router, l'anello luminoso della manopola di comando si accende a luce verde per circa 3 secondi. Sul pannello di comando vengono visualizzati **PR I** e .
- 5 L'anello luminoso della manopola di comando lampeggia a luce alternata blu e bianca. Viene effettuato il collegamento al terminale mobile. L'apparecchio è disponibile nell'app sul terminale mobile, se l'anello luminoso della manopola di comando si accende a luce verde. Se l'anello luminoso della manopola di comando si accende a luce rossa, non è stato possibile stabilire il collegamento.
- 6 Per salvare il collegamento, uscire dal menu delle impostazioni Home Connect. → "Apertura e chiusura del menu delle impostazioni Home Connect" a pagina 23

Collegamento al router non riuscito

- 1 Se non è stato possibile stabilire il collegamento, controllare il router e ruotare la manopola di comando su un'altra posizione, quindi nuovamente nella posizione  o .
L'anello luminoso della manopola di comando diventa blu. Dopo circa 5 secondi, l'anello luminoso della manopola di comando lampeggia a luce blu e gialla. Sul pannello di comando viene visualizzato **CON 2**.
- 2 Passare al menu delle impostazioni generali del terminale mobile e riavviare il collegamento WLAN.
- 3 Controllare l'immissione corretta della password.

Collegamento al terminale mobile non riuscito



- 1 Se non è stato possibile stabilire il collegamento, ruotare la manopola di comando su un'altra posizione, quindi nuovamente nella posizione  o .
L'anello luminoso della manopola di comando diventa blu. Dopo circa 5 secondi, l'anello luminoso della manopola di comando lampeggia a luce blu e bianca. Sul pannello di comando viene visualizzato **PR I**.
- 2 Avviare l'app Home Connect sul terminale mobile e seguire le istruzioni per la registrazione automatica nella rete.

Collegamento di altri terminali mobili dello stesso account Home Connect

È possibile collegare all'apparecchio altri terminali mobili nell'app Home Connect.

Collegamento di altri terminali mobili di un account Home Connect diverso

Presupposto: un terminale mobile è collegato all'apparecchio. L'apparecchio si trova nel menu delle impostazioni Home Connect.

- 1 Ruotare la manopola di comando su un'altra posizione, quindi nuovamente nella posizione  o .
L'anello luminoso della manopola di comando lampeggia a luce blu e bianca. Sul pannello di comando viene visualizzato **PR I**. L'apparecchio è ora pronto al collegamento con un altro terminale mobile.
- 2 Avviare l'app Home Connect sul terminale mobile e seguire le istruzioni per la registrazione automatica nella rete.
L'apparecchio è disponibile nell'app sul terminale mobile, se l'anello luminoso della manopola di comando si accende a luce verde.

Registrazione automatica nella rete domestica (WPS)

È necessario disporre di un router con funzionalità WPS. Le relative informazioni si trovano nel manuale del router. È necessario l'accesso al router.

Se non è questo il caso, seguire i passi indicati in → "Registrazione manuale nella rete domestica" a pagina 24.

- 1 Premere la manopola di comando e ruotarla in posizione 1.
Durante il processo di collegamento, l'anello luminoso della manopola di comando lampeggia a luce alternata blu e gialla. Sul pannello di comando vengono visualizzati **CON 1**.
- 2 Entro 2 minuti, premere il tasto WPS sul router.
Dopo il corretto collegamento al router, l'anello luminoso della manopola di comando si accende a luce verde per circa 3 secondi. Quindi l'anello luminoso della manopola di comando lampeggia a luce blu e bianca. Sul pannello di comando viene visualizzato **PR I**. L'apparecchio è ora pronto al collegamento con il terminale mobile.
- 3 Avviare l'app Home Connect sul terminale mobile e seguire le istruzioni per la registrazione automatica nella rete.
L'apparecchio è disponibile nell'app sul terminale mobile, se l'anello luminoso della manopola di comando si accende a luce verde. Sul pannello di comando vengono visualizzati . Se l'anello luminoso della manopola di comando si accende a luce rossa, non è stato possibile stabilire il collegamento.
- 4 Per salvare il collegamento, uscire dal menu delle impostazioni Home Connect.

Collegamento al router non riuscito

- 1 Se non è stato possibile stabilire il collegamento, controllare il router e ruotare la manopola di comando su un'altra posizione, quindi nuovamente nella posizione **1**.
L'anello luminoso della manopola di comando diventa blu. Dopo circa 5 secondi, l'anello luminoso della manopola di comando lampeggia a luce blu e gialla. Sul pannello di comando viene visualizzato **CON 1**.
- 2 Passare al menu delle impostazioni generali del terminale mobile e riavviare il collegamento WLAN.

Collegamento al terminale mobile non riuscito

- 1 Se non è stato possibile stabilire il collegamento, ruotare la manopola di comando su un'altra posizione, quindi nuovamente nella posizione **1**.
L'anello luminoso della manopola di comando diventa blu. Dopo circa 5 secondi, l'anello luminoso della manopola di comando lampeggia a luce blu e bianca. Sul pannello di comando viene visualizzato **PA 1**.
- 2 Avviare l'app Home Connect sul terminale mobile e seguire le istruzioni per la registrazione automatica nella rete.

Collegamento di altri terminali mobili dello stesso account Home Connect

È possibile collegare all'apparecchio altri terminali mobili nell'app Home Connect.

Collegamento di altri terminali mobili di un account Home Connect diverso

Presupposto: un terminale mobile è collegato all'apparecchio. L'apparecchio si trova nel menu delle impostazioni Home Connect.

- 1 Ruotare la manopola di comando su un'altra posizione, quindi nuovamente nella posizione **1**.
L'anello luminoso della manopola di comando lampeggia a luce blu e bianca. Sul pannello di comando viene visualizzato **CON 1**. L'apparecchio è ora pronto al collegamento con un altro terminale mobile.
- 2 Avviare l'app Home Connect sul terminale mobile e seguire le istruzioni per la registrazione automatica nella rete.
L'apparecchio è disponibile nell'app sul terminale mobile, se l'anello luminoso della manopola di comando si accende a luce verde.

Abbandonare il menu delle impostazioni Home Connect

- 1 Eseguire in successione i seguenti punti senza interruzioni.
- 2 Chiudere il menu delle impostazioni Home Connect. → *"Apertura e chiusura del menu delle impostazioni Home Connect" a pagina 23*
L'anello luminoso della manopola di comando si spegne.

Accensione e spegnimento WLAN

È sempre possibile spegnere la rete WLAN sul piano cottura (ad es. per risparmiare energia durante le ferie). I collegamenti alla rete domestica e alla cappa di aspirazione rimangono memorizzati. Quando si riaccende la rete WLAN vengono ripristinati i collegamenti salvati.

- 1 Eseguire in successione i seguenti punti senza interruzioni.
- 2 Aprire il menu delle impostazioni Home Connect. → *"Apertura e chiusura del menu delle impostazioni Home Connect" a pagina 23*
L'anello luminoso della manopola di comando diventa blu.
- 3 Ruotare la leva di comando verso destra in posizione **3**. L'anello luminoso della manopola di comando diventa verde.
Dopo circa 5 secondi, l'anello luminoso della manopola di comando lampeggia a luce blu. Dopo alcuni secondi si accende di blu l'anello luminoso della manopola di comando. I simboli  e **WIFI 1** sul pannello di comando si spengono. La rete WLAN è disattivata.
- 4 Chiudere il menu delle impostazioni Home Connect. → *"Apertura e chiusura del menu delle impostazioni Home Connect" a pagina 23*
L'anello luminoso della manopola di comando si spegne.

Se si desidera riattivare la rete WLAN, eseguire la stessa sequenza di passaggi. L'anello luminoso della manopola di comando diventa blu. Dopo circa 5 secondi l'anello luminoso della manopola di comando lampeggia a luce blu e poi diventa verde. Sul pannello di comando si illumina  e **WIFI 1**.

Avvertenza: Se il piano cottura è collegato direttamente a una cappa di aspirazione, la rete WLAN non può essere spenta.

Ripristino dei collegamenti Home Connect

È sempre possibile ripristinare il collegamento memorizzato con la rete domestica e con il piano cottura.

- 1 Eseguire in successione i seguenti punti senza interruzioni.
- 2 Aprire il menu delle impostazioni Home Connect. → "Apertura e chiusura del menu delle impostazioni Home Connect" a pagina 23
L'anello luminoso della manopola di comando diventa blu.
- 3 Ruotare la leva di comando verso destra in posizione 4.
Sul pannello di comando si illumina **RES**. Dopo circa 30 secondi si accende di verde l'anello luminoso della manopola di comando e sul pannello di comando si illumina **DONE**. Tutte le impostazioni di Home Connect sono resettate. L'apparecchio non viene più visualizzato nell'app Home Connect.
- 4 Chiudere il menu delle impostazioni Home Connect. → "Apertura e chiusura del menu delle impostazioni Home Connect" a pagina 23
L'anello luminoso della manopola di comando si spegne.

Aggiornamento del software

Con la funzione di aggiornamento del software si aggiorna il software del piano cottura (per esempio a fini di ottimizzazione, eliminazione di guasti, aggiornamenti rilevanti per la sicurezza). È essenziale essere registrati come utenti di Home Connect, che l'app sia installata sul proprio terminale mobile e che sia stato effettuato il collegamento al server Home Connect.

Non appena è disponibile un aggiornamento del software, mediante l'app Home Connect si riceve una notifica nella quale viene indicato dove è possibile scaricare l'aggiornamento.

Avvertenze

- Durante il download è possibile continuare a utilizzare il piano cottura.
- In base alle impostazioni personali effettuate nell'app, gli aggiornamenti del software possono anche essere scaricati automaticamente.
- In caso di aggiornamento rilevante per la sicurezza, si consiglia di effettuare l'installazione il prima possibile.

Ricerca guasti remota

Il servizio di assistenza clienti può accedere all'apparecchio mediante la ricerca guasti remota, se lo si richiede espressamente al servizio di assistenza, se l'apparecchio è collegato al server Home Connect e se la funzione Ricerca guasti remota è disponibile nel Paese in cui si utilizza l'apparecchio.

Avvertenza: Ulteriori informazioni e avvertenze sulla disponibilità della funzione Ricerca guasti remota nel Paese desiderato sono contenute nell'area Servizio/ Assistenza del sito web locale: www.home-connect.com

Avvertenze sulla tutela dei dati

Con il primo collegamento dell'apparecchio alla rete WLAN, connessa a Internet, l'apparecchio trasmette le seguenti categorie di dati al server Home Connect (prima registrazione):

- Chiaro riconoscimento dell'apparecchio (che consiste in chiavi dell'apparecchio e nell'indirizzo MAC del modulo di comunicazione Wi-Fi installato).
- Certificazione di sicurezza del modulo di comunicazione Wi-Fi (per la messa in sicurezza delle informazioni del collegamento).
- La versione attuale del software e dell'hardware dell'elettrodomestico.
- Stato di un eventuale ritorno alle impostazioni di fabbrica.

Questa prima registrazione prepara l'impiego alle funzionalità Home Connect ed è necessaria soltanto al momento in cui desideriamo sfruttare per prima le funzionalità Home Connect.

Avvertenza: Osservare che le funzionalità Home Connect sono sfruttabili solo se sussiste un collegamento con l'app Home Connect. Le informazioni sulla tutela dei dati possono essere richiamate nell'app Home Connect.

Dichiarazione di conformità

Con la presente Gaggenau Hausgeräte GmbH dichiara che l'apparecchio con funzionalità Home Connect è conforme ai requisiti fondamentali e alle restanti disposizioni di cui alla direttiva 2014/53/UE.

La dichiarazione di conformità dettagliata RED è consultabile su Internet, sul sito www.gaggenau.com, alla pagina del prodotto nei documenti supplementari.



2,4 GHz di banda: 100 mW max.
5 GHz di banda: 100 mW max.

	BE	BG	CZ	DK	DE	EE	IE	EL
	ES	FR	HR	IT	CY	LV	LT	LU
	HU	MT	NL	AT	PL	PT	RO	SI
	SK	FI	SE	UK	NO	CH	TR	

5 GHz di WLAN (Wi-Fi): solo per l'uso in ambienti interni

Collegamento cappa di aspirazione

Questo apparecchio può essere collegato a una cappa di aspirazione compatibile, consentendo quindi di comandare le funzioni della cappa dal piano cottura.

Si può collegare una cappa di aspirazione a uno o più piani cottura. Non è possibile collegare più cappe di aspirazione a un piano cottura.

Avvertenze

- Osservare le avvertenze di sicurezza delle istruzioni per l'uso della cappa di aspirazione e accertarsi che vengano rispettate anche quando l'apparecchio viene comandato mediante il comando cappa dal piano cottura.
- I comandi impartiti sulla cappa di aspirazione hanno sempre la priorità. In questo intervallo di tempo l'uso tramite il comando cappa dal piano cottura non è disponibile.
- L'apparecchio, collegato alla rete e in modalità stand-by, consuma al max. 2 W.

Avete le seguenti possibilità per collegare gli apparecchi fra di loro:

- Collegamento degli apparecchi tramite la rete domestica → *"Collegamento dell'apparecchio tramite rete domestica" a pagina 28*
- Collegamento diretto degli apparecchi → *"Collegamento diretto dell'apparecchio" a pagina 29*

Collegamento dell'apparecchio tramite rete domestica

Se gli apparecchi sono collegati tra loro mediante la rete domestica, per l'apparecchio è possibile utilizzare sia il sistema di controllo della cappa di aspirazione gestito dal piano di cottura sia le funzioni Home Connect.

Se entrambi gli apparecchi sono compatibili con Home Connect, il collegamento può essere effettuato tramite l'app Home Connect.

Osservare pertanto la documentazione fornita in dotazione di Home Connect.

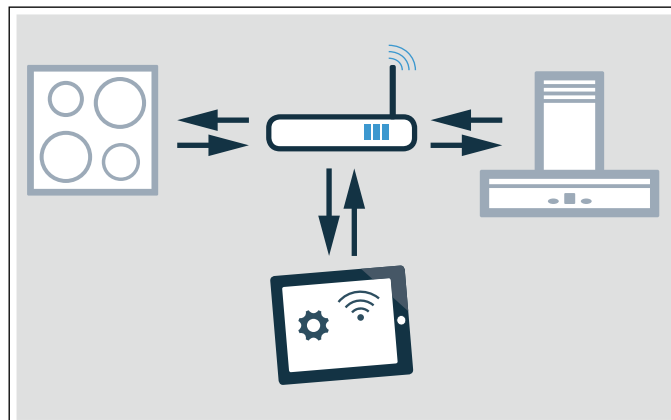

Configurazione del collegamento tramite la rete domestica

- 1 Aprire il menu delle impostazioni Home Connect. → *"Apertura e chiusura del menu delle impostazioni Home Connect" a pagina 23*
- 2 Eseguire la registrazione manuale o automatica nella rete domestica, vedere → *"Registrazione manuale nella rete domestica" a pagina 24* o → *"Registrazione automatica nella rete domestica (WPS)" a pagina 25.*
Non appena il piano cottura è collegato alla rete domestica, è possibile creare un collegamento con la cappa di aspirazione mediante l'app Home Connect. Seguire a tal proposito le istruzioni sul terminale mobile.

Collegamento di un altro piano cottura alla cappa di aspirazione

- 1 Collegare i due piani cottura a Home Connect. → *"Registrazione manuale nella rete domestica" a pagina 24* o → *"Registrazione automatica nella rete domestica (WPS)" a pagina 25*
- 2 Collegare la cappa di aspirazione a Home Connect. Osservare le avvertenze presenti nelle istruzioni per l'uso della cappa di aspirazione.
- 3 Nell'app Home Connect collegare il primo piano cottura alla cappa di aspirazione.
- 4 Nell'app Home Connect collegare il secondo piano cottura alla cappa di aspirazione.

Collegamento diretto dell'apparecchio

Se l'apparecchio viene collegato direttamente da una cappa di aspirazione, non è più possibile instaurare un collegamento alla rete domestica. L'apparecchio funziona come un piano cottura senza collegamento alla rete e può continuare a essere comandato dal pannello di comando.

Prima di collegare gli apparecchi ripristinare tutti i collegamenti esistenti alla rete domestica o ad altri apparecchi.

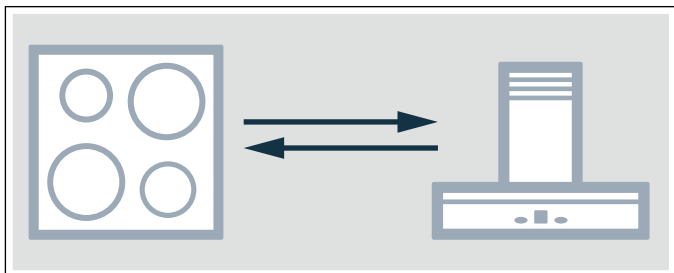

Configurazione del collegamento diretto

Accertarsi che la cappa di aspirazione sia accesa e che si trovi in modalità di ricerca. La modalità di ricerca significa che è stata avviata la procedura di collegamento sulla cappa di aspirazione.

A tal proposito osservare le istruzioni per l'uso della cappa di aspirazione.

- 1 Aprire il menu delle impostazioni Home Connect. → *"Apertura e chiusura del menu delle impostazioni Home Connect" a pagina 23*
- 2 Ruotare la leva di comando verso destra in posizione **2**.
Dopo circa 5 secondi, l'anello luminoso della manopola di comando lampeggia a luce alternata blu e gialla. Sul pannello di comando viene visualizzato **HH**. Il piano cottura è collegato alla cappa di aspirazione, se l'anello luminoso della manopola di comando si accende a luce verde fissa.
- 3 Chiudere il menu delle impostazioni Home Connect. → *"Apertura e chiusura del menu delle impostazioni Home Connect" a pagina 23*
L'anello luminoso della manopola di comando si spegne.

Collegamento diretto non riuscito

Se dopo circa 30 secondi non è stato possibile realizzare alcun collegamento, l'anello luminoso della manopola di comando si accende a luce rossa. Ruotare la manopola di comando su un'altra posizione, quindi nuovamente nella posizione **2**.

L'anello luminoso della manopola di comando diventa blu. Dopo circa 5 secondi, l'anello luminoso della manopola di comando lampeggia a luce blu e gialla. L'apparecchio tenta nuovamente di realizzare un collegamento.

Collegamento di un altro piano cottura alla cappa di aspirazione

Per collegare un altro piano cottura alla cappa di aspirazione, eseguire un nuovo collegamento diretto con il secondo piano cottura.

Comando della cappa di aspirazione tramite il piano cottura

Nell'app Home Connect è possibile impostare il comportamento della cappa di aspirazione in funzione dell'accensione e dello spegnimento del piano cottura o delle singole aree di cottura.

Test per stoviglie

Con questa funzione la rapidità e la qualità del processo di cottura vengono verificate a seconda della stoviglia.

Il risultato è un valore di riferimento e dipende dalle proprietà della stoviglia e dalla zona di cottura utilizzata.

- 1 Collocare la pentola a temperatura ambiente con ca. 200 ml di acqua, al centro della zona di cottura che per diametro si addice al meglio al fondo della pentola.
- 2 Portarsi sulle impostazioni di base e selezionare l'impostazione **2**. L'indicatore **OFF** si accende.
- 3 Toccare il simbolo **+** o **-**. Il display **ON** si illumina. Risuona un segnale acustico e gli indicatori delle zone di cottura si accendono. La funzione è stata attivata.

Il display **Fun** si illumina. Dopo alcuni secondi sull'indicatore delle zone di cottura compare il risultato della qualità e della rapidità del processo di cottura.

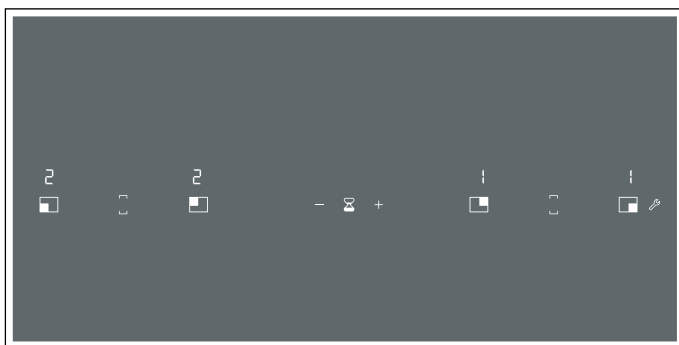

Controllare il risultato in base alla seguente tabella:

Risultato	
0	La stoviglia non è adatta per la zona di cottura e non viene pertanto riscaldata.*
1	La stoviglia si scalda più lentamente rispetto alle aspettative e il processo di cottura non si rivela ottimale.*
2	La stoviglia si scalda correttamente e il processo di cottura funziona in modo adeguato.

* Se dovesse esserci una zona di cottura più piccola, testare nuovamente la stoviglia su una zona di cottura più piccola.

Per attivare nuovamente la funzione, selezionare il simbolo **+** o **-**.

Avvertenze

- Wok e accessori wok non dovrebbero essere utilizzati con questa funzione.
- L'area di cottura flessibile è impostata come una zona di cottura, controllare che qui sia posizionata una sola stoviglia.

- Se la zona di cottura utilizzata è di dimensione molto inferiore rispetto al diametro della stoviglia, si presume che venga riscaldato soltanto il centro della stoviglia, non garantendo così risultati soddisfacenti o impeccabili.
- Le informazioni relative a questa funzione sono contenute nel capitolo → "Impostazioni di base".
- Informazioni relative a tipo, dimensione e posizione della stoviglia sono contenute nei capitoli → "Cottura con induzione" e → "Area di cottura flessibile".

Pulizia

I detersivi adatti sono disponibili presso il servizio di assistenza clienti o nel nostro e-shop.

Piano di cottura

Pulizia

A cottura ultimata pulire sempre il piano di cottura. In questo modo i residui incrostati non vengono bruciati. Pulire il piano di cottura soltanto quando l'indicatore calore residuo è spento.

Pulire il piano di cottura con un panno umido e asciugarlo in modo che non si formino macchie di calcare.

Utilizzare esclusivamente detersivi indicati per piani di cottura di questo tipo. Osservare le istruzioni del produttore riportate sulla confezione del prodotto.

Non utilizzare in alcun caso:

- detersivi per piatti non diluiti
- detersivi per lavastoviglie
- detersivi abrasivi
- detersivi aggressivi come spray per il forno o smacchiatori
- spugne abrasive
- detersivi ad alta pressione o dispositivi a getto di vapore

In caso di sporco molto ostinato è preferibile utilizzare un raschietto per vetro reperibile in commercio. Rispettare le istruzioni del produttore.

I raschietti adatti sono disponibili presso il nostro servizio di assistenza clienti o nel nostro negozio online.

Con spugne speciali per il trattamento dei piani di cottura in vetroceramica è possibile ottenere buoni risultati di pulizia.

Possibili macchie

Residui di calcare e di acqua	Pulire il piano di cottura non appena si è completamente raffreddato. Può essere utilizzato un detersivo per piani di cottura in vetroceramica.*
Zucchero, amido di riso o plastica	Pulire subito. Utilizzare un raschietto per vetro. Attenzione: pericolo di ustione.*

* Infine pulire con un panno spugna umido e asciugare con un panno.

Avvertenza: Non utilizzare alcun detersivo quando il piano di cottura è ancora caldo, poiché potrebbero formarsi delle macchie. Accertarsi che tutti i residui del detersivo utilizzato vengano rimossi.

Telaio del piano di cottura

Attenersi alle seguenti avvertenze in modo da non provocare danni al telaio del piano di cottura:

- Utilizzare solo soluzione di lavaggio calda.
- Lavare bene i panni spugna nuovi prima di utilizzarli.
- Non impiegare detersivi aggressivi o abrasivi.
- Non utilizzare raschietti per vetro oppure oggetti appuntiti.

Manopola di comando

Usare esclusivamente detersivo caldo. Non utilizzare detersivi abrasivi o corrosivi. Non utilizzare raschietti che potrebbero danneggiare la manopola di comando.

Limone e aceto non sono adatti per la pulizia della manopola di comando. Potrebbero causare la comparsa di macchie opache.

Domande frequenti e risposte (FAQ)

Rumori

Perché si sentono dei rumori durante la cottura?

A seconda delle caratteristiche del fondo della stoviglia si possono riscontrare dei rumori durante il funzionamento. Questi rumori sono normali per la tecnologia a induzione. Non sono indice di alcun difetto.

Rumori possibili:

Ronzio come quello di un trasformatore:

Si verifica durante la cottura a un livello elevato. Questo rumore scompare o diminuisce diminuendo il livello di cottura.

Sibilo intenso:

Si verifica quando la stoviglia è vuota. Questo rumore scompare riempiendo la stoviglia con acqua o alimenti.

Scoppietto:

Si verifica in caso di stoviglie composte da strati sovrapposti di materiali diversi o in caso di utilizzo contemporaneo di stoviglie di diverse dimensioni e diversi materiali. Il volume del rumore può variare a seconda della quantità e del tipo di preparazione delle pietanze.

Tonalità elevate dei sibili:

Si verificano quando due zone di cottura vengono messe in funzione contemporaneamente al massimo livello di cottura. È possibile che tali tonalità scompaiano o diminuiscano, abbassando il livello di cottura.

Rumore della ventola:

Il piano cottura dispone di una ventola che si attiva alle elevate temperature. La ventola può continuare a funzionare anche quando l'apparecchio viene spento, se la temperatura misurata è ancora troppo eccessiva.

Stoviglie

Quale stoviglia è adatta per il piano di cottura a induzione?

Le informazioni relative alle stoviglie adatte per la cottura a induzione sono contenute nel capitolo → *"Cottura con induzione"*.

Perché la zona di cottura non si riscalda e lampeggia il livello di cottura?

Non è accesa la zona di cottura, sulla quale è poggiata la stoviglia.

Accertarsi che la zona di cottura, sulla quale è collocata la stoviglia, sia accesa.

La stoviglia è troppo piccola per la zona di cottura attivata oppure non è adatta per la cottura a induzione.

Accertarsi che la stoviglia sia adatta per la cottura a induzione e che sia collocata sulla zona di cottura che corrisponde al meglio alla dimensione della stoviglia. Informazioni relative a tipo, dimensione e posizione della stoviglia sono contenute nei capitoli → *"Cottura con induzione"* e → *"Area di cottura flessibile"*.

Perché è necessario così tanto tempo prima che la stoviglia si riscaldi oppure perché non si riscalda a sufficienza nonostante sia stato impostato un livello di cottura alto?

La stoviglia è troppo piccola per la zona di cottura attivata oppure non è adatta per la cottura a induzione.

Accertarsi che la stoviglia sia adatta per la cottura a induzione e che sia collocata sulla zona di cottura che corrisponde al meglio alla dimensione della stoviglia. Informazioni relative a tipo, dimensione e posizione della stoviglia sono contenute nei capitoli → *"Cottura con induzione"* e → *"Cottura con induzione"*.

Pulizia

Come si pulisce il piano cottura?

Si ottengono risultati ottimali con detergenti speciali per vetroceramica. Si consiglia di non utilizzare detergenti abrasivi o corrosivi, detersivi per lavastoviglie (concentrati) o panni abrasivi.

Ulteriori informazioni relative alla pulizia e alla cura del piano cottura si trovano nel capitolo → *"Pulizia"*.

Malf funzionamento, che fare?

Di norma le anomalie sono semplici da eliminare. Prima di rivolgersi al servizio di assistenza tecnica, consultare con attenzione le avvertenze riportate nella tabella.

Indicatore	Possibile causa	Rimedio
Nessuno	L'alimentazione elettrica è interrotta. L'apparecchio non è stato collegato rispettando lo schema elettrico. Anomalia del sistema elettronico.	Accendendo un altro apparecchio elettrico, controllare se si è verificato un cortocircuito nell'alimentazione elettrica. Assicurarsi che l'apparecchio sia stato collegato rispettando lo schema elettrico. Se non è possibile rimuovere l'anomalia, informare il servizio di assistenza tecnica.
Viene emesso un segnale acustico.	Il pannello di comando è bagnato o è coperto da un oggetto.	Asciugare il pannello di comando o rimuovere l'oggetto.
La zona di cottura è stata spenta. L'anello luminoso della manopola di comando lampeggia.	La manopola di comando non è stata ruotata da molto tempo. È stato attivato il disinserimento di sicurezza automatico. L'apparecchio è troppo caldo.	Ruotare la manopola di comando in posizione 0. Attivare nuovamente la zona di cottura. Osservare il messaggio di errore sul pannello di comando.
Il display delle zone di cottura lampeggia.	La stoviglia non viene riconosciuta. Assicurarsi che le stoviglie siano adatte per la cottura a induzione.	Assicurarsi che il diametro del fondo della stoviglia corrisponda alla zona di cottura. Ruotare la manopola di comando in posizione 0. Attivare nuovamente la zona di cottura.
F2	Il sistema elettronico si è surriscaldato e ha spento la zona di cottura corrispondente.	Rimuovere gli utensili da cucina dalla zona cottura.
F4	Il sistema elettronico si è surriscaldato e tutte le zone di cottura sono state spente.	Quando la zona di cottura si è raffreddata a sufficienza, la visualizzazione dell'errore si spegne. Ruotare la manopola di comando in posizione 0. Infine selezionare il livello di cottura desiderato come di consueto.
F5 + livello di cottura e segnale acustico	Una stoviglia calda è collocata nella zona del pannello di comando. Il sistema elettronico minaccia di surriscaldarsi.	Rimuovere la stoviglia. L'indicatore di errore si spegne dopo breve tempo. È possibile continuare la cottura.
F5 e segnale acustico	Una stoviglia calda è collocata nella zona del pannello di comando. Per proteggere il sistema elettronico la zona di cottura è stata spenta.	Rimuovere la stoviglia. Attendere qualche secondo. Quando l'indicatore di errore si spegne, è possibile continuare la cottura.
F1/F6	La zona di cottura si è surriscaldata ed è stata spenta per proteggere la superficie di lavoro.	Attendere fino al completo raffreddamento del sistema elettronico e attivare nuovamente la zona di cottura.
F8	La zona di cottura è stata in funzione per un tempo prolungato e senza interruzioni.	È stato attivato il disinserimento di sicurezza automatico. Consultare il capitolo → "Disattivazione di sicurezza automatica" .
F9	Non è possibile attivare l'area di cottura FlexPlus.	Verificare l'indicatore di errore: a tale scopo toccare una superficie di comando a piacere. Con le restanti zone di cottura è possibile cucinare come di consueto. Contattare il servizio di assistenza clienti.
E9000 E9010	La tensione di esercizio è difettosa, al di fuori dell'ambito di funzionamento normale.	Contattare il gestore del servizio elettrico.
U400	Il piano cottura non è correttamente collegato.	Scollegare il piano cottura dall'alimentazione elettrica. Assicurarsi che sia stato collegato conformemente allo schema elettrico.

Non mettere stoviglie calde sul pannello di comando.

Avvertenze

- Se il codice anomalia non è inserito nella tabella, staccare il piano cottura dalla rete elettrica, attendere 30 secondi e collegarlo nuovamente. Se il display compare di nuovo, informare il servizio di assistenza tecnica e riportare il codice anomalia esatto.
- Se si presenta un errore, l'apparecchio non si accende in modalità standby.

Modalità demo

Se compaiono le visualizzazioni *dEOn*, la modalità demo è attivata. L'apparecchio non riscalda. Staccare l'apparecchio dalla rete elettrica. Attendere 30 secondi e collegarlo nuovamente. Disattivare successivamente la modalità demo entro 3 minuti come indicato:

- 1 Premere una delle manopole di comando e portarla verso sinistra in posizione >>.
- 2 Ruotare la stessa manopola di comando verso destra sulla posizione 1.
- 3 Ruotare la stessa manopola di comando verso sinistra sulla posizione 0. L'anello luminoso della manopola di comando lampeggia di giallo.
- 4 Ruotare la stessa manopola di comando verso destra sulla posizione 1. Il display *On* si illumina e l'anello luminoso è verde. Attendere 5 secondi. Il display *OFF* si illumina e l'anello luminoso diventa giallo.

La modalità demo è stata disattivata.

Servizio assistenza clienti

Il servizio di assistenza tecnica è a disposizione per eventuali riparazioni. Troviamo sempre la soluzione adatta, anche per evitare l'intervento del personale del servizio di assistenza clienti quando non è necessario.

Codice prodotto (E) e codice di produzione (FD)

Quando si contatta il servizio di assistenza clienti indicare sempre il codice prodotto completo (E) e il codice di produzione (FD), in modo da poter ricevere subito un'assistenza mirata. La targhetta di identificazione con i relativi numeri si trova nella parte inferiore dell'apparecchio.

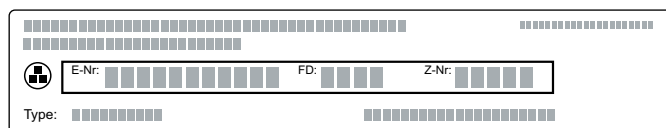

Il codice prodotto (N° E) si trova anche sul piano cottura in vetroceramica. Nelle impostazioni di base è possibile verificare il codice del servizio clienti (KI) ed il codice di produzione (FD). A tale proposito consultare il capitolo → "Impostazioni di base".

Per avere subito a disposizione le informazioni utili in caso di necessità, si consiglia di riportare qui i dati relativi all'apparecchio e il numero di telefono del servizio di assistenza clienti.

Codice prodotto (E)	Codice di produzione (FD)
---------------------	---------------------------

Servizio di assistenza clienti



Prestare attenzione al fatto che, in caso di utilizzo improprio, l'intervento del personale del servizio di assistenza clienti non è gratuito anche se effettuato durante il periodo di garanzia.

Trovate i dati di contatto di tutti i paesi nell'accluso elenco dei centri di assistenza clienti.

Ordine di riparazione e consulenza in caso di guasti

I 800-091240
Linea verde

CH 0848 840 040

Fidatevi della competenza del Costruttore. In questo modo avrete la garanzia di una riparazione effettuata da tecnici qualificati e con pezzi di ricambio originali per il vostro elettrodomestico.

Gaggenau Hausgeräte GmbH
Carl-Wery-Straße 34
81739 München
GERMANY
www.gaggenau.com

9001570830 (000922)
.it

GAGGENAU

