

# VINKØLESKAB

RW222.. RW282..

**GAGGENAU**



Der findes yderligere oplysninger og forklaringer online. Skan QR-koden på forsiden.



## Indholdsfortegnelse

<b>1 Sikkerhed .....</b>	<b>3</b>	<b>8 Ekstrafunktioner .....</b>	<b>13</b>
1.1 Generelle henvisninger .....	3	8.1 Indvendig belysning .....	13
1.2 Bestemmelsesmæssig brug ....	3	8.2 Præsentationstilstand .....	13
1.3 Begrænsning af bruger- kreds .....	3	8.3 Ventilation .....	13
1.4 Sikker transport .....	3	<b>9 Alarm .....</b>	<b>13</b>
1.5 Sikker installation .....	4	9.1 Døralarm .....	13
1.6 Sikker brug .....	5	9.2 Temperaturalarm .....	14
1.7 Beskadiget apparat .....	6	<b>10 Vinopbevaringsrum .....</b>	<b>14</b>
<b>2 Undgå materielle skader .....</b>	<b>7</b>	10.1 Placering af maksimalt antal standardflasker .....	14
<b>3 Miljøbeskyttelse og bespa- relse .....</b>	<b>7</b>	10.2 Tips om vinopbevaring .....	14
3.1 Bortskaffelse af emballage .....	7	10.3 Drikketemperaturer .....	14
3.2 Energibesparelse .....	7	<b>11 Afrimning .....</b>	<b>15</b>
<b>4 Opstilling og tilslutning .....</b>	<b>8</b>	11.1 Afrimning af flaskeopbeva- ringsrum .....	15
4.1 Leveringsomfang .....	8	11.2 Afrimning i vinopbevarings- rum .....	15
4.2 Betingelser for opstillings- sted .....	8	<b>12 Rengøring og pleje .....</b>	<b>15</b>
4.3 Montage af apparat .....	8	12.1 Plejeanvisninger for over- flader af rust frit stål .....	15
4.4 Forberede apparatet til den første ibrugtagning .....	8	12.2 Forberede apparat til rengø- ring .....	15
4.5 Elektrisk tilslutning .....	9	12.3 Rengøre apparatet .....	16
<b>5 Lær apparatet at kende .....</b>	<b>10</b>	12.4 Rengøre kondensvandrende og afløbshul .....	16
5.1 Apparat .....	10	12.5 Tage udstyrsdele ud .....	16
5.2 Betjeningsfelt .....	11	12.6 Isætning af lugtfilter .....	17
<b>6 Udstyr .....</b>	<b>11</b>	<b>13 Afhjælpning af fejl .....</b>	<b>17</b>
6.1 Udtrækbar flaskehylde .....	12	<b>14 Opbevaring og bortskaffelse .</b>	<b>19</b>
6.2 Lugtfilter .....	12	14.1 Tage apparatet ud af drift ....	19
<b>7 Generel betjening .....</b>	<b>12</b>	14.2 Bortskaffelse af udtjent appa- rat .....	19
7.1 Tænde apparatet .....	12	<b>15 Kundeservice .....</b>	<b>19</b>
7.2 Tips om brugen .....	12	15.1 Produktnummer (E-Nr.) og fa- brikationsnummer (FD-Nr.) ...	20
7.3 Slukke apparat .....	12	<b>16 Tekniske data .....</b>	<b>20</b>
7.4 Indstille temperatur .....	12		
7.5 Temperaturindikatorens lys- styrke .....	12		
7.6 Tastlås .....	13		



# 1 Sikkerhed

Overhold følgende sikkerhedsanvisninger.

## 1.1 Generelle henvisninger

- Læs denne vejledning omhyggeligt igennem.
- Opbevar vejledningen og produktinformationerne til senere brug, og giv dem videre til en senere ejer.
- Tilslut ikke apparatet i tilfælde af en transportskade.

## 1.2 Bestemmelsesmæssig brug

Dette apparat er kun beregnet til indbygning.

Anvend kun apparatet:

- til opbevaring af vin.
- i privat husholdning og i lukkede rum i huslige omgivelser.
- Op til en højde på maksimalt 1500 m over havets overflade.

## 1.3 Begrænsning af brugerkreds

Dette apparat kan bruges af børn, der er fyldt 8 år, samt af personer med begrænsede fysiske, sensoriske eller psykiske evner eller manglende erfaring og/eller viden, hvis de overvåges eller er blevet instrueret i en sikker brug af apparatet og har forstået de farer, der kan være forbundet med brugen af apparatet.

Børn må ikke bruge apparatet til leg.

Rengøring og brugervedligeholdelse må ikke udføres af børn, medmindre de overvåges.

Børn mellem 3 og 8 år må ikke ilægge / udtage varer fra køle-/fryseskabet.

## 1.4 Sikker transport

### **ADVARSEL – Fare for tilskadekomst!**

Apparatets høje vægt kan medføre skader ved løft.

- ▶ Løft ikke apparatet alene.

## 1.5 Sikker installation

### ⚠ **ADVARSEL – Fare for elektrisk stød!**

Ukorrekte installationer er farlige.

- ▶ Apparatet må kun tilsluttes og bruges iht. angivelserne på typeskiltet.
- ▶ Apparatet må kun tilsluttes et strømnet med vekselstrøm via en stikdåse med jord, der er installeret forskriftsmæssigt.
- ▶ Jordledningssystemet, der beskytter husets elinstallation, skal være installeret forskriftsmæssigt.
- ▶ Forsyn aldrig apparatet via en ekstern kontaktnordning, f.eks. tidsur eller fjernstyring.
- ▶ Når apparatet er monteret, skal nettilslutningsledningens netstik være frit tilgængeligt, eller hvis dette ikke er muligt, skal der være monteret en afbryderanordning i den faste elektriske installation, som opfylder de gældende installationsbestemmelser.
- ▶ Sørg under opstilling af apparatet for, at nettilslutningsledningen ikke kommer i klemme eller bliver beskadiget.

En beskadiget isolering af nettilslutningsledningen er farlig.

- ▶ Nettilslutningsledningen må aldrig komme i kontakt med varmekilder.

### ⚠ **ADVARSEL – Eksplosionsfare!**

Hvis apparatets ventilationsåbninger er lukket, kan der i tilfælde af en lækage i kølekredsløbet opstå en brændbar gas-/luftblanding.

- ▶ Tildæk ikke ventilationsåbningerne i apparatets kabinet eller i indbygningskabinettet.

### ⚠ **ADVARSEL – Brandfare!**

Det er farligt at anvende en forlænget nettilslutningsledning og ikke-godkendte adaptere.

- ▶ Brug ikke forlængerledning eller multistikdåser.
- ▶ Brug kun adaptere og nettilslutningsledninger, der er godkendt af producenten.
- ▶ Hvis nettilslutningsledningen er for kort, og en længere nettilslutningsledning ikke er til rådighed, så kontakt en autoriseret elinstallatør for at tilpasse installationen i huset.

Flytbare multistikdåser eller netdele kan blive overophedet og medføre brand.

- ▶ Flytbare multistikdåser eller netdele må ikke placeres på bagsiden af apparaterne.

### ⚠ **ADVARSEL – Fare for elektrisk stød!**

Brug af apparatet uden jording er farligt.

- ▶ I Danmark er apparatet kun godkendt til brug i forbindelse med en stikkontakt type E.

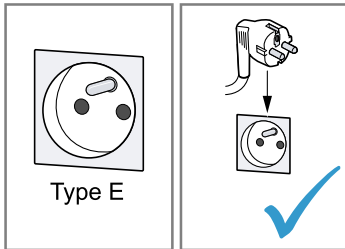

## 1.6 Sikker brug

### ⚠ **ADVARSEL – Fare for elektrisk stød!**

Indtrængende fugtighed kan forårsage et elektrisk stød.

- ▶ Anvend kun apparatet i lukkede rum.
- ▶ Udsæt aldrig apparatet for ekstrem varme og fugt.
- ▶ Brug ikke damprenser eller højtryksrenser til at rengøre apparatet.

### ⚠ **ADVARSEL – Fare for kvælning!**

Børn kan trække emballagemateriale over hovedet eller vikle sig ind i det og blive kvalt.

- ▶ Opbevar emballagematerialet utilgængeligt for børn.
  - ▶ Lad ikke børn lege med emballagemateriale.
- Børn kan indånde eller sluge smådele og dermed blive kvalt.
- ▶ Opbevar smådele utilgængeligt for børn.
  - ▶ Lad ikke børn lege med smådele.

### **⚠ ADVARSEL – Eksplosionsfare!**

Hvis kølekredsløbet beskadiges, kan der løbe brændbar kølevæske ud og eksplodere.

- ▶ Der må ikke anvendes andre mekaniske hjælpemidler eller andre midler til fremskyndelse af afrimningen end det, der er anbefalet af producenten.

Produkter med brandbare drivgasser og eksplosive stoffer kan eksplodere, f.eks. spraydåser.

- ▶ Produkter med brandbare drivgasser samt eksplosive stoffer må ikke opbevares i apparatet.

### **⚠ ADVARSEL – Brandfare!**

Elektriske apparater inde i apparatet kan medføre brand, f.eks. varmeapparater eller elektriske ismaskiner.

- ▶ Der må ikke anvendes elektriske apparater inde i apparatet.

### **⚠ ADVARSEL – Fare for tilskadekomst!**

Øjenskader som følge af brændbare kølemidler og skadelige gasser.

- ▶ Rør i kølemiddelkredsløbet og isoleringen må ikke beskadiges.

## **1.7 Beskadiget apparat**

### **⚠ ADVARSEL – Fare for elektrisk stød!**

Et beskadiget apparat eller en beskadiget nettilslutningsledning er farlig.

- ▶ Brug aldrig et beskadiget apparat.
- ▶ Træk aldrig i nettilslutningsledningen for at afbryde apparatets forbindelse til strømnettet. Tag altid fat i nettilslutningsledningens netstik, og træk det ud.
- ▶ Hvis apparatet eller nettilslutningsledningen er beskadiget, så træk straks nettilslutningsledningens netstik ud, eller slå sikringen fra i sikringsskabet.
- ▶ Kontakt kundeservice. → *Side 19*

Ukorrekte reparationer er farlige.

- ▶ Kun fagpersonale, der er uddannet til det, må udføre reparationer på apparatet.
- ▶ Der må kun anvendes originale reservedele til reparation af apparatet.

- ▶ Hvis nettilslutningsledningen til apparatet bliver beskadiget, skal den udskiftes af producenten, producentens kundeservice eller en lignende kvalificeret person for at undgå, at der opstår fare.

### ⚠ **ADVARSEL – Brandfare!**



Hvis rørene beskadiges, kan der løbe brændbart kølemiddel ud og undslippe skadelige gasser, som kan antændes.

- ▶ Hold åben ild og antændelseskilder væk fra apparatet.
- ▶ Udluft rummet.
- ▶ Sluk for apparatet. → *Side 12*
- ▶ Træk nettilslutningsledningens netstik ud, eller slå sikringen fra i sikringskabet.
- ▶ Kontakt kundeservice. → *Side 19*

---

## 2 Undgå materielle skader

### **BEMÆRK!**

Hvis sokkel, udtræk eller apparatets døre bruges til at sidde eller stå på, kan apparatet blive beskadiget.

- ▶ Stå ikke på sokkel, udtræk eller døre, og brug dem ikke til støtte.

Tilsmudsning med olie eller fedt kan gøre kunststofdele og dørtætninger porøse.

- ▶ Kunststofdele og dørtætninger skal holdes fri for olie og fedt.

Udstyr og tilbehør, der rengøres i opvaskemaskinen, kan blive deformeret eller misfarvet.

- ▶ Rengør aldrig udstyr og tilbehør i opvaskemaskinen.

---

## 3 Miljøbeskyttelse og besparelse

### **3.1 Bortskaffelse af emballage**

Alt emballagemateriale er miljøvenligt og egnet til genbrug.

- ▶ Bortskaf de enkelte dele adskilt efter art.

### **3.2 Energibesparelse**

Overholdes disse henvisninger, forbruger dit apparat mindre strøm.

#### **Valg af opstillingssted**

- Beskyt apparatet mod direkte sollys.
- Apparatet skal opstilles med så stor afstand som muligt fra radiatorer, komfurer og andre varmekilder:
  - Hold en afstand på 30 mm til el- eller gaskomfurer.
  - Hold en afstand på 300 mm til olie- eller kulfyrede komfurer.

## da Opstilling og tilslutning

- De udvendige ventilationsgitre må aldrig afdækkes eller blokeres.

### Energibesparelse under driften

**Bemærk:** Placeringen af udstyrsdele har ingen indflydelse på apparatets energiforbrug.

- Åbn kun apparatet kortvarigt, og luk det omhyggeligt.
- De indvendige ventilationsåbninger og de udvendige ventilationsgitre må aldrig tildækkes eller blokeres.

---

## 4 Opstilling og tilslutning

### 4.1 Leveringsomfang

Kontroller efter udpakningen alle dele for transportskader, og om leveringen er fuldstændig.

Kontakt forhandlere eller kundeservice → *Side 19* i tilfælde af reklamationer.

Leveringen består af:

- Indbygningsapparat
- Udstyr og tilbehør<sup>1</sup>
- Montagevejledning
- Betjeningsvejledning
- Kundeserviceliste
- Garanti-dokumenter<sup>2</sup>
- Energimærkning
- Oplysninger om energiforbrug og støj

### 4.2 Betingelser for opstillingssted

#### **ADVARSEL – Eksplosionsfare!**

Hvis apparatet er opstillet i et for lille rum, kan der opstå en brændbar

gas-/luftblanding i tilfælde af en lækage i kølekredsløbet.

- ▶ Apparatet må kun opstilles i et rum, som har et volumen på minimum 1 m<sup>3</sup> pr. 8 g kølemiddel. Kølemiddelmængden står på typeskiltet.

→ "Apparat", Fig. **1** / **4** Side 11

Apparatets vægt fra fabrikken kan være op til 110 kg afhængigt af modellen.

For at kunne bære apparatets vægt skal underlaget være tilstrækkelig stabilt.

Dette køleskab er beregnet til brug ved omgivende temperaturer fra 10 °C til 38 °C.

Apparatet er fuldt funktionsdygtigt indenfor den tilladte rumtemperatur. Hvis apparatet er i drift ved lavere rumtemperaturer, kan beskadigelse af apparatet ned til en rumtemperatur på 5 °C udelukkes.

### 4.3 Montage af apparat

- ▶ Monter apparatet iht. den medfølgende montagevejledning.

### 4.4 Forberede apparatet til den første ibrugtagning

1. Tag oplysningsmaterialet ud.
2. Fjern beskyttelsesfolier og transportsikringer, som f.eks. klæbestrimler og karton.
3. Den første rengøring af apparatet.  
→ *Side 16*

---

<sup>1</sup> Afhængigt af apparatets udstyr

<sup>2</sup> Ikke i alle lande

## 4.5 Elektrisk tilslutning

1. Sæt nettilslutningsledningens netstik til apparatet i en stikdåse i nærheden af apparatet. Apparatets tilslutningsdata står på typeskiltet.

→ "Apparat", Fig. **1** / **4** Side 11

2. Kontroller, om netstikket sidder ordentligt fast.
  - ✓ Nu er apparatet klar til brug.

## 5 Lær apparatet at kende

### 5.1 Apparat

Her kan du finde en oversigt over apparatets bestanddele.

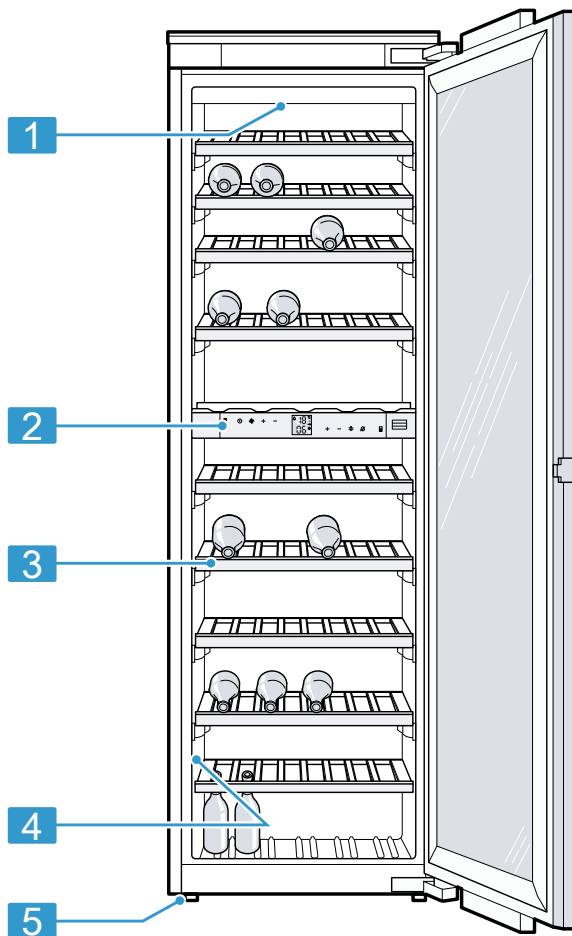

#### 1

Der kan forekomme afvigelser mellem apparatet og afbildningerne hvad angår udstyr og størrelser.

---

**1** Indvendig belysning

---

**2** Betjeningsfelt → *Side 11*

---

---

**3** Udtrækbar flaskehylde  
→ *Side 12*

---

---

**4** Typeskilt → Side 20
 

---



---

**5** Skruefod
 

---

## 5.2 Betjeningsfelt

Via betjeningsfeltet indstilles alle apparatets funktioner, og du informeres om driftstilstanden.

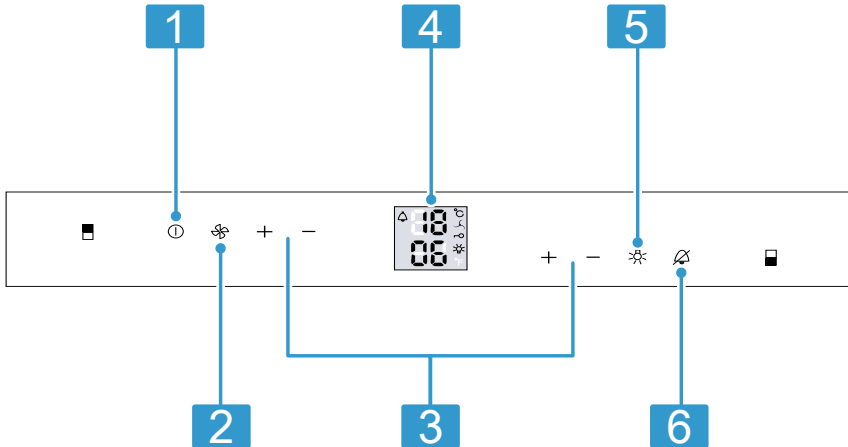

---

**2**

---

**1** Hovedafbryderen tænder eller slukker apparatet.
 

---



---

**2** ☞ tænder eller slukker ventilatoren.
 

---



---

**3** -/+ indstiller temperaturen for det valgte rum.
 

---



---

**4** Viser den indstillede temperatur i vinopbevaringsrummet i °C.
 

---



---

**5** ☞ aktiverer / deaktiverer den indvendige belysning.
 

---



---

**6** 🔔 deaktiverer advarselssignalet.
 

---



---

## 6 Udstyr

Apparatets udstyr afhænger af modellen.

## 6.1 Udtrækbar flaskehylde

Træk den udtrækbare hylde ud for at få et bedre overblik og for at gøre det lettere at tage flaskerne ud.

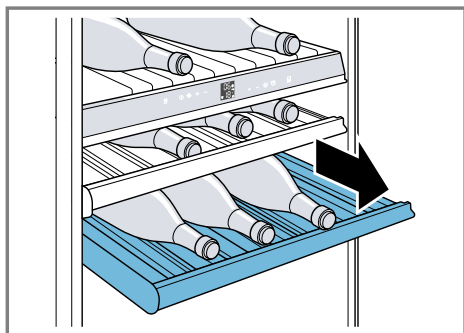

## 6.2 Lugtfilter

Lugtfiltret filtrerer lugt og kan om nødvendigt udskiftes.

→ "Isætning af lugtfilter", Side 17

Udskift lugtfiltret en gang om året. Derved forbliver filterkvaliteten høj.

---

# 7 Generel betjening

## 7.1 Tænde apparatet

1. Tryk på  $\odot$ .
  - ✓ Nu er apparatet klar til brug.
  - ✓ Apparatet begynder at køle.
2. Indstil den ønskede temperatur.  
→ Side 12

## 7.2 Tips om brugen

- Når der er blevet tændt for apparatet, varer det flere timer, inden den indstillede temperatur opnås.
- Pas på, når døren lukkes, at den ikke bliver blokeret af de opbevarede madvarer.
- Når døren lukkes, kan der opstå et undertryk. Døren er i så fald vanskelig at åbne. Vent et øjeblik, til undertrykket er udlignet.

- Temperaturen i apparatet varierer afhængigt af følgende faktorer:
  - Hvor hyppigt apparatet åbnes
  - Mængden af opbevarede madvarer
  - Omgivende temperatur
  - Direkte sollys

## 7.3 Slukke apparat

- ▶ Tryk på  $\odot$ .

## 7.4 Indstille temperatur

### Indstilling af temperatur i vinopbevaringsrum

- ▶ Tryk flere gange på  $-/+$ , indtil temperaturindikatoren viser den ønskede temperatur.

## 7.5 Temperaturindikatorens lysstyrke

Temperaturindikatorens lysstyrke kan indstilles i trin.

**Bemærk:** Ved ibrugtagningen af apparatet bliver den indstillede lysstyrke for temperaturindikatoren først aktiveret, når de indstillede temperaturer inde i rummene er nået.

h0	minimum lysstyrke
h5	maksimal lysstyrke







### Indstilling af maksimal lysstyrke for temperaturindikatoren

1. Tryk vedvarende på  $\otimes$  i 5 sekunder.
- ✓ I temperaturindikatoren vises "MENU", og "c" blinker.
2. Tryk på  $\blacksquare +$ , til "h" lyser.
3. Tryk på  $\otimes$ .
4. Tryk på  $\otimes$ .
  - ✓ Undermenu-indikatoren viser "h".
5. Tryk på  $\otimes$ .
  - ✓ Indstillingsmenuen forlades.





## 7.6 Tastlås

Tastelåsen forhindrer, at apparatet betjenes utilsigtet eller ukorrekt.

### Aktivering af tastelås

1. Tryk vedvarende på  i 5 sekunder.
- ✓ I temperaturindikatoren vises "MENU", og "c" blinker.
2. Tryk på .
- ✓ Undermenu-indikatoren viser "c1".
3. Tryk på .
- ✓ Undermenu-indikatoren viser "c", og  vises.
4. Tryk på .
- ✓ Indstillingsmenuen forlades.  viser, at tastelåsen er aktiveret.

### Deaktivering af tastelås

1. Tryk vedvarende på  i 5 sekunder.
- ✓ I temperaturindikatoren vises "MENU", og "c" blinker.
2. Tryk på .
- ✓ Undermenu-indikatoren viser "c0".
3. Tryk på .
- ✓ Undermenu-indikatoren viser "c".
4. Tryk på .
- ✓ Indstillingsmenuen forlades.

---

## 8 Ekstrafunktioner

Oplysninger om, hvilke ekstra funktioner, der kan indstilles i apparatet.

### 8.1 Indvendig belysning



Den indvendige belysning tænder automatisk, når apparatet åbnes.

**Tip:** Hvis den indvendige belysning fortsat skal lyse, når døren er lukket, kan præsentationstilstanden aktiveres.

## 8.2 Præsentationstilstand

I præsentationstilstand er den indvendige belysning permanent tændt.



### Aktivering af præsentationstilstand

- ▶ Tryk på .
- ✓ I temperaturindikatoren vises . Den indvendige belysning forbliver tændt, når døren er lukket.

### Deaktivering af præsentationstilstand

- ▶ Tryk på .

### Indstilling af lysstyrken i præsentationstilstand

1. Tryk på .
- ✓ I temperaturindikatoren vises .
2. Tryk vedvarende på .
3. Tryk på  , til den ønskede lysstyrke er nået.
4. Slip .

## 8.3 Ventilation

Ved længevarende opbevaring af vin bør ventilatoren være tændt. Derved opnås et indeklima svarende til en vinkælder. Den forøgede luftfugtighed forhindrer, at propperne tørrer ud.

### Aktivering af ventilation

- ▶ Tryk på .
- ✓ I temperaturindikatoren vises .

---

## 9 Alarm

### 9.1 Døralarm

Hvis apparatets dør står åben i længere tid, aktiveres døralarmen.

### Deaktivering af døralarm

- ▶ Luk apparatdøren, eller tryk på .
- ✓ Advarselssignalet er slukket.

## 9.2 Temperaturalarm

Hvis der er for varmt eller for koldt i vinopbevaringsrummet i længere tid, udløses temperaturalarmen.

### Deaktivering af temperaturalarm

- ▶ Tryk på  $\otimes$ .
- ✓ Advarselssignalet er slukket.

---

## 10 Vinopbevaringsrum

I vinopbevaringsrummet kan vine opbevares korrekt ved en konstant temperatur.

Temperaturen i vinopbevaringsrummet kan indstilles fra 5 °C til 20 °C.

### 10.1 Placering af maksimalt antal standardflasker

- ▶ For at få plads til det maksimale antal flasker skal vinflaskerne placeres liggende og med flaskehalsen vendende fremad.

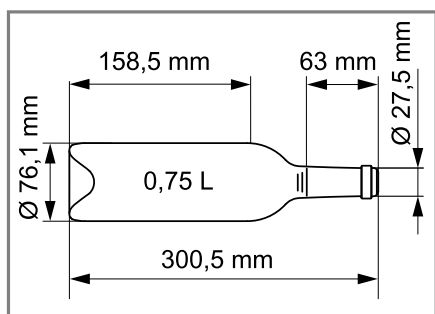

Standardflaske

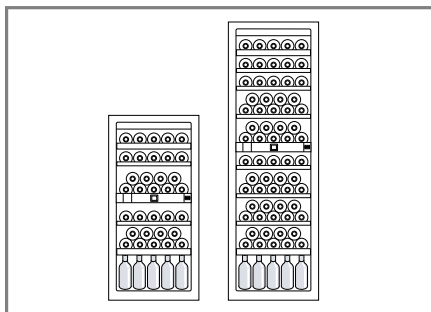

Eksempel på opbevaring med 48 eller 80 standardflasker

### 10.2 Tips om vinopbevaring

Vær opmærksom på følgende tips om opbevaring af vin.

- Opbevar vinflaskerne direkte på flaskehyldeerne. De åbne flaskehyldeer muliggør en kontinuerlig luftcirkulation, hvorved overskydende fugtighed hurtigt kan afhjælpes.
- Temperer vinen inden serveringen. Tag rødvin ud af apparatet 4 til 5 timer og rosévin 2 til 3 timer inden serveringen for langsomt at opvarme (chambre) den til den optimale drikketemperatur. Server hvidvin direkte fra apparatet. Hold sekt og champagne nedkølet i køleskabet til kort før serveringen.
- Opbevar altid vine lidt køligere end ved deres ideelle drikketemperatur, fordi vinen bliver opvarmet med det samme, når den hældes op i glasset.

### 10.3 Drikketemperaturer

Den rigtige serveringstemperatur er afgørende for vinens smag.

Vintype	Drikketemperatur
Stor rød Bordeaux	18 °C
Côtes du Rhône rød, Barolo	17 °C

Vintype	Drikketemperatur
Stor rød Bourgogne, rød Bordeaux	16 °C
Portvin	15 °C
Ung rød Bourgogne	14 °C
Unge rødvine	12 °C
Ung Beaujolais, alle hvidvine med lavt restdukker	11 °C
Gamle hvidvine, stor Chardonnay	10 °C
Sherry	9 °C
Unge hvidvine, Spätlese	8 °C
Hvidvine fra Loire, Entre-deux-Mers	7 °C

## 11 Afrimning

### 11.1 Afrimning af flaskeopbevaringsrum

Betinget af apparatets funktion dannes der vanddråber eller rim på flaskeopbevaringsrummets bagvæg under driften. Flaskeopbevaringsrummets bagvæg afrimes automatisk. Kondensvandet løber via afløbsrenden ud gennem afløbshullet. Vær opmærksom på følgende, for at kondensvandet skal kunne løbe af, og der ikke dannes ubehagelig lugt: → *"Rengøre kondensvandrende og afløbshul", Side 16*

### 11.2 Afrimning i vinopbevaringsrum

Som følge af apparatets konstruktion dannes der vanddråber eller rim på vinopbevaringsrummets bagvæg under driften. Bagvæggen i vinopbevaringsrummet afrimes automatisk.

Kondensvandet løber via afløbsrenden ud gennem afløbshullet. Vær opmærksom på følgende, for at kondensvandet skal kunne løbe af, og der ikke dannes ubehagelig lugt: → *"Rengøre kondensvandrende og afløbshul", Side 16*

## 12 Rengøring og pleje

Rengøring af utilgængelige steder skal udføres af kundeservice. Rengøring udført af kundeservice kan medføre udgifter.

### 12.1 Plejeanvisninger for overflader af rust frit stål

Til pleje og rengøring af overflader af rustfrit stål må der kun bruges rengøringsmidler og rengøringsklude, som er egnede til rustfrit stål.

#### Tips

- Foretag rengøringsbevægelserne langs med strukturen i det rustfrit stål for at undgå synlige ridser.
- Der kan fås egnede rengøringsmidler og rengøringsklude hos vores kundeservice, forhandleren eller på vores hjemmeside.

### 12.2 Forberede apparat til rengøring

1. Sluk for apparatet. → *Side 12*
2. Afbryd apparatets forbindelse til strømnettet.  
Træk nettilslutningsledningens netstik ud, eller slå sikringen fra i sikringskabet.
3. Tag alle flasker ud, og opbevar dem et køligt sted.
4. Tag alle udstyrsdele og tilbehør ud af apparatet. → *Side 16*

## 12.3 Rengøre apparatet

### ⚠ ADVARSEL –

#### Fare for elektrisk stød!

Indtrængende fugtighed kan forårsage et elektrisk stød.

- ▶ Brug ikke damprensere eller højtryksrensere til at rengøre apparatet.

Det kan være farligt, hvis der trænger væske ind i belysningen eller betjningselementer.

- ▶ Vand fra rengøringen må ikke trænge ind i belysningen eller betjningselementerne.

### BEMÆRK!

Uegnede rengøringsmidler kan beskadige apparatets overflader.

- ▶ Brug ikke hårde skuresvampe eller rengøringssvampe.
- ▶ Der må ikke anvendes stærke eller skurende rengøringsmidler.
- ▶ Brug ikke rengøringsmidler med højt indhold af alkohol.

Hvis der kommer væske i afløbshullet, kan fordampningsskålen løbe over.

- ▶ Skyllevandet må ikke løbe ned i afløbshullet.

Udstyr og tilbehør, der rengøres i opvaskemaskinen, kan blive deformeret eller misfarvet.

- ▶ Rengør aldrig udstyr og tilbehør i opvaskemaskinen.

1. Forbered apparat til rengøring.  
→ Side 15
2. Rengør apparatet, udstyrsdelene, tilbehørsdelene og dørtætningerne med en opvaskeklud, lunkent vand og lidt pH-neutralt opvaskemiddel.
3. Tør grundigt efter med en blød, tør klud.
4. Sæt udstyrsdelene ind.
5. Elektrisk tilslutning af apparatet.  
→ Side 9
6. Tænd for apparatet. → Side 12

## 12.4 Rengøre kondensvandre og afløbshul

Afløbsrenden og afløbsrøret skal rengøres med regelmæssige mellemrum, så kondensvandet kan løbe ud.

- ▶ Rengør forsigtigt kondensvandre og afløbshullet, f.eks. med en vatpind.



## 12.5 Tage udstyrsdele ud

Tag udstyrsdelene ud af apparatet, når de skal rengøres grundigt.

### Udtrækbar flaskehylde

#### Tag den udtrækbare flaskehylde ud

1. Træk den udtrækbare flaskehylde ud til anslag.
2. Løft den udtrækbare flaskehylde foran ①, og tag den ud ②.

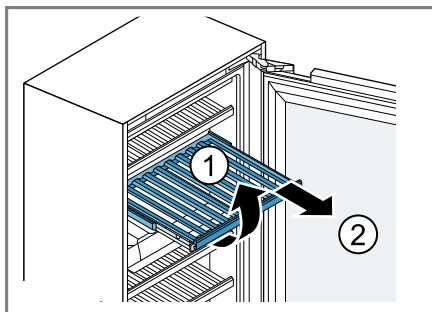

### Isætning af udtrækbar flaskehylde

1. Træk udtræksskinne helt ud, og sæt flaskehylde med de forreste

udsparinger på befæstigelsesbolterne.

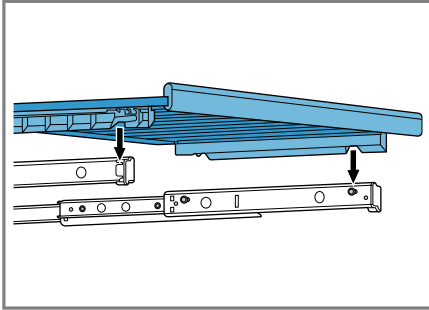

2. Skyd flaskehylden og udtræksskinnerne helt ind til anslag i apparatet.
3. Tryk flaskehylden helt bagud, til den går i indgreb foran. Tryk flaskehylden bagud og nedad, til den går i indgreb.

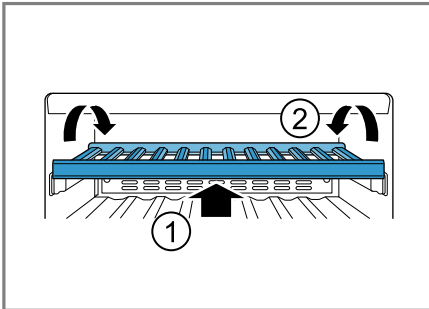

## 12.6 Isætning af lugtfilter

1. Tryk lugtfilterrets afdækning ind, slip den igen, og tag den af.
  2. Tag det brugte luftfilter ud af lugtfilterholderen, og udskift det med et nyt lugtfilter.
  3. Sæt afdækningen på, tryk den ind til anslag, og slip den.
- ✓ Der høres en klik-lyd. Afdækningen bliver automatisk låst.

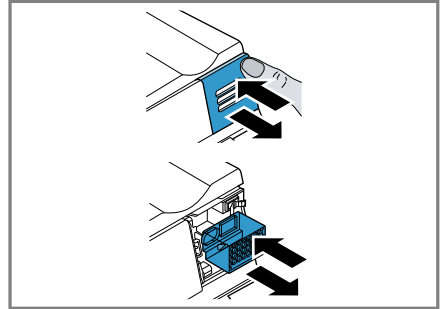

**Bemærk:** Der kan fås et nyt lugtfilter hos vores kundeservice eller på vores hjemmeside.

## 13 Afhjælpning af fejl

Mindre fejl ved apparatet kan afhjælpes selv. Læs oplysningerne om fejlfhjælpning, inden kundeservice kontaktes. Sådan undgås unødige omkostninger.

### ⚠ ADVARSEL – Fare for elektrisk stød!

Ukorrekte reparationer er farlige.

- ▶ Kun fagpersonale, der er uddannet til det, må udføre reparationer på apparatet.
- ▶ Der må kun anvendes originale reservedele til reparation af apparatet.
- ▶ Hvis nettilslutningsledningen til apparatet bliver beskadiget, skal den udskiftes af producenten, producentens kundeservice eller en lignende kvalificeret person for at undgå, at der opstår fare.

Fejl	Årsag og fejlfhjælpning
Meddelelse med "F0" eller "F1" vises i temperaturindikatoren.	Elektronikken har registreret en fejl. ▶ Kontakt kundeservice. Nummeret til kundeservice findes på den medfølgende kundeserviceoversigt.
Apparatet køler ikke, indikatorer og belysning lyser.	Demotilstanden er aktiveret. ▶ Kontakt kundeservice. Nummeret til kundeservice findes på den medfølgende kundeserviceoversigt.
LED-belysningen fungerer ikke.	Forskellige årsager er mulige. ▶ Kontakt kundeservice. Nummeret til kundeservice findes på den medfølgende kundeserviceoversigt.
Kompressoren aktiveres hyppigere og i længere tid.	Apparatet blev åbnet hyppigt. ▶ Åbn ikke apparatets dør unødigt. De udvendige ventilationsgitre er dækket til. ▶ Fjern hindringer fra de udvendige ventilationsgitre.
Temperaturen afviger meget fra indstillingen.	Forskellige årsager er mulige. <b>1.</b> Sluk for apparatet. → <i>Side 12</i> <b>2.</b> Tænd for apparatet igen efter ca. 5 minutter. → <i>Side 12</i> ▶ Kontroller temperaturen igen efter et par timer, hvis temperaturen er for høj. ▶ Kontroller temperaturen igen næste dag, hvis temperaturen er for lav.
Bunden i vinopbevaringsrummet er våd.	Kondensvandrenden eller afløbshullet er tilstoppede. ▶ Rengør kondensvandrenden og afløbshullet. → <i>Side 16</i>
Apparatet brummer, bobler, summer, gurgler eller klikker.	Ingen fejl. En motor er i gang, f.eks. køleaggregat, ventilator. Der løber kølemiddel gennem rørene. Motor, kontakter eller magnetventiler tænder/slukker. Ingen handling nødvendig.
Apparatet støjer.	Udstyrsdele vipper eller klemmer. ▶ Kontroller de udtagelige udstyrsdele, og isæt dem eventuelt rigtigt ind.



## 14 Opbevaring og bortskaffelse

### 14.1 Tage apparatet ud af drift

1. Sluk for apparatet. → *Side 12*
2. Afbryd apparatets forbindelse til strømmettet.  
Træk nettilslutningsledningens netstik ud, eller slå sikringen fra i sikringsskabet.
3. Rengør apparatet. → *Side 16*
4. Lad apparatet stå åbent for at sikre tilstrækkelig ventilation inde i det.

### 14.2 Bortskaffelse af udtjent apparat

Ved miljørigtig bortskaffelse kan værdifulde råstoffer genindvindes.

#### ⚠ ADVARSEL –

#### Fare for sundhedsskade!

Børn kan lukke sig inde i apparatet og komme i livsfare.

- ▶ For at gøre det besværligt for børn at klatre ind må hylder og beholdere ikke tages ud af apparatet.
- ▶ Sørg for at holde børn væk fra et udtjent apparat.

#### ⚠ ADVARSEL – Brandfare!

Hvis rørene beskadiges, kan der løbe brændbart kølemiddel ud og undslippe skadelige gasser, som kan antændes.

- ▶ Rør i kølemiddelkredsløbet og isoleringen må ikke beskadiges.
1. Træk nettilslutningsledningens netstik ud.
  2. Skær nettilslutningsledningen over.
  3. Bortskaf apparatet miljørigtigt.  
Hvis der er tvivl om genbrugsordningerne, og om hvor genbrugspladserne er placeret, så kan forhandleren, kommunen eller de

kommunale myndigheder kontaktes for at få yderligere information.



Dette apparat er klassificeret iht. det europæiske direktiv 2012/19/EU om affald af elektrisk- og elektronisk udstyr (waste electrical and electronic equipment - WEEE). Dette direktiv angiver rammerne for indlevering og recycling af kasserede apparater gældende for hele EU.

## 15 Kundeservice

Funktionsrelevante originale reservedele iht. den pågældende forordning om miljøvenligt design kan fås hos vores kundeservice i en periode på mindst 10 år fra apparatets markedsføring i Det Europæiske Økonomiske Samarbejdsområde.

**Bemærk:** Anvendelse af kundeservice er gratis inden for rammerne af producentens lokalt gældende garantibetingelser. Minimumsvarigheden af garantien (producentens garanti for privatforbrugere) er 2 år i Det Europæiske Økonomiske Samarbejdsområde iht. til de gældende lokale garantibetingelser. Garantibetingelserne har ingen indvirkninger på andre rettigheder eller krav, der gør sig gældende for dig iht. lokal ret.

Der findes detaljerede oplysninger om garantiperiode og garantibetingelser for det aktuelle land via QR-koden på det medfølgende dokument om servicekontakter hos vores kundeservice, forhandleren eller på vores website.

Der findes kontaktdata til kundeservice via QR-koden på det medfølgende

dokument om servicekontakter og garantibetingelser eller på vores web-site.

## 15.1 Produktnummer (E-Nr.) og fabriktionsnummer (FD-Nr.)

Hav produktnummeret (E-Nr.) og fabriktionsnummeret (FD) parat, der findes på apparatets typeskilt, hvis du kontakter kundeservice.

→ "Apparat", Fig. 1/4 Side 11

Skriv dataene ned, så du hurtigt kan finde apparatets data og telefonnummeret til kundeservice.

---

## 16 Tekniske data

Kølemiddel, nytteindhold og yderligere tekniske angivelser findes på typeskiltet.

→ "Apparat", Fig. 1/4 Side 11

Dette produkt indeholder en lyskilde i energieffektivitetsklasse F. Lyskilden fås som reservedel og må kun udskiftes af fagpersonale, der er uddannet til dette.

Dette produkt indeholder anden lyskilde i energieffektivitetsklasse F. Lyskilden fås som reservedel og må kun udskiftes af fagpersonale, der er uddannet til dette.

Der findes yderligere oplysninger om den aktuelle model på internettet under <https://eprel.ec.europa.eu/><sup>1</sup>.

Denne webadresse linker til den officielle EU-produktdatabase EPREL. Følg derefter anvisningerne om modelsøgning. Model-ID'et fremgår af tegnene før skråstregen i produktnummeret (E-Nr.) på typeskiltet. Alternativt findes model-ID'et også på første linje på EU-energimærket.

---

<sup>1</sup> Gælder kun for lande i Det Europæiske Økonomiske Samarbejdsområde







The difference is Gaggenau

[gaggenau.com](http://gaggenau.com)

**BSH Hausgeräte GmbH**  
Carl-Wery-Straße 34  
81739 München, GERMANY  
[www.gaggenau.com](http://www.gaggenau.com)



9001922596 (051008)  
da