

Gaggenau

da Betjeningsvejledning

no Bruksanvisning

sv Bruksanvisning

fi Käyttöohje

RW404..

Vinopbevaringsskab

Skap for lagring av vin

Vinförvaringsskåp

Viinin säilytyskaappi

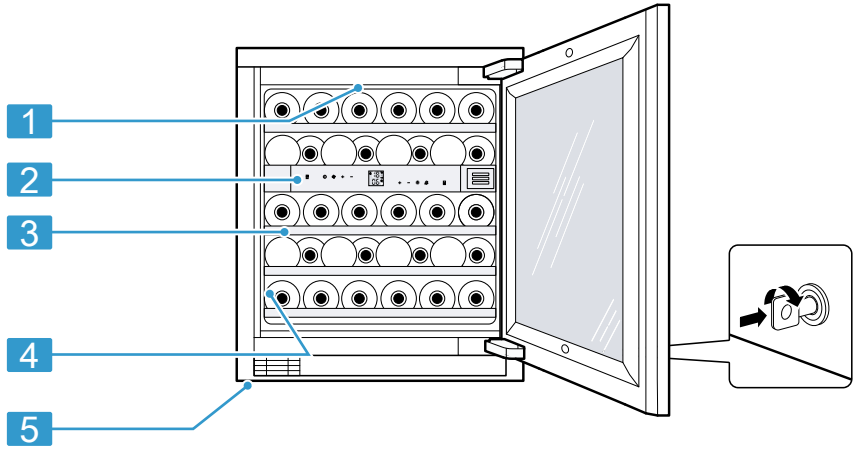

1

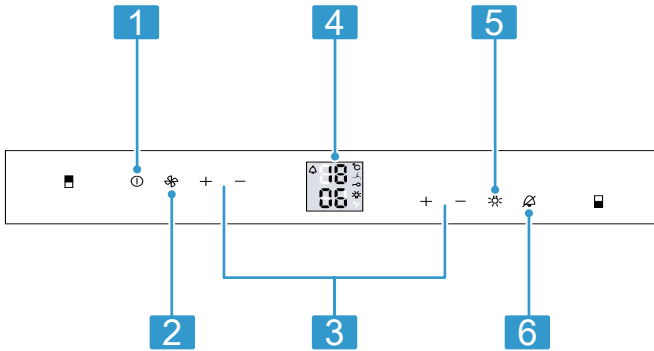

2

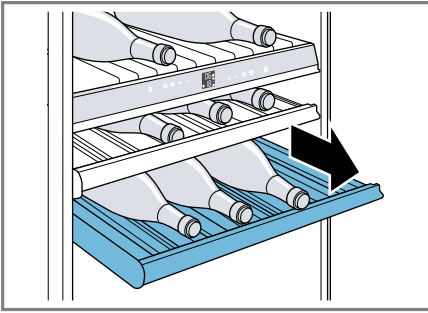

3

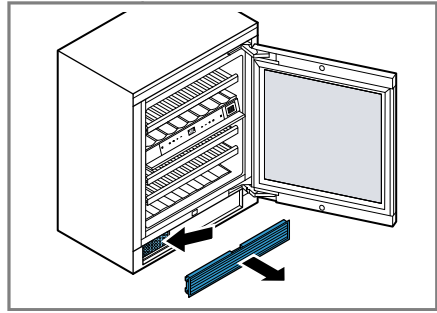

4

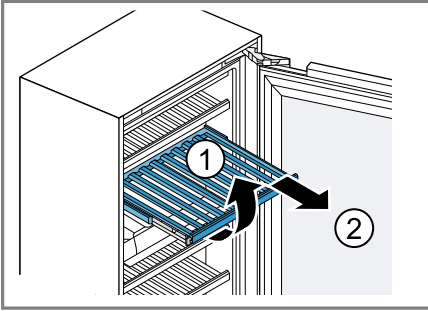

5

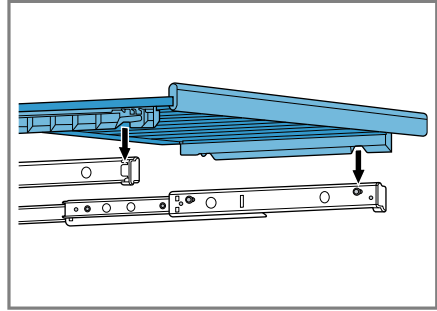

6

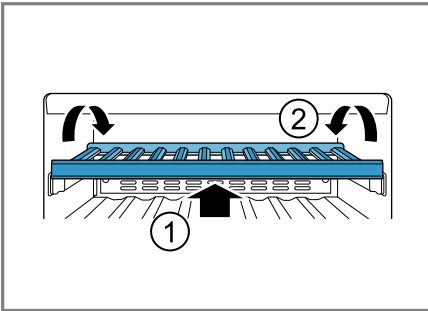

7

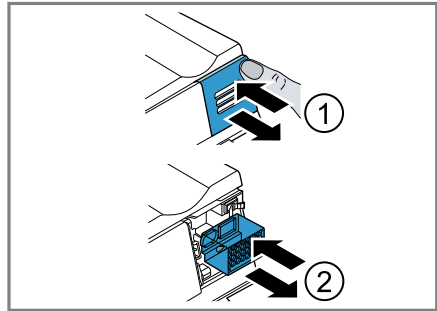

8

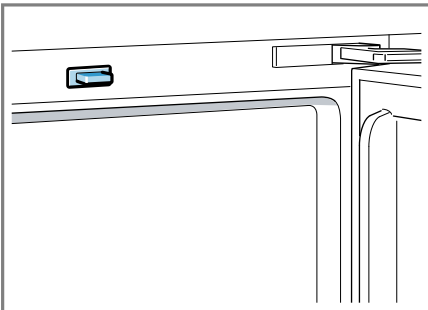

9

Du kan finde yderligere oplysninger i den digitale brugervejledning.



Indholdsfortegnelse

1 Sikkerhed.....	6	7.5 Tastlås	13
1.1 Generelle henvisninger	6	7.6 Display-lysstyrke	14
1.2 Bestemmelsesmæssig brug	6	8 Ekstrafunktioner	14
1.3 Begrænsning af brugerkreds	6	8.1 Indvendig belysning	14
1.4 Sikker transport	6	8.2 Præsentationstilstand	14
1.5 Sikker installation	7	8.3 Ventilation	15
1.6 Sikker brug	8	8.4 Display-lysstyrke	15
1.7 Beskadiget apparat	9	9 Alarm.....	15
2 Undgå materielle skader.....	11	9.1 Døralarm.....	15
3 Miljøbeskyttelse og besparelse	11	9.2 Temperaturalarm	15
3.1 Bortskaffelse af emballage.....	11	10 Vinopbevaringsrum	15
3.2 Energibesparelse	11	10.1 Placering af maksimalt antal standardflasker	15
4 Opstilling og tilslutning	11	10.2 Tips om vinopbevaring.....	16
4.1 Leveringsomfang	11	10.3 Drikketemperaturer.....	16
4.2 Betingelser for opstillingssted.....	12	11 Afrimning.....	16
4.3 Montage af apparat.....	12	11.1 Afrimning i vinopbevaringsrum	16
4.4 Forberede apparatet til den første ibrugtagning	12	12 Rengøring og pleje.....	17
4.5 Elektrisk tilslutning.....	12	12.1 Plejeanvisninger for overflader af rust frit stål	17
5 Lær apparatet at kende.....	12	12.2 Forberede apparat til rengøring	17
5.1 Apparat.....	12	12.3 Rengøre apparatet	17
5.2 Betjeningsfelt	12	12.4 Rengøre kondensvandrende og afløbshul	18
6 Udstyr	13	12.5 Rengøre ventilationsgitter.....	18
6.1 Udtrækbar flaskehylde	13	12.6 Tage udstyrsdele ud.....	18
6.2 Lugtfilter	13	12.7 Isætning af lugtfilter	18
7 Generel betjening.....	13		
7.1 Tænde apparatet	13		
7.2 Tips om brugen	13		
7.3 Slukke apparat	13		
7.4 Indstille temperatur.....	13		

13 Afhjælpning af fejl.....	19
14 Opbevaring og bortskaffelse..	21
14.1 Tage apparatet ud af drift	21
14.2 Bortskaffelse af udtjent apparat	21
15 Kundeservice	21
15.1 Produktnummer (E-Nr.) og fabrikationsnummer (FD-Nr.).....	22
16 Tekniske data	22



1 Sikkerhed

Overhold følgende sikkerhedsanvisninger.

1.1 Generelle henvisninger

- Læs denne vejledning omhyggeligt igennem.
- Opbevar vejledningen og produktinformationerne til senere brug, og giv dem videre til en senere ejer.
- Tilslut ikke apparatet i tilfælde af en transportskade.

1.2 Bestemmelsesmæssig brug

Dette apparat er kun beregnet til indbygning.

Anvend kun apparatet:

- til opbevaring af vin.
- i privat husholdning og i lukkede rum i huslige omgivelser.
- Op til en højde på maksimalt 1500 m over havets overflade.

1.3 Begrænsning af brugerkreds

Dette apparat kan bruges af børn, der er fyldt 8 år, samt af personer med begrænsede fysiske, sensoriske eller psykiske evner eller manglende erfaring og/eller viden, hvis de overvåges eller er blevet instrueret i en sikker brug af apparatet og har forstået de farer, der kan være forbundet med brugen af apparatet.

Børn må ikke bruge apparatet til leg.

Rengøring og brugervedligeholdelse må ikke udføres af børn, medmindre de overvåges.

Børn mellem 3 og 8 år må ikke ilægge / udtage varer fra køle-/fryseskabet.

1.4 Sikker transport

ADVARSEL – Fare for tilskadekomst!

Apparatets høje vægt kan medføre skader ved løft.

- ▶ Løft ikke apparatet alene.

1.5 Sikker installation

⚠ ADVARSEL – Fare for elektrisk stød!

Ukorrekte installationer er farlige.

- ▶ Apparatet må kun tilsluttes og bruges iht. angivelserne på typeskiltet.
- ▶ Apparatet må kun tilsluttes et strømnet med vekselstrøm via en stikdåse med jord, der er installeret forskriftsmæssigt.
- ▶ Jordledningssystemet, der beskytter husets elinstallation, skal være installeret forskriftsmæssigt.
- ▶ Forsyn aldrig apparatet via en ekstern kontaktnordning, f.eks. tidsur eller fjernstyring.
- ▶ Når apparatet er monteret, skal nettilslutningsledningens netstik være frit tilgængeligt, eller hvis dette ikke er muligt, skal der være monteret en afbryderanordning i den faste elektriske installation, som opfylder de gældende installationsbestemmelser.
- ▶ Sørg under opstilling af apparatet for, at nettilslutningsledningen ikke kommer i klemme eller bliver beskadiget.

En beskadiget isolering af nettilslutningsledningen er farlig.

- ▶ Nettilslutningsledningen må aldrig komme i kontakt med varmekilder.

⚠ ADVARSEL – Eksplosionsfare!

Hvis apparatets ventilationsåbninger er lukket, kan der i tilfælde af en lækage i kølekredsløbet opstå en brændbar gas-/luftblanding.

- ▶ Tildæk ikke ventilationsåbningerne i apparatets kabinet eller i indbygningskabinettet.

⚠ ADVARSEL – Brandfare!

Anvendelse af en forlænget nettilslutningsledning og ikke-godkendte adaptere er farligt.

- ▶ Brug ikke forlængerledning eller multistikdåser.
- ▶ Brug kun adaptere og nettilslutningsledninger, der er godkendt af producenten.
- ▶ Hvis nettilslutningsledningen er for kort, og en længere nettilslutningsledning ikke er til rådighed, så kontakt en autoriseret elinstallatør for at tilpasse installationen i huset.

Flytbare multistikdåser eller netdele kan blive overophedet og medføre brand.

- ▶ Flytbare multistikdåser eller netdele må ikke placeres på bagsiden af apparaterne.

⚠ ADVARSEL – Fare for elektrisk stød!

Brug af apparatet uden jording er farligt.

- ▶ I Danmark er apparatet kun godkendt til brug i forbindelse med en stikkontakt type E.



1.6 Sikker brug

⚠ ADVARSEL – Fare for elektrisk stød!

Indtrængende fugtighed kan forårsage et elektrisk stød.

- ▶ Anvend kun apparatet i lukkede rum.
- ▶ Udsæt aldrig apparatet for ekstrem varme og fugt.
- ▶ Brug ikke damprensere eller højtryksrensere til at rengøre apparatet.

⚠ ADVARSEL – Fare for kvælning!

Børn kan trække emballagemateriale over hovedet eller vikle sig ind i det og blive kvalt.

- ▶ Opbevar emballagematerialet utilgængeligt for børn.
- ▶ Lad ikke børn lege med emballagemateriale.

Børn kan indånde eller sluge smådele og dermed blive kvalt.

- ▶ Opbevar smådele utilgængeligt for børn.
- ▶ Lad ikke børn lege med smådele.

⚠ ADVARSEL – Eksplosionsfare!

Hvis kølekredsløbet beskadiges, kan der løbe brændbar kølevæske ud og eksplodere.

- ▶ Der må ikke anvendes andre mekaniske hjælpemidler eller andre midler til fremskyndelse af afrimningen end det, der er anbefalet af producenten.

Produkter med brandbare drivgasser og eksplosive stoffer kan eksplodere, f.eks. spraydåser.

- ▶ Produkter med brandbare drivgasser samt eksplosive stoffer må ikke opbevares i apparatet.

⚠ ADVARSEL – Brandfare!

Elektriske apparater inde i apparatet kan medføre brand, f.eks. varmeapparater eller elektriske ismaskiner.

- ▶ Der må ikke anvendes elektriske apparater inde i apparatet.

⚠ ADVARSEL – Fare for tilskadekomst!

Øjenskader som følge af brændbare kølemidler og skadelige gasser.

- ▶ Rør i kølemiddelkredsløbet og isoleringen må ikke beskadiges.

1.7 Beskadiget apparat**⚠ ADVARSEL – Fare for elektrisk stød!**

Et beskadiget apparat eller en beskadiget nettilslutningsledning er farlig.

- ▶ Brug aldrig et beskadiget apparat.
- ▶ Træk aldrig i nettilslutningsledningen for at afbryde apparatets forbindelse til strømnettet. Tag altid fat i nettilslutningsledningens netstik, og træk det ud.
- ▶ Hvis apparatet eller nettilslutningsledningen er beskadiget, så træk straks nettilslutningsledningens netstik ud, eller slå sikringen fra i sikringsskabet.
- ▶ Kontakt kundeservice. → *Side 21*

Ukorrekte reparationer er farlige.

- ▶ Kun fagpersonale, der er uddannet til det, må udføre reparationer på apparatet.

- ▶ Der må kun anvendes originale reservedele til reparation af apparatet.
- ▶ Hvis nettilslutningsledningen til apparatet bliver beskadiget, skal den udskiftes af producenten, producentens kundeservice eller en lignende kvalificeret person for at undgå, at der opstår fare.

⚠ ADVARSEL – Brandfare!



Hvis rørene beskadiges, kan der løbe brændbart kølemiddel ud og undslippe skadelige gasser, som kan antændes.

- ▶ Hold åben ild og antændelseskilder væk fra apparatet.
- ▶ Udluft rummet.
- ▶ Sluk for apparatet. → *Side 13*
- ▶ Træk nettilslutningsledningens netstik ud, eller slå sikringen fra i sikringsskabet.
- ▶ Kontakt kundeservice. → *Side 21*

2 Undgå materielle skader

BEMÆRK!

Hvis sokkel, udtræk eller apparatets døre bruges til at sidde eller stå på, kan apparatet blive beskadiget.

- ▶ Stå ikke på sokkel, udtræk eller døre, og brug dem ikke til støtte.

Tilsmudsning med olie eller fedt kan gøre kunststofdele og dørtætninger porøse.

- ▶ Kunststofdele og dørtætninger skal holdes fri for olie og fedt.

Udstyr og tilbehør, der rengøres i opvaskemaskinen, kan blive deformeret eller misfarvet.

- ▶ Rengør aldrig udstyr og tilbehør i opvaskemaskinen.

3 Miljøbeskyttelse og besparelse

3.1 Bortskaffelse af emballage

Alt emballagemateriale er miljøvenligt og egnet til genbrug.

- ▶ Bortskaf de enkelte dele adskilt efter art.

3.2 Energibesparelse

Overholdes disse henvisninger, forbruger dit apparat mindre strøm.

Valg af opstillingssted

- Beskyt apparatet mod direkte sollys.

- Apparatet skal opstilles med så stor afstand som muligt fra radiatorer, komfurer og andre varmekilder:
 - Hold en afstand på 30 mm til el- eller gaskomfurer.
 - Hold en afstand på 300 mm til olie- eller kulfyrede komfurer.
- De udvendige ventilationsgitre må aldrig afdækkes eller blokeres.

Energibesparelse under driften

Bemærk: Placeringen af udstyrsdele har ingen indflydelse på apparatets energiforbrug.

- Åbn kun apparatet kortvarigt, og luk det omhyggeligt.
- De indvendige ventilationsåbninger og de udvendige ventilationsgitre må aldrig tildækkes eller blokeres.

4 Opstilling og tilslutning

4.1 Leveringsomfang

Kontroller efter udpakningen alle dele for transportskader, og om leveringen er fuldstændig.

Kontakt forhandlere eller kundeservice → *Side 21* i tilfælde af reklamationer.

Leveringen består af:

- Indbygningsapparat
- Udstyr og tilbehør¹
- Montagevejledning
- Betjeningsvejledning
- Kundeserviceliste
- Garanti-dokumenter²
- Energimærkning
- Oplysninger om energiforbrug og støj

¹ Afhængigt af apparatets udstyr

² Ikke i alle lande

da Lær apparatet at kende

4.2 Betingelser for opstillingssted

ADVARSEL Eksplosionsfare!

Hvis apparatet er opstillet i et for lille rum, kan der opstå en brændbar gas-/luftblanding i tilfælde af en lækage i kølekredsløbet.

- ▶ Apparatet må kun opstilles i et rum, som har et volumen på minimum 1 m³ pr. 8 g kølemiddel. Kølemiddelmængden står på typeskiltet. → Fig. **1**/**4**

Apparatets vægt fra fabrikken kan være op til 60 kg afhængigt af modellen.

For at kunne bære apparatets vægt skal underlaget være tilstrækkelig stabilt.

Dette køleskab er beregnet til brug ved omgivende temperaturer fra 10 °C til 38 °C.

Apparatet er fuldt funktionsdygtigt indenfor den tilladte rumtemperatur. Hvis apparatet er i drift ved lavere rumtemperaturer, kan beskadigelse af apparatet ned til en rumtemperatur på 5 °C udelukkes.

4.3 Montage af apparat

- ▶ Monter apparatet iht. den medfølgende montagevejledning.

4.4 Forberede apparatet til den første ibrugtagning

1. Tag oplysningsmaterialet ud.
2. Fjern beskyttelsesfolier og transportsikringer, som f.eks. klæbestrimler og karton.
3. Den første rengøring af apparatet. → Side 17

4.5 Elektrisk tilslutning

1. Sæt nettilslutningsledningens netstik til apparatet i en stikdåse i nærheden af apparatet.
Apparatets tilslutningsdata står på typeskiltet. → Fig. **1**/**4**
 2. Kontroller, om netstikket sidder ordentligt fast.
- ✓ Nu er apparatet klar til brug.

5 Lær apparatet at kende

5.1 Apparat

Her kan du finde en oversigt over apparatets bestanddele.

→ Fig. **1**, Der kan forekomme afvigelser mellem apparatet og afbildningerne hvad angår udstyr og størrelser.

-
- | | |
|----------|------------------------------------|
| 1 | Indvendig belysning |
| 2 | Betjeningsfelt → Side 12 |
| 3 | Udtrækbar flaskehylde
→ Side 13 |
| 4 | Typeskilt → Side 22 |
| 5 | Skruedefod |
-

5.2 Betjeningsfelt

Via betjeningsfeltet indstilles alle apparatets funktioner, og du informeres om driftstilstanden.

→ Fig. **2**

-
- | | |
|----------|---|
| 1 | Hovedafbryderen tænder eller slukker apparatet. |
| 2 | ✳ tænder eller slukker ventilatoren. |
| 3 | −/+ indstiller temperaturen for det valgte rum. |
-

4 Viser den indstillede temperatur i vinopbevaringsrummet i °C.

5 ☀ aktiverer / deaktiverer den indvendige belysning.

6 🚫 deaktiverer advarselssignalet.

6 Udstyr

Apparatets udstyr afhænger af modellen.

6.1 Udtrækbar flaskehylde

Træk den udtrækbare hylde ud for at få et bedre overblik og for at gøre det lettere at tage flaskerne ud.

→ Fig. **3**

6.2 Lugtfilter

Lugtfilteret filtrerer lugte i kølerummet og kan om nødvendigt udskiftes.

→ "*Isætning af lugtfilter*", Side 18
 Udskift lugtfilteret en gang om året.
 Derved forbliver filterkvaliteten høj.

7 Generel betjening

7.1 Tænde apparatet

1. Tryk på ①.
- ✓ Apparatet begynder at køle.
2. Indstil den ønskede temperatur.
→ Side 13

7.2 Tips om brugen

- Når der er blevet tændt for apparatet, varer det flere timer, inden den indstillede temperatur opnås.

- Når døren lukkes, kan der opstå et undertryk. Døren er i så fald vanskelig at åbne. Vent et øjeblik, til undertrykket er udlignet.
- Temperaturen i apparatet varierer afhængigt af følgende faktorer:
 - Hvor hyppigt apparatet åbnes
 - Mængden af opbevarede madvarer
 - Omgivende temperaturer
 - Direkte sollys

7.3 Slukke apparat

- ▶ Tryk på ①.

7.4 Indstille temperatur

Indstilling af temperatur i vinopbevaringsrum

- ▶ Tryk flere gange på $-/+$, indtil temperaturindikatoren viser den ønskede temperatur.

7.5 Tastlås

Tastelåsen forhindrer, at apparatet betjenes utilsigtet eller ukorrekt.



Aktivering af tastelås

1. Tryk vedvarende på ☼ i 5 sekunder.
- ✓ I displayet blinker "MENU" og "c".
2. Tryk på ☼.
- ✓ Undermenu-indikatoren viser "c1".
3. Tryk på ☼.
- ✓ Undermenu-indikatoren viser "c", og \rightarrow vises.
4. Tryk på ☼.
- ✓ Indstillingsmenuen forlades. \rightarrow viser, at tastelåsen er aktiveret.

Deaktivering af tastelås

1. Tryk vedvarende på ☼ i 5 sekunder.
- ✓ I displayet blinker "MENU" og "c".

da Ekstrafunktioner

- Tryk på .
- ✓ Undermenu-indikatoren viser "c0".
- Tryk på .
- ✓ Undermenu-indikatoren viser "c".
- Tryk på .
- ✓ Indstillingsmenuen forlades.







7.6 Display-lysstyrke

Displayets lysstyrke kan indstilles i trin.

Bemærk: Ved ibrugtagningen af apparatet bliver den indstillede display-lysstyrke først aktiveret, når de indstillede indvendige temperaturer i rummene er nået.

h0	minimum lysstyrke
h5	maksimal lysstyrke

Indstilling af display-lysstyrke

- Tryk vedvarende på  i 5 sekunder.
- ✓ I displayet blinker "MENU" og "c".
- Tryk på , til "h" lyser.
- Tryk på .
- Tryk på /, til undermenu-indstillingsindikatoren viser den ønskede indstilling.
- Tryk på .
- ✓ Undermenu-indikatoren viser "h".
- Tryk på .
- ✓ Indstillingsmenuen forlades.

8 Ekstrafunktioner

Oplysninger om, hvilke ekstra funktioner, der kan indstilles i apparatet.

8.1 Indvendig belysning

Den indvendige belysning tænder automatisk, når apparatet åbnes.

Tip Hvis den indvendige belysning fortsat skal lyse, når døren er lukket, kan præsentationstilstanden aktiveres.

8.2 Præsentationstilstand

I præsentationstilstand er den indvendige belysning permanent tændt.







Aktivering af præsentationstilstand

- ▶ Tryk på .
- ✓ I displayet vises . Den indvendige belysning forbliver tændt, når døren er lukket.

Deaktivering af præsentationstilstand

- ▶ Tryk på .

Indstilling af lysstyrken i præsentationstilstand

- Tryk på .
- ✓ I displayet vises .
- Tryk vedvarende på .
- Tryk på /, til den ønskede lysstyrke er nået.
- Slip .

8.3 Ventilation

Ved længevarende opbevaring af vin bør ventilatoren være tændt. Derved opnås et indeklima svarende til en vinkælder. Den forøgede luftfugtighed forhindrer, at propperne tørrer ud.

Aktivering af ventilation

- ▶ Tryk på .
- ✓ I displayet vises .







8.4 Display-lysstyrke

Displayets lysstyrke kan indstilles i trin.

Bemærk: Ved ibrugtagningen af apparatet bliver den indstillede display-lysstyrke først aktiveret, når de indstillede indvendige temperaturer i rummene er nået.

h0	minimum lysstyrke
h5	maksimal lysstyrke

Indstilling af display-lysstyrke

1. Tryk vedvarende på  i 5 sekunder.
 - ✓ I displayet blinker "MENU" og "c".
2. Tryk på , til "h" lyser.
3. Tryk på .
4. Tryk på , til undermenu-indstillingsindikatoren viser den ønskede indstilling.
5. Tryk på .
 - ✓ Undermenu-indikatoren viser "h".
6. Tryk på .
 - ✓ Indstillingsmenuen forlades.

9 Alarm

9.1 Døralarm

Hvis apparatets dør står åben i længere tid, aktiveres døralarmen.

Deaktivering af døralarm

- ▶ Luk apparatdøren, eller tryk på .
- ✓ Advarselssignalet er slukket.

9.2 Temperaturalarm

Hvis der er for varmt eller for koldt i vinopbevaringsrummet i længere tid, udløses temperaturalarmen.

Deaktivering af temperaturalarm

- ▶ Tryk på .
- ✓ Advarselssignalet er slukket.

10 Vinopbevaringsrum

I vinopbevaringsrummet kan vine opbevares korrekt ved en konstant temperatur.

Temperaturen i vinopbevaringsrummet kan indstilles fra 5 °C til 20 °C.

10.1 Placering af maksimalt antal standardflasker

- ▶ For at få plads til det maksimale antal flasker skal vinflaskerne placeres forskudt i forhold til hinanden og liggende.

da Afrimning

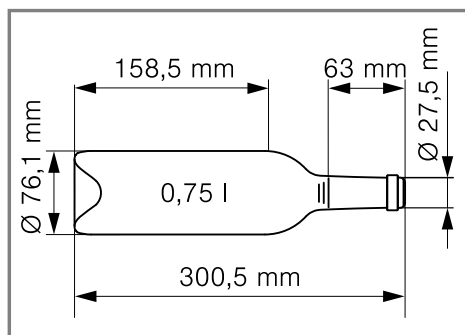

Standardflaske

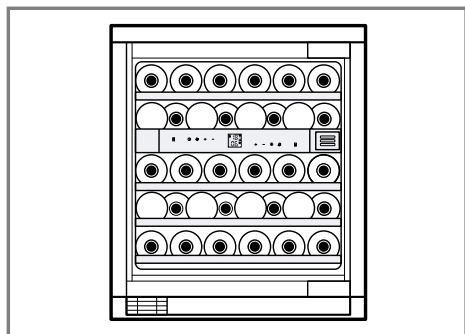

Eksempel på opbevaring med 34 standardflasker

10.2 Tips om vinopbevaring

Vær opmærksom på følgende tips om opbevaring af vin.

- Opbevar ikke vinflasker i kasser eller kartoner i apparatet. De åbne flaskehylder muliggør en kontinuerlig luftcirkulation. Derved fjernes overflødig fugtighed hurtigt.
- Vinen skal tempereres langsomt (chambreres), inden den serveres. Tag rosévin ud af apparatet 2 til 5 timer inden serveringen og rødvin 4 til 5 timer forinden. Hvidvin kan serveres direkte. Sekt og champagne skal holdes nedkølet i køleskabet til kort før serveringen.

- Opbevar altid vine lidt køligere end deres ideelle serveringstemperatur, fordi vinen bliver opvarmet, når den hældes op i glasset.

10.3 Drikketemperaturer

Den rigtige serveringstemperatur er afgørende for vinens smag.

Vintype	Drikketemperatur
Stor rød Bordeaux	18 °C
Côtes du Rhône rød, Barolo	17 °C
Stor rød Bourgogne, rød Bordeaux	16 °C
Portvin	15 °C
Ung rød Bourgogne	14 °C
Unge rødvine	12 °C
Ung Beaujolais, alle hvidvine med lavt restdsukker	11 °C
Gamle hvidvine, stor Chardonnay	10 °C
Sherry	9 °C
Unge hvidvine, Spätlese	8 °C
Hvidvine fra Loire, Entre-deux-Mers	7 °C

11 Afrimning

11.1 Afrimning i vinopbevaringsrum

Som følge af apparatets konstruktion dannes der vanddråber eller rim på vinopbevaringsrummets bagvæg under driften. Bagvæggen i vinopbevaringsrummet afrimes automatisk. Kondensvandet løber via afløbsrenden ud gennem afløbshullet.

Vær opmærksom på følgende, for at kondensvandet skal kunne løbe af, og der ikke dannes ubehagelig lugt:
→ "Rengøre kondensvandrende og afløbshul", Side 18.

12 Rengøring og pleje

Rengør og plej maskinen omhyggeligt, så maskinen forbliver funktionsdygtig længe.

Rengøring af utilgængelige steder skal udføres af kundeservice. Rengøring udført af kundeservice kan medføre udgifter.

12.1 Plejeanvisninger for overflader af rust frit stål

Til pleje og rengøring af overflader af rustfrit stål må der kun bruges rengøringsmidler og rengøringsklude, som er egnede til rustfrit stål.

Tips

- Foretag rengøringsbevægelserne langs med strukturen i det rustfrit stål for at undgå synlige ridser.
- Der kan fås egnede rengøringsmidler og rengøringsklude hos vores kundeservice, forhandleren eller på vores hjemmeside.

12.2 Forberede apparat til rengøring

1. Sluk for apparatet. → Side 13
2. Afbryd apparatets forbindelse til strømnettet.
Træk netttilslutningsledningens netstik ud, eller slå sikringen fra i sikringskabet.
3. Tag alle flasker ud, og opbevar dem et køligt sted.
4. Tag alle udstyrsdele og tilbehør ud af apparatet. → Side 18

12.3 Rengøre apparatet

ADVARSEL

Fare for elektrisk stød!

Indtrængende fugtighed kan forårsage et elektrisk stød.

- ▶ Brug ikke damprenser eller højtryksrensere til at rengøre apparatet. Det kan være farligt, hvis der trænger væske ind i belysningen eller betjeningselementer.
- ▶ Vand fra rengøringen må ikke trænge ind i belysningen eller betjeningselementerne.

BEMÆRK!

Uegnede rengøringsmidler kan beskadige apparatets overflader.

- ▶ Brug ikke hårde skuresvampe eller rengøringsssvampe.
- ▶ Der må ikke anvendes stærke eller skurende rengøringsmidler.
- ▶ Brug ikke rengøringsmidler med højt indhold af alkohol.

Hvis der kommer væske i afløbshullet, kan fordampningsskålen løbe over.

- ▶ Skyllevandet må ikke løbe ned i afløbshullet.

Udstyr og tilbehør, der rengøres i opvaskemaskinen, kan blive deformeret eller misfarvet.

- ▶ Rengør aldrig udstyr og tilbehør i opvaskemaskinen.

1. Forbered apparat til rengøring.
→ Side 17
2. Rengør apparatet, udstyrsdelene, tilbehørsdelene og dørtætningerne med en opvaskeklud, lunkent vand og lidt pH-neutralt opvaskemiddel.
3. Tør grundigt efter med en blød, tør klud.
4. Sæt udstyrsdelene ind.
5. Elektrisk tilslutning af apparatet.
→ Side 12
6. Tænd for apparatet. → Side 13

12.4 Rengøre kondensvandrende og afløbshul

Afløbsrenden og afløbsrøret skal rengøres med regelmæssige mellemrum, så kondensvandet kan løbe ud.

- ▶ Rengør forsigtigt kondensvandrenden og afløbshullet, f.eks. med en vatpind.



12.5 Rengøre ventilationsgitter

1. Tag det udvendige ventilationsgitter af til rengøring.
 - Træk det udvendige ventilationsgitter af fremad.

→ Fig. 4
2. Rengør det udvendige ventilationsgitter med en opvaskeklud og varmt opvaskevand.
3. Rengør støvfiltret med en støvsuger.
4. Lad det udvendige ventilationsgitter tørre fuldstændigt, og sæt det på plads igen.

12.6 Tage udstyrsdele ud

Tag udstyrsdelene ud af apparatet, når de skal rengøres grundigt.

Udtrækbar flaskehylde

Tag den udtrækbare flaskehylde ud

1. Træk den udtrækbare flaskehylde ud til anslag.
2. Løft den udtrækbare flaskehylde foran ①, og tag den ud ②.

→ Fig. 5

Isætning af udtrækbar flaskehylde

1. Træk udtræksskinnerne helt ud, og sæt flaskehylde med de forreste udspæringer på befæstigelsesbolterne.

→ Fig. 6
2. Skyd flaskehylde og udtræksskinnerne helt ind til anslag i apparatet.
3. Tryk flaskehylde helt bagud, til den går i indgreb foran. Tryk flaskehylde bagud og nedad, til den går i indgreb.

→ Fig. 7

12.7 Isætning af lugtfilter

1. Tryk lugtfilterets afdækning ind, slip den igen, og tag den af.
2. Tag det brugte lugtfilter ud af lugtfilterholderen, og udskift det med et nyt lugtfilter.
3. Sæt afdækningen på, tryk den ind til anslag, og slip den igen.
 - ✓ Der høres en klik-lyd. Afdækningen bliver automatisk låst.

→ Fig. 8

Bemærk: Der kan fås et nyt lugtfilter hos vores kundeservice eller på vores hjemmeside.

13 Afhjælpning af fejl

Mindre fejl ved apparatet kan afhjælpes selv. Læs oplysningerne om fejlfhjælpning, inden kundeservice kontaktes. Sådan undgås unødige omkostninger.

ADVARSEL

Fare for elektrisk stød!

Ukorrekte reparationer er farlige.

- ▶ Kun fagpersonale, der er uddannet til det, må udføre reparationer på apparatet.
- ▶ Der må kun anvendes originale reservedele til reparation af apparatet.
- ▶ Hvis nettilslutningsledningen til apparatet bliver beskadiget, skal den udskiftes af producenten, producentens kundeservice eller en lignende kvalificeret person for at undgå, at der opstår fare.

Fejl	Årsag og fejlfhjælpning
Meddelelse vises med F0 eller F1 i displayet.	Elektronikken har registreret en fejl. <ul style="list-style-type: none"> ▶ Kontakt kundeservice. Nummeret til kundeservice findes på den medfølgende kundeserviceoversigt.
Apparatet køler ikke, indikatorer og belysning lyser.	Demotilstanden er aktiveret. <ul style="list-style-type: none"> ▶ Kontakt kundeservice. Nummeret til kundeservice findes på den medfølgende kundeserviceoversigt.
LED-belysningen fungerer ikke.	Forskellige årsager er mulige. <ul style="list-style-type: none"> ▶ Kontakt kundeservice. Nummeret til kundeservice findes på den medfølgende kundeserviceoversigt.
	Lysafbryderen klemmer. <ul style="list-style-type: none"> ▶ Kontroller, om lysafbryderen kan bevæges. → Fig. 9
Temperaturen afviger meget fra indstillingen.	Forskellige årsager er mulige. <ol style="list-style-type: none"> 1. Sluk for apparatet. → Side 13 2. Tænd for apparatet igen efter ca. 5 minutter. → Side 13 <ul style="list-style-type: none"> – Kontroller temperaturen igen efter et par timer, hvis temperaturen er for høj. – Kontroller temperaturen igen næste dag, hvis temperaturen er for lav.

Fejl	Årsag og fejlfhjælpning
Bunden i vinopbevaringsrummet er våd.	Kondensvandrenden eller afløbshullet er tilstoppede. ▶ Rengør kondensvandrenden og afløbshullet. → Side 18
Apparatet brummer, bobler, summer, gurgler eller klikker.	Ingen fejl. En motor er i gang, f.eks. køleaggregat, ventilator. Der løber kølemiddel gennem rørene. Motor, kontakter eller magnetventiler tænder/slukker. Ingen handling nødvendig.
Apparatet støjer.	Udstyrsdele vipper eller klemmer. ▶ Kontroller de udtagelige udstyrsdele, og isæt dem eventuelt rigtigt ind.



14 Opbevaring og bortskaffelse

14.1 Tage apparatet ud af drift

1. Sluk for apparatet. → *Side 13*
2. Afbryd apparatets forbindelse til strømnettet.
Træk netttilslutningsledningens netstik ud, eller slå sikringen fra i sikringskabet.
3. Rengør apparatet. → *Side 17*
4. Lad apparatet stå åbent for at sikre tilstrækkelig ventilation inde i det.

14.2 Bortskaffelse af udtjent apparat

Ved miljørigtig bortskaffelse kan værdifulde råstoffer genindvindes.

ADVARSEL

Fare for sundhedsskader!

Børn kan lukke sig inde i apparatet og komme i livsfare.

- ▶ For at gøre det besværligt for børn at klatre ind må hylder og beholdere ikke tages ud af apparatet.
- ▶ Sørg for at holde børn væk fra et udtjent apparat.

ADVARSEL

Brandfare!

Hvis rørene beskadiges, kan der løbe brændbart kølemiddel ud og undslippe skadelige gasser, som kan antændes.

- ▶ Rør i kølemiddelkredsløbet og isoleringen må ikke beskadiges.
1. Træk netttilslutningsledningens netstik ud.
 2. Skær netttilslutningsledningen over.
 3. Bortskaf apparatet miljørigtigt.

Hvis der er tvivl om genbrugsordningerne, og om hvor genbrugspladserne er placeret, så kan forhandleren, kommunen eller de kommunale myndigheder kontaktes for at få yderligere information.



Dette apparat er klassificeret iht. det europæiske direktiv 2012/19/EU om affald af elektrisk- og elektronisk udstyr (waste electrical and electronic equipment - WEEE). Dette direktiv angiver rammerne for indlevering og recycling af kasserede apparater gældende for hele EU.

15 Kundeservice

Funktionsrelevante originale reservedele iht. den pågældende forordning om miljøvenligt design kan fås hos vores kundeservice i en periode på mindst 10 år fra apparatets markedsføring i Det Europæiske Økonomiske Samarbejdsområde.

Bemærk: Anvendelse af kundeservice er gratis inden for rammerne af producentens lokalt gældende garantibetingelser. Minimumsvarigheden af garantien (producentens garanti for privatforbrugere) er 2 år i Det Europæiske Økonomiske Samarbejdsområde iht. til de gældende lokale garantibetingelser. Garantibetingelserne har ingen indvirkninger på andre rettigheder eller krav, der gør sig gældende for dig iht. lokal ret.

Der findes detaljerede oplysninger om garantiperiode og garantibetingelser for det aktuelle land hos vores kundeservice, den lokale forhandler og på vores hjemmeside.

da Tekniske data

Hav apparatets produktnummer (E-Nr.) og fabriktionsnummer (FD-Nr.) parat, hvis du kontakter kundeservice.

Kontaktdata for kundeservice findes i vedlagte liste over kundeserviceafdelinger eller på vores hjemmeside.

15.1 Produktnummer (E-Nr.) og fabriktionsnummer (FD-Nr.)

Produktnummeret (E-Nr.) og fabriktionsnummeret (FD-Nr.) findes på apparatets typeskilt.

→ Fig. **1** / **4**

Skriv dataene ned, så du hurtigt kan finde apparatets data og telefonnummeret til kundeservice.

(E-Nr.) på typeskiltet. Alternativt findes model-ID'et også på første linje på EU-energimærket.

16 Tekniske data

Kølemiddel, nytteindhold og yderligere tekniske angivelser findes på typeskiltet.

→ Fig. **1** / **4**

Dette produkt indeholder en lyskilde i energieffektivitetsklasse F. Lyskilden fås som reservedel og må kun udskiftes af fagpersonale, der er uddannet til dette.

Dette produkt indeholder anden lyskilde i energieffektivitetsklasse F. Lyskilden fås som reservedel og må kun udskiftes af fagpersonale, der er uddannet til dette.

Der findes yderligere oplysninger om den aktuelle model på internettet under <https://eprel.ec.europa.eu/>¹. Denne webadresse linker til den officielle EU-produktdatabase EPREL. Følg derefter anvisningerne om modelsøgning. Model-ID'et fremgår af tegnene før skråstregen i produktnummeret

¹ Gælder kun for lande i Det Europæiske Økonomiske Samarbejdsområde

For mer informasjon, se Digital brukerhåndbok.



Innholdsfortegnelse

1 Sikkerhet.....	25	7.5 Tastelås	31
1.1 Generelle merknader.....	25	7.6 Display for lysstyrke	32
1.2 Korrekt bruk	25	8 Tilleggsfunksjoner	32
1.3 Begrensning av brukerkretsen.....	25	8.1 Innvendig belysning	32
1.4 Sikker transport.....	25	8.2 Demo-modus.....	32
1.5 Sikker installasjon.....	26	8.3 Ventilasjon	32
1.6 Sikker bruk	27	8.4 Display for lysstyrke	32
1.7 Apparat med skader	28	9 Alarm.....	33
2 Unngå materielle skader.....	29	9.1 Døralarm.....	33
3 Miljøvern og innsparing.....	29	9.2 Temperaturalarm	33
3.1 Avfallsbehandling av emballasje	29	10 Vinlagringsrom.....	33
3.2 Energisparing	29	10.1 Ordne maks. antall standardflasker.....	33
4 Oppstilling og tilkobling	29	10.2 Tips om lagring av vin.....	33
4.1 Leveringsinnhold	29	10.3 Drikketemperaturer.....	34
4.2 Kriterier for oppstillingsted	30	11 Avriming	34
4.3 Montering av apparatet	30	11.1 Avriming i vinskabet	34
4.4 Klargjøre apparatet til å tas i bruk	30	12 Rengjøring og pleie.....	34
4.5 Koble apparatet til strøm.....	30	12.1 Vedlikeholdsanvisninger for overflater av rustfritt stål	34
5 Bli kjent med.....	30	12.2 Klargjøre apparatet for rengjøring	35
5.1 Apparat.....	30	12.3 Rengjøring av apparatet.....	35
5.2 Betjeningspanel.....	30	12.4 Rengjør rennen for avrimingsvann og avløpshullet.....	35
6 Utstyr	31	12.5 Rengjøre ventilasjonsgitteret	35
6.1 Uttrekkelig flaskehylle	31	12.6 Uttak av utstyrsdeler.....	36
6.2 Luktfilter	31	12.7 Skifte ut luktfilter	36
7 Grunnleggende betjening.....	31		
7.1 Slå på apparatet.....	31		
7.2 Merknader om bruk.....	31		
7.3 Slå av apparatet	31		
7.4 Innstilling av temperatur	31		

no

13 Utbedring av feil	37
14 Oppbevaring og avfalls- behandling.....	39
14.1 Ta apparatet ut av bruk.....	39
14.2 Avfallsbehandling av gammelt apparat.....	39
15 Kundeservice	39
15.1 Produktnummer (E-Nr.) og produksjonsnummer (FD)	40
16 Tekniske data	40



1 Sikkerhet

Følg sikkerhetsanvisningene nedenfor.

1.1 Generelle merknader

- Les nøye gjennom denne anvisningen.
- Oppbevar veiledningen og produktinformasjonen for senere bruk eller for en senere eier.
- Ikke koble til apparatet dersom det har transportskader.

1.2 Korrekt bruk

Dette apparatet er kun beregnet på undermontering. Apparatet må kun brukes:

- for å oppbevare vin.
- i private husholdninger og i lukkede rom hjemme.
- opp til høyde på maks 1500 m over havet.

1.3 Begrensning av brukerkretsen

Dette apparatet kan brukes av barn fra og med 8 år og av personer med redusert fysiske, sensoriske eller mentale evner eller mangel på erfaring og/eller kunnskap, dersom de blir overvåket eller har fått opplæring i en sikker bruk av apparatet og dessuten har forstått farene som kan resultere av feil bruk.

Barn må ikke få leke med apparatet.

Rengjøring og brukervedlikehold må ikke utføres av barn uten oppsyn.

Barn mellom 3 og 8 år har lov til å fylle og tømme kombiskapet.

1.4 Sikker transport

ADVARSEL – Fare for personskade!

Apparatets høye vekt kan føre til personskader når det løftes.

- ▶ Ikke løft apparatet alene.

1.5 Sikker installasjon

⚠ ADVARSEL – Fare for elektrisk støt!

Ukyndige installasjoner er farlig.

- ▶ Maskinen må kun tilkobles og brukes i henhold til angivelsene på typeskiltet.
- ▶ Maskinen skal bare kobles til et strømmnett med vekselstrøm via en forskriftsmessig montert jordet stikkontakt.
- ▶ Systemet for husets PE-leder må være forskriftsmessig installert.
- ▶ Maskinen må aldri forsynes med strøm via en ekstern bryteranordning, f.eks. tidsur eller fjernstyring.
- ▶ Hvis apparatet er innebygd, må støpselet på strømledningen være fritt tilgjengelig. Hvis fri tilgang ikke er mulig, må det i henhold til regelverket være montert en allpolet skillebryter i den faste elektriske installasjonen.
- ▶ Når du stiller opp apparatet, må du påse at strømkabelen ikke kommer i klem eller får skader.

Hvis isolasjonen på strømledningen er skadet, er dette farlig.

- ▶ La aldri strømkabelen være i kontakt med varmekilder.

⚠ ADVARSEL – Eksplosjonsfare!

Hvis apparatets lufteåpninger er tildekket, kan det oppstå en brennbar blanding av gass og luft ved lekkasje i kjølekretsløpet.

- ▶ Ikke dekk til lufteåpningene i apparathuset eller monteringshuset.

⚠ ADVARSEL – Brannfare!

Det er farlig å bruke en forlenget strømledning og adaptere som ikke er godkjent.

- ▶ Ikke bruk forlengelseskabler eller strømskinner.
- ▶ Bruk kun strømledninger som er godkjent av produsenten.
- ▶ Hvis strømledningen er for kort og det ikke finnes en lenger strømledning, må du kontakte et elektrikerfirma for å tilpasse husinstallasjonen.

Flyttbare grenuttak eller adaptere kan bli overopphetet og føre til brann.

- ▶ Ikke plasser flyttbare grenuttak eller adaptere på baksiden av apparatene.

1.6 Sikker bruk

⚠ ADVARSEL – Fare for elektrisk støt!

Fuktighet som trenger inn, kan forårsake elektrisk støt.

- ▶ Apparatet skal kun brukes i lukkede rom.
- ▶ Utsett aldri apparatet for kraftig varme eller fuktighet.
- ▶ Ikke bruk dampstråle eller høytrykksspyler for å rengjøre apparatet.

⚠ ADVARSEL – Kvelningsfare!

Barn kan få emballasjen over hodet eller vikle seg inn i den og kveles.

- ▶ Hold emballasjen borte fra barn.
- ▶ Barn må ikke få leke med emballasjen.

Barn kan puste inn eller svelge smådeler og bli kvalt.

- ▶ Hold smådeler borte fra barn.
- ▶ Ikke la barn leke med smådeler.

⚠ ADVARSEL – Eksplosjonsfare!

Skader på kjølekretsløpet kan føre til at brennbart kjølemiddel lekker ut og eksploderer.

- ▶ Ikke prøv å påskynde avrimingen med andre mekaniske innretninger eller annet utstyr enn det som anbefales av produsenten.

Produkter med brennbare drivgasser og eksplosive stoffer kan eksplodere, f.eks. spraybokser.

- ▶ Ikke oppbevar produkter med brannfarlig drivgass eller eksplosive stoffer i apparatet.

⚠ ADVARSEL – Brannfare!

Elektrisk utstyr inne i apparatet, f.eks. varmeapparater eller elektriske isbitmaskiner, kan føre til brann.

- ▶ Ikke bruk elektrisk utstyr inne i apparatet.

ADVARSEL – Fare for personskade!

Det kan oppstå øyeskader hvis det spruter ut brennbart kjølemiddel og skadelige gasser.

- ▶ Rørene for kretsløpet til kuldemiddelet og isolasjonen må ikke skades.

1.7 Apparat med skader

ADVARSEL – Fare for elektrisk støt!

En vaskemaskin med skader eller en strømledning med skader er farlig.

- ▶ Bruk aldri apparatet hvis det har skader.
- ▶ Dra aldri i strømledningen når du skal koble vaskemaskinen fra strømmettet. Dra alltid i pluggen på strømledningen.
- ▶ Hvis vaskemaskinen eller strømledningen er skadet, må du dra ut støpselet eller slå av sikringen i sikringsskapet umiddelbart.
- ▶ Ta kontakt med kundeservice. → *Side 39*

Ukyndige reparasjoner er farlig.

- ▶ Kun opplært fagpersonell skal utføre reparasjoner på maskinen.
- ▶ Det må kun brukes originale reservedeler til reparasjon av maskinen.
- ▶ Dersom det oppstår skader på apparatets strømkabel, må den skiftes ut av produsenten, kundeservice eller av en annen kvalifisert person for å unngå at det oppstår fare.

ADVARSEL – Brannfare!



Ved skader på rørene kan det sprute ut brennbart kjølemiddel eller sive ut farlige gasser som kan antennes.

- ▶ Hold ild og tennkilder unna apparatet.
- ▶ Luft rommet.
- ▶ Slå av apparatet. → *Side 31*
- ▶ Trekk ut støpselet eller slå av sikringen i sikringsskapet.
- ▶ Ta kontakt med kundeservice. → *Side 39*

2 Unngå materielle skader

OBS!

Hvis man sitter eller trår på sokkelen, uttrekkene eller apparatdørene, kan apparatet bli skadet.

- ▶ Ikke klatre opp på eller støtt deg på sokkelen, skuffene eller dørene.

Tilsmussing fra olje og fett gjøre plastdelene og dørtetningen porøse.

- ▶ Plastdeler og dørtetninger må holdes frie for olje og fett.

Hvis du vasker utstyrsdeler og tilbehør i oppvaskmaskin, kan de bli deformert eller misfarget.

- ▶ Du må aldri vaske utstyrsdeler og tilbehør i oppvaskmaskin.

- Apparatet må settes opp med størst mulig avstand til varmeovner, komfyrer og andre varmekilder:
 - Hold 30 mm avstand til elektriske komfyrer eller gasskomfyrer.
 - Hold 300 mm avstand til olje eller kullkomfyrer.
- De utvendige ventilasjonsgitrene må aldri tildekkes eller stenges for.

Spar strøm ved bruk

Merk: Plasseringen av utstyrsdelene har ingen innflytelse på apparatets strømforbruk.

- Apparatet må bare åpnes et kort øyeblikk og lukkes nøye.
- De innvendige lufteåpningene og ytre ventilasjonsgitrene må aldri dekkes til eller lukkes.

3 Miljøvern og innsparing

3.1 Avfallsbehandling av emballasje

Emballasjematerialene er miljøvennlige og resirkulerbare.

- ▶ Kildesortér de enkelte komponentene etter type avfall.

3.2 Energisparing

Dersom du tar hensyn til disse merknadene, forbruker apparatet ditt mindre strøm.

Valg av oppstillingssted

- Apparatet må beskyttes mot direkte sollys.

4 Oppstilling og tilkobling

4.1 Leveringsinnhold

Etter fjerning av emballasjen må du kontrollere alle delene med henblikk på transportskader og forvisse deg om at ingen deler mangler.

Ved reklamasjoner kan du henvende deg til forhandleren eller til vår kundeservice → *Side 39*.

Leveringen består av:

- Apparat for underbygging/innebygging
- Utstyr og tilbehør¹
- Monteringsveiledning
- Bruksanvisning
- Kundeserviceoversikt
- Garantivedlegg²

¹ Avhengig av apparatets utstyr

² Ikke i alle land

no Bli kjent med

- Energimerking
- Informasjon om strømforbruk og støy

4.2 Kriterier for oppstillingsted

ADVARSEL Eksplosjonsfare!

Hvis apparatet står i et for lite rom, kan det oppstå en brennbar blanding av gass og luft ved lekkasje i kjølekreisløpet.

- ▶ Apparatet må kun stilles opp i et rom med volum på minst 1 m³ per 8 g kjølemiddel. Kjølemiddelmengden står på typeskiltet.

→ Fig. **1** / **4**

Vekten på apparatet kan være opptil 60 kg, alt etter modell.

Underlaget må være tilstrekkelig stabilt for å tåle vekten av apparatet. Dette kjøleskapet er konstruert for bruk ved omgivelsestemperaturer på mellom 10 °C og 38 °C.

Apparatet er fullt funksjonsdyktig innenfor den tillatte romtemperaturen. Dersom apparatet brukes ved kalde romtemperaturer, kan skader på apparatet utelukkes ved en romtemperatur på ned til 5 °C.

4.3 Montering av apparatet

- ▶ Monter apparatet i henhold til monteringsanvisningen.

4.4 Klargjøre apparatet til å tas i bruk

1. Ta ut informasjonsmaterialet.
2. Fjern beskyttelsesfilmen og transportsikringene, f.eks. teip og papp.
3. Rengjør apparatet for første gang.
→ Side 35

4.5 Koble apparatet til strøm

1. Koble støpselet på apparatets strømkabel til en stikkontakt i nærheten av apparatet.

Du finner tilkoblingsdata for maskinen på typeskiltet. → Fig. **1** / **4**

2. Kontroller at støpselet sitter forsvarlig i stikkkontakten.
- ✓ Nå er apparatet klar til bruk.

5 Bli kjent med

5.1 Apparat

Her finner du en oversikt over apparatets komponenter.

→ Fig. **1**. Apparatet ditt kan skille seg fra bildene med hensyn til utstyr og størrelse.

-
- | | |
|----------|-------------------------------------|
| 1 | Innvendig belysning |
| 2 | Betjeningspanel → Side 30 |
| 3 | Uttrekkbar flaskehylle
→ Side 31 |
| 4 | Typeskilt → Side 40 |
| 5 | Skrufoot |
-

5.2 Betjeningspanel

Ved hjelp av betjeningsfeltet stiller du inn alle apparatets funksjoner, og du får informasjon om driftsstatus.

→ Fig. **2**

-
- | | |
|----------|--|
| 1 | Hovedbryteren slår apparatet på og av. |
| 2 |  slår viften av eller på. |
| 3 | —/+ stiller inn temperaturen for det rommet som er valgt. |
-

4 Viser innstilt temperatur i vinrommet i °C.

5 ☼ slår den innvendige belysningen på eller av.

6 🔔 slår av varseltonen.

6 Utstyr

Apparatets utstyr er modellavhengig.

6.1 Uttrekkbar flaskehylle

Trekk ut den uttrekkbare flaskehylle for å få bedre oversikt og raskere tilgang til flaskene.

→ Fig. **3**

6.2 Luktfilter

Luktfilteret filtrerer lukter i kjølerommet og kan skiftes ut ved behov.

→ "Skifte ut luktfilter", Side 36

Bytt luktfilteret årlig. Slik holdes filterkvaliteten konstant høy.

7 Grunnleggende betjening

7.1 Slå på apparatet

1. Trykk på **⓪**.

✓ Apparatet begynner å kjøle.

2. Still inn ønsket temperatur.

→ Side 31

7.2 Merknader om bruk

- Når du har slått på apparatet, tar det opptil flere timer før den innstilte temperaturen er nådd.
- Når du lukker døren, kan det oppstå et undertrykk. Da blir døren tung å åpne igjen. Vent et øyeblikk til undertrykket er utlignet.

- Temperaturen i apparatet kan variere avhengig av følgende betingelser:
 - hvor ofte apparatet åpnes
 - fyllmengde
 - omgivelsestemperatur
 - direkte sollys

7.3 Slå av apparatet

▶ Trykk på **⓪**.

7.4 Innstilling av temperatur

Stille inn temperatur for vinskapet

▶ Trykk på **—/+** helt til temperaturindikatoren viser ønsket temperatur.

7.5 Tastelås

Tastelåsen forhindrer at apparatet betjenes utilsiktet eller feil.

Slå på tastelåsen

1. Hold **☼** inne i 5 sekunder.

✓ Displayet viser "MENU" og "c".

2. Trykk på **☼**.

✓ Undermenyen viser "c1".

3. Trykk på **☼**.

✓ Undermenyen viser "c" og **↶** vises.

4. Trykk på **☼**.

✓ Du går ut av innstillingsmenyen. **↶** viser den aktive tastelåsen.

Slå av tastelåsen

1. Hold **☼** inne i 5 sekunder.

✓ Displayet viser "MENU" og "c".

2. Trykk på **☼**.

✓ Undermenyen viser "c0".

3. Trykk på **☼**.

✓ Undermenyen viser "c".

4. Trykk på **☼**.

✓ Du går ut av innstillingsmenyen.







7.6 Display for lysstyrke

Du kan skrittvis stille inn lysstyrke på displayet.

Merk: Når apparatet blir slått på blir den innstilte lysstyrken til displayet først gjeldende fra det tidspunktet de innstilte innendørstemperaturene er nådd.

h0	Laveste lysstyrke
h5	Høyeste lysstyrke

Stille inn lysstyrken i displayet

1. Hold  inne i 5 sekunder.
- ✓ Displayet viser "MENU" og "c".
2. Trykk på  + frem til "h" lyser.
3. Trykk på .
4. Trykk på  + /  — inntil ønsket innstilling vises i undermenyen.
5. Trykk på .
- ✓ Undermenyen viser "h".
6. Trykk på .
- ✓ Du går ut av innstillingsmenyen.

8 Tilleggsfunksjoner

Finn ut hvilke tilleggsfunksjoner som finnes på apparatet ditt.

8.1 Innvendig belysning



Den innvendige belysningen slås automatisk på når du åpner apparatet.

Tips: Hvis du vil at den innvendige belysningen skal forbli slått på også når døren er lukket, kan du slå på demo-modus.

8.2 Demo-modus

I demo-modus er den innvendige belysningen konstant på.







Slå på demo-modus

- ▶ Trykk på .
- ✓ Displayet viser . Den innvendige belysningen forblir slått på også når apparatdøren er lukket.

Slå av demo-modus

- ▶ Trykk på .

Innstilling av presentasjonsbelysningens lysstyrke

1. Trykk på .
- ✓ Displayet viser .
2. Trykk og hold inne .
3. Trykk på  + /  — frem til ønsket lysstyrke er oppnådd.
4. Slipp opp .

8.3 Ventilasjon

For lengre lagring av vin bør viften slås på. Dette skaper et inneklime som tilsvarer klimaet i en vinkjeller. Den økte luftfuktigheten forhindrer at korkene tørker ut.

Slå på ventilasjon

- ▶ Trykk på .
- ✓ I displayet vises .

8.4 Display for lysstyrke

Du kan skrittvis stille inn lysstyrke på displayet.







Merk: Når apparatet blir slått på blir den innstilte lysstyrken til displayet først gjeldende fra det tidspunktet de innstilte innendørstemperaturene er nådd.

h0	Laveste lysstyrke
----	-------------------

h5

Høyeste lysstyrke

Stille inn lysstyrken i displayet

1. Hold  inne i 5 sekunder.
- ✓ Displayet viser "MENU" og "c".
2. Trykk på  + frem til "h" lyser.
3. Trykk på .
4. Trykk på  + /  — inntil ønsket innstilling vises i undermenyen.
5. Trykk på .
- ✓ Undermenyen viser "h".
6. Trykk på .
- ✓ Du går ut av innstillingsmenyen.

9 Alarm

9.1 Døralarm

Døralarmen slår seg på når døren på apparatet har stått åpen lenge.

Deaktivere døralarmen

- ▶ Lukk apparatdøren eller trykk på .
- ✓ Varseltonen er slått av.

9.2 Temperaturalarm

Dersom det er for varmt eller kaldt i vinskabet over lengre tid, slås temperaturalarmen på.

Slå av temperaturalarmen

- ▶ Trykk på .
- ✓ Varseltonen er slått av.

10 Vinlagringsrom

I vinskabet kan du lagre vinen korrekt ved konstant temperatur.

Du kan stille inn temperaturen i vinhyllen på 5 °C bis 20 °C.

10.1 Ordne maks. antall standardflasker

- ▶ For å få lagt inn maks. antall flasker bør du lagre vinflaskene liggende og annenhver vei.

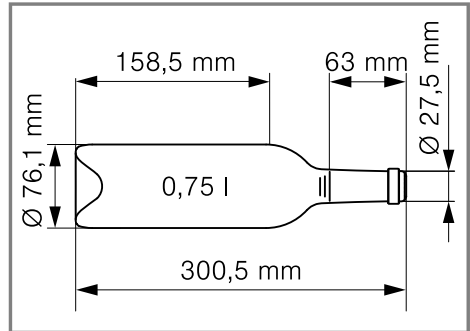

Standardflaske

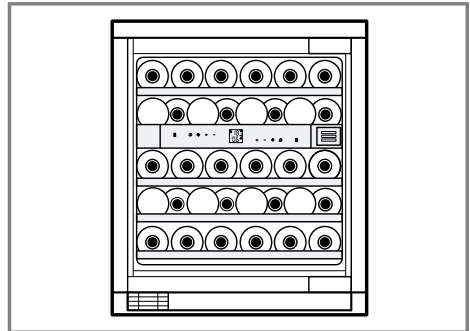

Eksempel på lagring med 34 standardflasker

10.2 Tips om lagring av vin

Følg tipsene nedenfor når du lagrer vin.

- Ikke lagre vinflaskene i kasser eller kartonger inne i apparatet. De åpne flaskehylene muliggjør kontinuerlig luftsirkulasjon. Dermed reduseres overflødig fuktighet raskt.
- Før vinen drikkes, bør den langsomt chamberes (dvs. tempereres). Rosévin bør tas ut av appa-

tet 2 til 5 timer før servering, rødvin 4 til 5 timer. Hvitvin serveres rett fra vinskabet. Musserende vin og champagne bør kjøles i kjøleskap rett før den nytes.

- Lagre vinen litt kjøligere enn vinens ideelle serveringstemperatur, ettersom vinen straks blir varmere etter å ha blitt skjenket i glasset.

10.3 Drikketemperaturer

Den riktige serveringstemperaturen er meget avgjørende for smaken av vinen.

Type vin	Drikketemperatur
Stor Bordeaux, rød	18 °C
Côtes du Rhone rød, Barolo	17 °C
Stor, rød Burgunder, rød Bordeaux	16 °C
Portvin	15 °C
Ung Burgunder, rød	14 °C
Unge rødviner	12 °C
Ung Beaujolais, alle hvitviner med lite restsødme	11 °C
Gamle hvitviner, Chardonnay	10 °C
Sherry	9 °C
Unge hvitviner fra spåtlese	8 °C
Hvitvin fra Loire, Entre-deux-Mers	7 °C

11 Avriming

11.1 Avriming i vinskabet

Når vinskabet er bruk, legger det seg avrimingsvann eller rim på bakveggen. Bakveggen i vinskabet avrimes automatisk.

Avrimingsvannet renner ned avløpshullet via rennen.

For at avrimingsvannet skal kunne renne bort og for å unngå luktdannelse, må du følge følgende anvisninger: → "Rengjør rennen for avrimingsvann og avløpshullet", Side 35.

12 Rengjøring og pleie

Rengjør og vedlikehold vaskemaskinen omhyggelig, slik at den holder seg funksjonsdyktig i lang tid.

Rengjøring av utilgjengelige steder må utføres av kundeservice. Rengjøring som utføres av kundeservice kan medføre kostnader.

12.1 Vedlikeholdsanvisninger for overflater av rustfritt stål

Til vedlikehold og rengjøring av overflater av rustfritt stål må du bare bruke rengjøringsmidler og rengjøringskluter som er egnet for rustfritt stål.

Tips

- Tørk i retning av overflatestrukturen av stålet for å unngå synlige riper.
- Egnede rengjøringsmidler og rengjøringskluter fås kjøpt hos vår kundeservice, hos din forhandler eller på vårt nettsted.

12.2 Klargjøre apparatet for rengjøring

1. Slå av apparatet. → *Side 31*
2. Koble apparatet fra strømmettet.
Trekk ut støpselet eller slå av sikringen i sikringsskapet.
3. Ta ut alle flaskene og oppbevar dem på et kjølig sted.
4. Ta alle utstyrsdeler og tilbehørsdeler ut av apparatet. → *Side 36*

12.3 Rengjøring av apparatet

ADVARSEL

Fare for elektrisk støt!

Fuktighet som trenger inn, kan forårsake elektrisk støt.

- ▶ Ikke bruk dampstråle eller høytrykksspyler for å rengjøre apparatet.

Væske i belysningen eller på betjeningselementene kan være farlig.

- ▶ Vaskevannet må ikke få trenge inn i belysningen eller betjeningselementene.

OBS!

Uegnede rengjøringsmidler kan skade apparatets overflater.

- ▶ Ikke bruk harde skureputer eller vaskesvamper.
- ▶ Ikke bruk sterke eller skurende rengjøringsmidler.
- ▶ Ikke bruk sterkt alkoholholdige rengjøringsmidler.

Dersom det kommer væske i avløpshullet, kan fordampningsskålen renne over.

- ▶ Vaskevannet må ikke havne i avløpshullet.

Hvis du vasker utstyrsdeler og tilbehør i oppvaskmaskin, kan de bli deformert eller misfarget.

- ▶ Du må aldri vaske utstyrsdeler og tilbehør i oppvaskmaskin.

1. Klargjør apparatet for rengjøring.
→ *Side 35*
2. Rengjør apparatet, utstyret, tilbehørsdelene og dørtettingene med en klut, lunkent vann og litt pH-nøytralt oppvaskmiddel.
3. Tørk alt sammen grundig etterpå med en myk, tørr klut.
4. Sett inn utstyrsdelene.
5. Koble apparatet til strømmen.
→ *Side 30*
6. Slå på apparatet. → *Side 31*

12.4 Rengjør rennen for avrimingsvann og avløpshullet

For at avrimingsvannet skal kunne renne bort, må du rengjøre rennen og avløpshullet med jevne mellomrom.

- ▶ Rengjør avrimingsvannrennen og avløpshullet forsiktig, f.eks. med en vattpinne.



12.5 Rengjøre ventilasjonsgitteret

1. Ta ut det utvendige ventilasjonsgitteret når du skal rengjøre det.
– Trekk det utvendige ventilasjonsgitteret av fremover.
→ *Fig. 4*
2. Rengjør det utvendige ventilasjonsgitteret med en klut og lunkent såpevann.
3. Rengjør støvfilteret med en støvsuger.
4. La det utvendige ventilasjonsgitteret tørke helt og sett det inn igjen.

12.6 Uttak av utstyrsdeler

Hvis du vil rengjøre utstyrsdelene grundig, tar du dem ut av apparatet.

Uttrekkbar flaskehylle

Ta ut den uttrekkbar flaskehyllen

1. Trekk den uttrekkbare flaskehyllen helt ut til stopp.
2. Løft litt på fremre del av den uttrekkbare flaskehyllen ① og ta den ut ②.

→ Fig. **5**

Sette inn uttrekkbar flaskehylle

1. Trekk uttrekksskinnene helt ut og sett flaskehyllen på holdebolten med de fremre utsparingene.

→ Fig. **6**

2. Skyv flaskehyllen med uttrekksskinnene inn i apparatet til den stopper.
3. Dytt flaskehyllen bakover til den smekker i lås foran. Trykk flaskehyllen ned bak til den smekker i lås.

→ Fig. **7**

12.7 Skifte ut luktfilter

1. Trykk inn luktfilterdekselet, slipp det og ta det av.
 2. Ta det brukte luktfilteret ut av holderen og skift det ut med nytt luktfilter.
 3. Sett inn dekselet, trykk det inn så langt det går og slipp det.
- ✓ Du hører en klukkelyd. Dekselet låses automatisk på plass.

→ Fig. **8**

Merk: Du får kjøpt nytt luktfilter hos kundeservice eller på nettstedet vårt.

13 Utbedring av feil

Du kan selv utbedre små feil på apparatet. Benytt deg av informasjonen om feilsøking før du tar kontakt med kundeservice. På den måten unngår du unødige kostnader.



ADVARSEL

Fare for elektrisk støt!

Ukyndige reparasjoner er farlig.

- ▶ Kun opplært fagpersonell skal utføre reparasjoner på maskinen.
- ▶ Det må kun brukes originale reservedeler til reparasjon av maskinen.
- ▶ Dersom det oppstår skader på apparatets strømkabel, må den skiftes ut av produsenten, kundeservice eller av en annen kvalifisert person for å unngå at det oppstår fare.

Feil	Årsak og feilsøking
Det vises en melding med F0 eller F1 i displayet.	Elektronikken har registrert en feil. <ul style="list-style-type: none"> ▶ Ta kontakt med kundeservice. Du finner kundeservicenummeret i den vedlagte kundeserviceoversikten.
Apparatet kjøler ikke, indikatorene og lyset lyser.	Utstillingsmodus er slått på. <ul style="list-style-type: none"> ▶ Ta kontakt med kundeservice. Du finner kundeservicenummeret i den vedlagte kundeserviceoversikten.
LED-belysningen fungerer ikke.	Ulike årsaker er mulige. <ul style="list-style-type: none"> ▶ Ta kontakt med kundeservice. Du finner kundeservicenummeret i den vedlagte kundeserviceoversikten.
	Lysbryteren har satt seg fast. <ul style="list-style-type: none"> ▶ Kontroller om lysbrytere lar seg bevege. → Fig. 9
Temperaturen avviker veldig fra innstillingen.	Ulike årsaker er mulige. <ol style="list-style-type: none"> 1. Slå av apparatet. → Side 31 2. Slå på apparatet igjen etter ca. 5 minutter. → Side 31 <ul style="list-style-type: none"> – Hvis temperaturen er for høy, må du kontrollere den på nytt etter et par timer. – Hvis temperaturen er for lav, må du kontrollere den på nytt neste dag.

Feil	Årsak og feilsøking
Bunnen i vinoppbevaringshyllen er våt.	Rennen for avrimingsvann eller avløpshullet er tett. ▶ Rengjør rennen for avrimingsvann og avløpshullet. → Side 35
Apparatet brummer, bobler, surrer, gurgler eller klikker.	Ingen feil. En motor er i gang, f.eks. kuldeaggregatet eller ventilatoren. Kjølemiddel strømmer igjennom rørene. Motoren, brytere eller magnetventiler slår seg på eller av. Ingen tiltak er nødvendig.
Apparatet avgir støy.	Utstyrsdelene vakler eller klemmer seg fast. ▶ Kontroller de avtagbare tilbehørsdelene og monter dem eventuelt på nytt.



14 Oppbevaring og avfallsbehandling

14.1 Ta apparatet ut av bruk

1. Slå av apparatet. → *Side 31*
2. Koble apparatet fra strømmettet.
Trekk ut støpselet eller slå av sikringen i sikringsskapet.
3. Rengjør apparatet. → *Side 35*
4. La apparatdøren stå åpen for å sikre at det luftes innvendig.

14.2 Avfallsbehandling av gammelt apparat

Med miljøvennlig avfallsbehandling kan verdifulle råstoffer gjenvinnes.

ADVARSEL

Fare for helseskader!

Barn kan bli sperret inne i apparatet og havne i livsfare.

- ▶ For å forhindre at barn klatrer inn i apparatet, bør hyller og beholdere ikke tas ut.
- ▶ Hold barn borte fra utrangerte apparater.

ADVARSEL

Brannfare!

Ved skader på rørene kan det sprute ut brennbart kjølemiddel eller sive ut farlige gasser som kan antennes.

- ▶ Rørene for kretsløpet til kuldemediet og isolasjonen må ikke skades.

1. Trekk ut strømkabelens støpsel.
2. Kapp av strømkabelen.
3. Kast apparatet på en miljøvennlig måte.

Du kan innhente informasjon om aktuelle muligheter for avfallsbehandling hos en spesialisert forhandler eller hos kommuneadministrasjonen der du bor.



Dette apparatet er klassifisert i henhold til det europeiske direktivet 2012/19/EU om avhending av elektrisk- og elektronisk utstyr (waste electrical and electronic equipment – WEEE). Direktivet angir rammene for innlevering og gjenvinning av innbytteprodukter.

15 Kundeservice

Innenfor EØS får du funksjonsrelevante original-reservedeler i samsvar med gjeldende økodesigndirektivet hos vår kundeservice i minst 10 år fra apparatet bringes ut på markedet.

Merk: I rammen av gjeldende regler lokalt for produsentens garantivilkår er bruk av kundeservice gratis. Garantien minste varighet (produsentgaranti for private forbrukere) innenfor EØS er 2 år, iht. gjeldende lokale garantivilkår. Garantivilkårene har ingen innvirkning på andre rettigheter eller krav som lokal lovgivning gir.

Du får detaljert informasjon om garantitid og garantivilkår i ditt land hos vår kundeservice, din forhandler eller på våre nettsider. Når du tar kontakt med kundeservice, trenger du produktnummer (E-Nr.) og produksjonsnummer (FD) for apparatet.

no Tekniske data

Kontaktinformasjonen for kundeservice finner du i den vedlagte kundeserviceoversikten eller på våre nettsider.

15.1 Produktnummer (E-Nr.) og produksjonsnummer (FD)

Du finner produktnummeret (E-Nr.) og produksjonsnummeret (FD) på apparatets typeskilt.

→ Fig. **1** / **4**

Du kan skrive ned opplysningene, slik at du har data for apparatet og telefonnummeret til kundeservice raskt tilgjengelig når du trenger dem.

16 Tekniske data

Kjølemiddel, nettovolum og andre tekniske opplysninger står på typeskiltet.

→ Fig. **1** / **4**

Dette produktet har en lyskilde i energieffektklasse F. Lyskilden er tilgjengelig som reservedel og skal kun skiftes ut av opplært fagpersonale.

Dette produktet har en andre lyskilde i energieffektklasse F. Lyskilden er tilgjengelig som reservedel og skal kun skiftes ut av opplært fagpersonale.

Nærmere informasjon om din modell finner du på Internett på <https://eprel.ec.europa.eu/>¹. Nettstedet lenker til den offisielle EU-produkt-databasen EPREL. Følg deretter anvisningene for modellsøket. Modellkoden består av tegnene foran skråstreken i produktnummeret (E-Nr.) på typeskiltet. Alternativt finner du også modellkoden i første linje i EU-energimerkingen.

¹ Gjelder kun for land innenfor EØS

Mer information finns i den digitala användarhandboken.



Innehållsförteckning

1 Säkerhet.....	43	7.4 Ställa in temperaturen	49
1.1 Allmänna anvisningar	43	7.5 Knappspärr.....	49
1.2 Användning för avsett ändamål.....	43	7.6 Displayljusstyrkan.....	50
1.3 Begränsning av användarkretsen.....	43	8 Extrafunktioner	50
1.4 Säker transport.....	43	8.1 Innerbelysning	50
1.5 Säker installation	44	8.2 Demoläge	50
1.6 Säker användning	45	8.3 Ventilation.....	51
1.7 Skadad enhet	46	8.4 Displayljusstyrkan.....	51
2 Förhindra saksador.....	47	9 Larm	51
3 Miljöskydd och sparsamhet	47	9.1 Dörrlarm	51
3.1 Förpackningsmaterialet.....	47	9.2 Temperaturlarm	51
3.2 Spara energi.....	47	10 Vinförvaringsfack.....	51
4 Uppställning och anslutning	47	10.1 Lägga in max. antal standardflaskor	51
4.1 Medföljande tillbehör.....	47	10.2 Tips för vinförvaring.....	52
4.2 Kriterier för uppställningsplatsen	48	10.3 Drickstemperaturer.....	52
4.3 Montera enheten	48	11 Avfrostning.....	52
4.4 Förbereda enheten för första användningen.....	48	11.1 Frosta av vinförvaringsfacket.....	52
4.5 Elanslutning av apparaten.....	48	12 Rengöring och skötsel	53
5 Lär känna.....	48	12.1 Skötselråd för rostfria ytor....	53
5.1 Enhet	48	12.2 Förbereda enheten för rengöring	53
5.2 Kontroller	48	12.3 Rengöra enheten.....	53
6 Inredning	49	12.4 Rengöra smältvattenränna och avloppshål.....	53
6.1 Utdragbar flaskhylla	49	12.5 Rengöra ventilationsgallret....	54
6.2 Osfilter	49	12.6 Ta ut inredningsdetaljerna....	54
7 Användningsprincip	49	12.7 Byta osfilter.....	54
7.1 Slå på enheten	49		
7.2 Användningsanvisningar	49		
7.3 Slå av enheten.....	49		

13 Avhjälpning av fel	55
14 Lagring och avfallshante- ring.....	57
14.1 Uttjänt enhet	57
14.2 Omhändertagande av be- gagnade apparater.....	57
15 Kundtjänst	57
15.1 Produktnummer (E-nr.) och tillverkningsnummer (FD)	58
16 Tekniska data	58



1 Säkerhet

Följ säkerhetsanvisningarna nedan.

1.1 Allmänna anvisningar

- Läs igenom anvisningen noga.
- Förvara bruksanvisningen och produktinformationen för senare användning eller till nästa ägare.
- Anslut inte enheten om den har transportskador.

1.2 Användning för avsett ändamål

Enheten är bara avsedd för underbyggnad.

Använd bara enheten:

- för att lagra vin.
- i privata hushåll och i slutna utrymmen i hemmiljö.
- upp till 1500 m höjd över havet.

1.3 Begränsning av användarkretsen

Denna apparat kan användas av barn från 8 år och äldre och av personer med begränsad fysisk, sensorisk eller mental förmåga eller brist på erfarenhet och/eller kunskap såvida detta sker under uppsikt eller om de undervisats i hur man säkert använder apparaten och förstått de faror som kan uppstå i samband med felaktig användning.

Låt inte barn leka med enheten.

Rengöring och användarskötsel får inte utföras av barn om de inte står under uppsikt.

Barn från 3 år och yngre än 8 år får sätta in och ta ut ur kylan/frysen.

1.4 Säker transport

WARNING! – Risk för personskador!

Apparaten är tung och kan orsaka personskador vid lyft.

- ▶ Försök inte att lyfta apparaten ensam.

1.5 Säker installation

⚠ VARNING! – Risk för elstötar!

Obehöriga reparationer är farliga.

- ▶ Anslut och använd bara maskinen enligt uppgifterna på typskylten.
- ▶ Elanslut bara maskinen via ett rätt installerat, jordat uttag för växelström.
- ▶ Skyddsledarsystemet i byggnadens elanläggning måste vara installerat enligt gällande föreskrifter.
- ▶ Mata aldrig maskinen via externbrytare som t.ex. timer eller fjärrkontroll.
- ▶ Om apparaten är inbyggd måste nätanslutningsledningens stickkontakt vara fritt tillgänglig eller, ifall fri tillgång inte är möjlig, den fasta elinstallationen innehålla en inbyggd frånskiljare enligt anläggningsbestämmelserna.
- ▶ Se noga till när apparaten ställs upp att nätanslutningsledningen inte blir klämd eller skadad.

Skadad sladdisolering är farligt.

- ▶ Låt aldrig nätkabeln komma i kontakt med värmekällor.

⚠ VARNING! – Explosionsrisk!

Är enhetens ventilationsöppningar täckta, så kan en läcka i kylsystemet ge en brännbar gas-luftblandning.

- ▶ Täck inte ventilationsöppningarna i enhetens hölje eller stommen.

⚠ VARNING! – Brandrisk!

Det är farligt att använda förlängningsnätkablar och ej godkända adaptrar.

- ▶ Använd inte förlängningsnätkablar eller grenuttag.
- ▶ Använd enbart adaptrar och nätanslutningskablar som är godkända av tillverkaren.
- ▶ Om nätanslutningskabeln är för kort och ingen längre nätanslutningskabel finns tillgänglig måste du kontakta en behörig elektriker för att anpassa byggnadens elinstallation.

Lösa grenuttag och nätdelar kan bli överhettade och orsaka brand.

- ▶ Lägg inte lösa grenuttag eller nätdelar på baksidan av enheten.

1.6 Säker användning

⚠ VARNING! – Risk för elstötar!

Inträngande fukt kan orsaka en elektrisk stöt.

- ▶ Använd bara maskinen i slutna utrymmen.
- ▶ Exponera aldrig maskinen för kraftig värme och fukt.
- ▶ Använd inte ångrengöring eller högtryckstvätt för att rengöra apparaten.

⚠ VARNING! – Kvävningsrisk!

Barn kan dra förpackningsmaterial över huvudet eller trassla in sig i det och kvävas.

- ▶ Låt inte barn komma i närheten av förpackningsmaterial.
- ▶ Låt inte barn leka med förpackningsmaterialet.

Barn kan andas in eller svälja smådelar och kvävas av dem.

- ▶ Låt inte barn komma i närheten av smådelar.
- ▶ Låt inte barn leka med smådelar.

⚠ VARNING! – Explosionsrisk!

Blir kylsystemet skadat, så kan brännbart kylmedium tränga ut och explodera.

- ▶ Använd inte andra mekaniska anordningar och hjälpmedel än de som tillverkaren rekommenderar för att snabba på avfrostningen.

Produkter med brännbara drivgaser och explosiva ämnen kan explodera, t.ex. sprayburkar.

- ▶ Förvara inga produkter med brännbara drivgaser och explosiva ämnen i enheten.

⚠ VARNING! – Brandrisk!

Elenheter inuti enheten kan börja brinna, t.ex. värmeelement eller elismaskiner.

- ▶ Använd inte elenheter inuti enheten.

⚠ VARNING! – Risk för personskador!

Risk för ögonskador pga. utträngande brännbara kylmedier och farliga gaser.

- ▶ Skada inte rören i köldmediekretsen eller isoleringen.

1.7 Skadad enhet

⚠ VARNING! – Risk för elstötar!

Skadad maskin eller sladd är farligt.

- ▶ Använd aldrig skadad enhet.
- ▶ Dra aldrig i sladden för att göra maskinen strömlös. Dra alltid i kontakten, inte sladden.
- ▶ Dra direkt ur sladdens kontakt eller slå av säkringen i proppskåpet om maskin eller sladd är skadade.
- ▶ Ring service. → *Sid. 57*

Obehöriga reparationer är farliga.

- ▶ Det är bara specialutbildad personal som får reparera maskinen.
- ▶ Maskinen får bara repareras med originalreservdelar.
- ▶ Om apparatens nätanslutningsledning blir skadad måste den för att risker ska förhindras bytas av tillverkaren eller dennes kundtjänst eller av en person med likvärdiga kvalifikationer.

⚠ VARNING! – Brandrisk!



Vid skadade rör kan brännbart kylmedium och farliga gaser tränga ut och antändas.

- ▶ Håll eld och tändkällor borta från enheten.
- ▶ Vädra ur rummet.
- ▶ Slå av enheten. → *Sid. 49*
- ▶ Dra ur sladden eller slå av säkringen i proppskåpet.
- ▶ Ring service. → *Sid. 57*

3 Förhindra saksador

OBS!

Enheten kan bli skadad om du sätter eller ställer dig på sockel, lådor och dörrar.

- ▶ Kliv eller stöd inte på sockel, lådor eller dörrar.

Olje- och fettkontaminering kan göra plastdetaljer och dörrtätningar porösa.

- ▶ Håll plastdetaljer och dörrtätningar olje- och fettfria.

Maskindiskar du inredningsdetaljer och tillbehör, så kan de bli deformerade och missfärgade.

- ▶ Maskindiska aldrig inredningsdetaljer och tillbehör.

3 Miljöskydd och sparsamhet

3.1 Förpackningsmaterialet

Förpackningsmaterialen är miljövänliga och återvinningsbara.

- ▶ Källsortera och omhänderta de olika beståndsdelarna.

3.2 Spara energi

Om du följer anvisningarna förbrukar apparaten mindre energi.

Välja uppställningsplats

- Skydda enheten mot direkt solljus.
- Ställ upp enheten med så stort avstånd som möjligt till element, spisar och andra värmekällor:
 - håll 30 mm avstånd till el- och gashällar.

- Håll 300 mm avstånd till olje- och kolspisar.

- Täck aldrig för eller sätt igen de yttre ventilationsgallren.

Spara effekt vid användning

Notera: Placeringen av inredningsdetaljerna påverkar inte enhetens effektförbrukning.

- Öppna bara enheten ett kort tag och stäng den ordentligt.
- Täck aldrig för eller sätt igen de inre ventilationsöppningarna eller yttre ventilationsgallren.

4 Uppställning och avslutning

4.1 Medföljande tillbehör

Kontrollera efter upppackningen att inga delar är transportskadade och att leveransen är komplett.

Om du har anmärkningar ska du kontakta återförsäljaren eller vår kundtjänst → Sid. 57.

Leveransen består av:

- Underskåp
- Inredning och tillbehör¹
- Monteringsanvisning
- Bruksanvisning
- Serviceförteckning
- Garantibilaga²
- Energimärkning
- Information om effektförbrukning och ljudnivå

¹ Allt efter apparatens utrustning

² Inte i alla länder

4.2 Kriterier för uppställningsplatsen

WARNING! **Explosionsrisk!**

Står enheten i ett för litet utrymme, så kan en läcka i kylsystemet ge en brännbar gas-luftblandning.

- ▶ Ställ upp enheten i utrymmen som har en volym om minst 1 m³ per 8 g kylmedium. Mängden kylmedium står på typskylten. → Fig. **1** /

4

Enhetens vikt kan allt efter modell vara upp till 60 kg.

Underlaget måste vara tillräckligt stabilt för att klara enhetens vikt.

Kylskåpet är avsett för användning i omgivningstemperaturer från 10°C till 38°C.

Enheten är fullt funktionsduglig inom den tillåtna rumstemperaturen.

Om enheten används vid lägre rumstemperatur uppstår inga skador på enheten ned till rumstemperaturer om 5°C.

4.3 Montera enheten

- ▶ Montera enheten enligt den medföljande monteringsanvisningen.

4.4 Förbereda enheten för första användningen

1. Ta ur informationsmaterialet.
2. Ta bort skyddsfolier och transportsäkringar, t.ex. tejp och kartong.
3. Rengör enheten en första gång.
→ Sid. 53

4.5 Elanslutning av apparaten

1. Sätt in nätanslutningens nätstickkontakt i ett eluttag nära apparaten.

Maskinens anslutningsuppgifter står på typskylten. → Fig. **1** / **4**

2. Kontrollera att nätstickkontakten sitter ordentligt fast.
- ✓ Apparaten är nu klar att användas.

5 Lär känna

5.1 Enhet

Här finns en översikt över apparatens beståndsdelar.



→ Fig. **1**, Det kan finnas avvikelser mellan enhet och bilder map. inredning och mått.

-
- | | |
|----------|-----------------------------------|
| 1 | Innerbelysning |
| 2 | Kontroller → Sid. 48 |
| 3 | Utdragbar flaskhylla
→ Sid. 49 |
| 4 | Typskylt → Sid. 58 |
| 5 | Skruvfot |
-

5.2 Kontroller

Med manöverorganen ställer du in apparatens alla funktioner och får information om drifttillståndet.

→ Fig. **2**

-
- | | |
|----------|--|
| 1 | Huvudbrytaren slår på och av enheten. |
| 2 |  slår på eller av fläkten. |
| 3 | —/+ ställer in temperaturen i valt fack. |
| 4 | Visar inställd vinfackstemperatur i °C. |
| 5 |  slår på och av innerbelysningen. |
| 6 |  slår av varningssignalen. |
-

6 Inredning

Enhetens inredning är modellberoende.

6.1 Utdragbar flaskhylla

Dra ut utdragsflaskhyllan för att få bättre överblick så att du hittar flaskorna snabbare.

→ Fig. **3**

6.2 Osfilter

Osfiltret filtrerar bort lukt i kylfacket och går att byta, om det behövs.

→ "Byta osfilter", Sid. 54

Byt osfilter varje år. Filterkvaliteten förblir på så sätt hög.

7 Användningsprincip

7.1 Slå på enheten

1. Tryck på **⓪**.
- ✓ Enheten börjar kyla.
2. Ställ in den temperatur du vill ha.
→ Sid. 49

7.2 Användningsanvisningar

- Det tar flera timmar för enheten att uppnå inställd temperatur efter att du slagit på den.
- Det kan bli undertryck när du stänger dörren. Dörren blir svåröppnad. Vänta lite tills undertrycket utjämnats.
- Temperaturen i enheten kan variera pga. följande förhållanden:
 - hur ofta du öppnar enheten
 - hur mycket du har i enheten
 - Omgivningstemperatur
 - Direkt solljus

7.3 Slå av enheten

- ▶ Tryck på **⓪**.

7.4 Ställa in temperaturen

Ställa in temperaturen i vinförvaringsfacket

- ▶ Tryck på **—/+** tills temperaturindikeringen visar den temperatur du vill ha.

7.5 Knappspärr

Knappspärren förhindrar att enheten påverkas oavsiktligt eller felaktigt vid användning.

Slå på knappspärren

1. Tryck 5 sekunder på **⌘**.
- ✓ Du får upp "MENU" på displayen och "c" blinkar.
2. Tryck på **⌘**.
- ✓ Du får upp "c1" på undermenydisplayen.
3. Tryck på **⌘**.
- ✓ Du får upp "c" och **↵** på undermenydisplayen.
4. Tryck på **⌘**.
- ✓ Det får dig att gå ur inställningsmenyn. **↵** visar att knappspärren är på.

Slå av knappspärren

1. Tryck 5 sekunder på **⌘**.
- ✓ Du får upp "MENU" på displayen och "c" blinkar.
2. Tryck på **⌘**.
- ✓ Du får upp "c0" på undermenydisplayen.
3. Tryck på **⌘**.
- ✓ Du får upp "c" på undermenydisplayen.

- Tryck på .
- ✓ Det får dig att gå ur inställningsmenyn.







7.6 Displayljusstyrkan

Det går att ställa in displayljusstyrkan stegvis.

Notera: Inställd displayljusstyrka slår inte på tillsammans med enheten förrän inställd inomhustemperatur är uppnådd.

h0	minimal ljusstyrka
h5	maximal ljusstyrka

Ställa in displayljusstyrkan

- Tryck 5 sekunder på .
- ✓ Du får upp "MENU" på displayen och "c" blinkar.
- Tryck på  + tills "h" tänds.
- Tryck på .
- Tryck på  + /  — tills du får upp den inställning du vill ha på undermenyns inställningsdisplay.
- Tryck på .
- ✓ Du får upp "h" på undermenydisplayen.
- Tryck på .
- ✓ Det får dig att gå ur inställningsmenyn.

8 Extrafunktioner

Ta reda på vilka extrafunktioner enheten har.

8.1 Innerbelysning



Innerbelysningen tänds automatiskt när du öppnar enheten.

Tips! Ska innerbelysningen vara på även när dörren är stängd, så slår du på demoläge.

8.2 Demoläge

Innerbelysningen är konstant på i demoläge.







Slå på demoläge

- ▶ Tryck på .
- ✓ Du får upp  på displayen. Innerbelysningen förblir på även när du stänger dörren.

Slå av demoläge

- ▶ Tryck på .

Ställa in demobelysningens ljusstyrka

- Tryck på .
- ✓ Du får upp  på displayen.
- Håll  intryckt.
- Tryck på  + /  — tills du får den ljusstyrka du vill ha.
- Släpp .

8.3 Ventilation

Slå på fläkten vid långvarig vinlagring. Det skapar en innermiljö som påminner om en vinkällare. Högre luftfuktighet förhindrar att korkarna torkar ut.

Slå på ventilationen

- ▶ Tryck på .
- ✓ Du får upp  på displayen.







8.4 Displayljusstyrkan

Det går att ställa in displayljusstyrkan stegvis.

Notera: Inställd displayljusstyrka slår inte på tillsammans med enheten förrän inställd inomhustemperatur är uppnådd.

h0	minimal ljusstyrka
h5	maximal ljusstyrka

Ställa in displayljusstyrkan

1. Tryck 5 sekunder på .
- ✓ Du får upp "MENU" på displayen och "c" blinkar.
2. Tryck på  + tills "h" tänds.
3. Tryck på .
4. Tryck på  + /  - tills du får upp den inställning du vill ha på undermenyns inställningsdisplay.
5. Tryck på .
- ✓ Du får upp "h" på undermenydisplayen.
6. Tryck på .
- ✓ Det får dig att gå ur inställningsmenyn.

9 Larm

9.1 Dörrlarm

Om dörren står öppen för länge, så löser dörrlarmet ut.

Slå av dörrlarmet

- ▶ Stäng dörren eller tryck på .
- ✓ Varningssignalen slår av.

9.2 Temperaturlarm

Om har varit för varmt eller kallt i vinförvaringsfacket ett tag, så löser temperaturlarmet ut.

Slå av temperaturlarm

- ▶ Tryck på .
- ✓ Varningssignalen slår av.

10 Vinförvaringsfack

I vinförvaringsfacket förvarar du vin korrekt med konstant temperatur. Du kan ställa in vinförvaringsfacktemperaturen från 5°C till 20°C.

10.1 Lägg in max. antal standardflaskor

- ▶ Lägg in vinflaskorna liggande omlott med varandra om du ska få in max. antal flaskor i enheten.

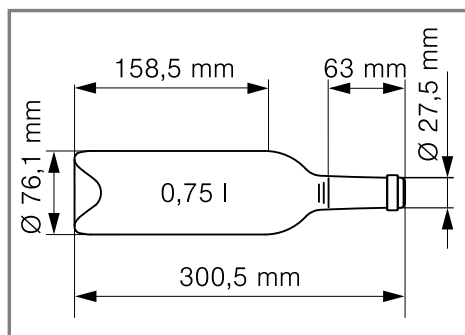

Standardflaska

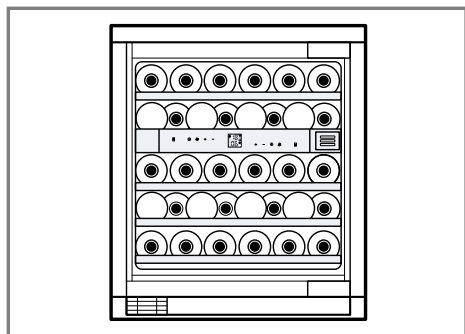

Förvaringsexempel med 34 standardflaskor

10.2 Tips för vinförvaring

Följ vinförvaringstipsen nedan.

- Förvara inte vinflaskorna i lådor eller kartonger i enheten. De öppna flaskhyllorna ger konstant luftcirkulation. Det reducerar snabbt överskottsfukten.
- Temperera (chambrera) vinet långsamt innan du dricker det. Ta ut rosé 2 till 5 timmar och rödvin 4 till 5 timmar i förväg ur enheten. Servera vitvin direkt. Sekt och champagne kylförvarar du till strax inför skålandet.
- Förvara alltid vinerna strax under perfekt serveringstemperatur eftersom vinet snabbt värms upp vid upphållningen.

10.3 Drickstemperaturer

Rätt serveringstemperatur avgör hur vinet smakar.

Vinsort	Drickstemperatur
Stor bordeaux röd	18°C
Côtes du Rhône röd, Barolo	17°C
Stor bourgogne röd, bordeaux röd	16°C
Portvin	15°C
Ung bourgogne röd	14°C
Unga rödviner	12°C
Beaulonais nouveau, vitviner med låg rest-sötma	11°C
Gamla vitviner, stor Chardonnay	10°C
Sherry	9°C
Unga vitviner från sen skörd	8°C
Vitvin Loire, Entre-deux-Mers	7°C

11 Avfrostning

11.1 Frosta av vinförvaringsfacket

Det bildas kondensdroppar eller frost på vinförvaringsfackets bakvägg vid användning. Vinförvaringsfackets bakvägg är självavfrostande. Smältvattnet rinner via smältvattenrännan ned i avloppshålet.

Följ informationen nedan så att smältvattnet kan rinna ut och för att undvika dålig lukt:

→ "Rengöra smältvattenränna och avloppshål", Sid. 53.

12 Rengöring och skötsel

Du måste rengöra och sköta om maskinen noga för att den ska fungera. Rengöring av svårtillgängliga ställen måste utföras av kundtjänsten. Kundtjänstens rengöring kan orsaka kostnader.

12.1 Skötselråd för rostfria ytor

Använd bara rengöringsmedel och putstrasor avsedda för rostfritt vid skötsel och rengöring av rostfria ytor.

Tips!

- Torka av rostfria ytor längs med strukturen för att undvika synliga repor.
- Lämpliga rengöringsmedel och putstrasor finns hos service, återförsäljare eller på vår webbsajt.

12.2 Förbereda enheten för rengöring

1. Slå av enheten. → *Sid. 49*
2. Gör enheten strömlös.
Dra ur sladden eller slå av säkring-
en i proppskåpet.
3. Ta ut alla flaskor och förvara dem kallt.
4. Ta ut alla inrednings- och tillbehörsdetaljer ur enheten. → *Sid. 54*

12.3 Rengöra enheten

VARNING!

Risk för elstötar!

Risk för stötar om fukt tränger in.

- ▶ Använd inte ångrengöring eller högtryckstvätt för att rengöra apparaten.

Vätska i belysning eller kontroller kan vara farligt.

- ▶ Sköljvattnet får inte komma in i belysning eller kontroller.

OBS!

Olämpliga rengöringsmedel kan skada apparatens ytor.

- ▶ Använd inga hårda skurbollar eller putssvampar.
- ▶ Använd inga starka eller repande rengöringsmedel.
- ▶ Använd inte starkt alkoholhaltiga rengöringsmedel.

Det kan rinna över i förångarskålen när det kommer vätska i avloppshålet.

- ▶ Sköljvattnet får inte komma in i avloppshålet.

Maskindiskar du inredningsdetaljer och tillbehör, så kan de bli deformerade och missfärgade.

- ▶ Maskindiska aldrig inredningsdetaljer och tillbehör.

1. Förbereda enheten för rengöring.
→ *Sid. 53*
2. Rengör enhet, inrednings-, tillbehörsdetaljer och dörrtätningar med disktrasa, ljummet vatten och lite pH-neutralt diskmedel.
3. Torka torrt ordentligt med mjuk, torr trasa.
4. Sätt in inredningsdetaljerna.
5. Elanslut enheten. → *Sid. 48*
6. Slå på enheten. → *Sid. 49*

12.4 Rengöra smältvattenrännan och avloppshål

Rengör regelbundet smältvattenrännan och avrinningshål så att smältvattnet kan rinna ut.

- ▶ Rengör försiktigt smältvattenrännan och avrinningshål, t.ex. med bomullstops.



12.5 Rengöra ventilationsgallret

1. Ta bort och rengör det yttre ventilationsgallret.
 - Dra det yttre ventilationsgallret framåt.
→ Fig. 4
2. Rengör det yttre ventilationsgallret med disktrasa, ljummet vatten och diskmedel.
3. Dammsug dammfiltret.
4. Låt det yttre ventilationsgallret torka ordentligt innan du sätter i det.

12.6 Ta ut inredningsdetaljerna

Ta ut inredningsdetaljerna ur enheten så att du kan rengöra dem ordentligt.

Utdragsflaskhyllan

Ta ur utdragsflaskhyllan

1. Dra ut utdragsflaskhyllan ända till anslaget.
2. Lyft utdragsflaskhyllan lite fram till ① och ta ur den ②.
→ Fig. 5

Sätta i utdragsflaskhyllan

1. Dra ut utdragskenorna helt och sätt flaskhyllans främre urtag på fästsprintarna.
→ Fig. 6
2. Skjut in flaskhylla och utdragskenor ända in till anslaget i enheten.
3. Tryck flaskhyllan ända bak tills den snäpper fast framtill. Tryck ned och snäpp fast flaskhyllan baktill.
→ Fig. 7

12.7 Byta osfilter

1. Tryck in osfilterskyddet, släpp upp och ta ur.
 2. Ta ut det uttjänta osfiltret ur osfilterfästet och sätt i nytt osfilter.
 3. Sätt i skyddet, tryck ända in till anslaget och släpp.
 - ✓ Det snäpper till. Skyddet fastnar automatiskt.
- Fig. 8

Notera: Nytt osfilter finns hos service eller på vår webbsajt.

13 Avhjälpning av fel

Småfel på enheten kan du åtgärda själv. Använd informationen om felåtgärder innan du kontaktar service. Då slipper du onödiga kostnader.

VARNING!

Risk för elstötar!

Obehöriga reparationer är farliga.

- ▶ Det är bara specialutbildad personal som får reparera maskinen.
- ▶ Maskinen får bara repareras med originalreservdelar.
- ▶ Om apparatens nätanslutningsledning blir skadad måste den för att risker ska förhindras bytas av tillverkaren eller dennes kundtjänst eller av en person med likvärdiga kvalifikationer.

Fel	Orsak och felsökning
Indikering med F 0 eller F 1 kommer upp på displayen.	Elektronikfel. ▶ Ring service! Servicenumren hittar du i den medföljande serviceförteckningen.
Enheten kyler inte, indikeringar och belysning lyser.	Utställningsläget är på. ▶ Ring service! Servicenumren hittar du i den medföljande serviceförteckningen.
LED-belysningen fungerar inte.	Olika orsaker är möjliga. ▶ Ring service! Servicenumren hittar du i den medföljande serviceförteckningen.
	Ljusströmbrytaren har fastnat. ▶ Kontrollera om det går att röra på ljusströmbrytaren. → Fig. 9
Temperaturen avviker kraftigt från inställningen.	Olika orsaker är möjliga. 1. Slå av enheten. → Sid. 49 2. Slå på enheten igen efter ca 5 minuter. → Sid. 49 – Om temperaturen är för hög måste du kontrollera den igen efter ett par timmar. – Om temperaturen är för låg måste du kontrollera den igen nästa dag.

Fel	Orsak och felsökning
Vinförvaringsfackets botten är våt.	Smältvattenrännan eller avloppshålet är igentäppta. ► Rengör smältvattenrännan och avloppshålet. → Sid. 53
Enheten brummar, bubblar, surrar, gurglar eller klickar.	Inget fel. En motor är igång, t.ex. kylaggregat, fläkt. Kylmediet flödar genom rören. Motor, brytare eller magnetventiler slår på eller av. Ingen åtgärd behövs.
Enheten låter konstigt.	Inredningsdetaljerna vickar eller nyper. ► Kontrollera de uttagbara inredningsdetaljerna och sätt ev. i dem igen.



14 Lagring och avfallshantering

14.1 Uttjänt enhet

1. Slå av enheten. → *Sid. 49*
2. Gör enheten strömlös.
Dra ur sladden eller slå av säkring-
en i proppskåpet.
3. Rengör enheten. → *Sid. 53*
4. Låt dörren vara öppen så att du
vädrar ur enheten inuti.

14.2 Omhändertagande av begagnade apparater

Genom en miljökompatibel avfallshantering kan värdefulla råmaterial återanvändas.

VARNING!

Risk för hälsoskada!

Barn kan bli instängda i enheten, vilket kan medföra livsfara.

- ▶ För att göra det svårare för barn att klättra in bör du låta hyllor och lådor vara kvar i apparaten.
- ▶ Låt inte barn komma i närheten av begagnade apparater.

VARNING!

Brandrisk!

Om rören skadas kan brännbart köldmedium och skadliga gaser tränga ut och antändas.

- ▶ Skada inte rören i köldmediekretsen eller isoleringen.
1. Ta ut nätanslutningsledningens stickkontakt.
 2. Klipp av nätanslutningsledningen.
 3. Omhänderta enheten miljövänligt.
Information om aktuell avfallshantering kan du få hos återförsäljare och kommun.



Denna enhet är märkt i enlighet med det europeiska direktivet 2012/19/EU om avfall som utgörs av eller innehåller elektroniska produkter (waste electrical and electronic equipment - WEEE). Direktivet anger ramarna för inom EU giltigt återtagande och korrekt återvinning av uttjänta enheter.

15 Kundtjänst

Funktionsrelevanta originalreservdelar enligt gällande ekodesignförordning går att beställa från service minst 10 år efter lanseringen av maskinen inom EES.

Notera: Kundtjänstens åtgärder är kostnadsfria inom ramen för tillverkarens lokalt gällande garantivillkor. Garantitidens minsta längd (tillverkargaranti för enskilda konsumenter) inom den europeiska ekonomiska sfären är 2 år enligt gällande lokala garantivillkor. Garantivillkoren påverkar inte andra rättigheter och krav som du kan åberopa enligt lokal lagstiftning.

Utförligare information om garantitid och garantivillkor i ditt land finns hos service, återförsäljare eller på vår webbsajt.

När du kontaktar kundtjänsten behöver du ha apparatens produktnummer (E-nr.) och tillverkningsnummer (FD).

Kontaktuppgifterna till kundtjänsten finns i den medföljande kundtjänstföreteckningen eller på vår webbplats.

15.1 Produktnummer (E-nr.) och tillverkningsnummer (FD)

Produktnumret (E-nr.) och tillverkningsnumret (FD) står på maskinens typskylt.

→ Fig. 1 / 4

Skriv upp dina apparatuppgifter och telefonnumret till kundtjänsten så att du snabbt kan hitta dem.

16 Tekniska data

Kylmedium, nettovolym och övriga tekniska uppgifter finns på typskylten.

→ Fig. 1 / 4

Produkten innehåller en ljuskälla med energieffektivitetsklass F. Ljuskällan finns som reservdel och det är bara behörig elektriker som får byta den. Produkten innehåller en andra ljuskälla med energieffektivitetsklass F. Ljuskällan finns som reservdel och det är bara behörig elektriker som får byta den.

Mer information om din modell finns på Internet under <https://eprel.ec.europa.eu/>¹. Webbadressen länkar till den officiella EU-produkt databasen EPREL. Följ sedan anvisningarna för modellsökning. Modellbeteckningen framgår av tecknen före snedstrecket i produktnumret (E-Nr.) på typskylten. Du hittar även modellbeteckningen på energimärkningens första rad.

¹ Gäller bara för länder inom den europeiska ekonomiska sfären

Lisätietoja on digitaalisessa käyttöoppaassa.



Sisällysluettelo

1 Turvallisuus.....	61		
1.1 Yleisiä ohjeita	61	7.3 Laitteen kytkeminen pois päältä.....	67
1.2 Määräyksenmukainen käyttö... ..	61	7.4 Lämpötilan säätäminen	67
1.3 Käyttäjien rajoitukset	61	7.5 Valitsimien lukitus.....	68
1.4 Turvallinen kuljetus	61	7.6 Näytön kirkkaus.....	68
1.5 Turvallinen asennus.....	62	8 Lisätoiminnot	68
1.6 Turvallinen käyttö.....	63	8.1 Sisävalo	68
1.7 Viallinen laite	64	8.2 Esittelytila.....	68
2 Esinevahinkojen välttäminen ...	65	8.3 Ilmanvaihto	69
3 Ympäristönsuojelu ja säästö....	65	8.4 Näytön kirkkaus.....	69
3.1 Pakkausmateriaalin hävittäminen	65	9 Hälytys	69
3.2 Energiansäästö.....	65	9.1 Ovihälytys	69
4 Asennus ja liitäntä	65	9.2 Lämpötilahälytys.....	69
4.1 Toimituksen sisältö.....	65	10 Viinikaappiosa.....	69
4.2 Sijoituspaikkaa koskevat kriteerit.....	66	10.1 Maksimimäärä vakiopulloja... ..	69
4.3 Laitteen asentaminen	66	10.2 Viinien säilyttämiseen liittyviä vinkkejä.....	70
4.4 Laitteen esivalmistelu ensimmäistä käyttöä varten.....	66	10.3 Tarjoilulämpötilat	70
4.5 Laitteen liittäminen sähköverkkoon	66	11 Sulatus.....	71
5 Tutustuminen	66	11.1 Sulaminen viinikaappiosassa	71
5.1 Laite	66	12 Puhdistus ja hoito	71
5.2 Ohjauspaneeli.....	67	12.1 Ruostumattomien teräspintojen hoito-ohjeet.....	71
6 Varusteet	67	12.2 Laitteen esivalmistelu puhdistusta varten	71
6.1 Ulosvedettävä pullohylly.....	67	12.3 Laitteen puhdistaminen	71
6.2 Hajusuodatin	67	12.4 Sulamisvesikourun ja poistoreiän puhdistaminen	72
7 Käytön perusteet.....	67	12.5 Ilmankiertosäleikön puhdistaminen	72
7.1 Laitteen kytkeminen päälle.....	67	12.6 Varusteosien poistaminen	72
7.2 Käyttöä koskevia huomautuksia	67	12.7 Hajusuodattimen vaihto.....	73

13 Toimintahäiriöiden korjaaminen.....	74
14 Säilytys ja hävittäminen.....	76
14.1 Laitteen poistaminen käytöstä	76
14.2 Käytöstä poistetun laitteen hävittäminen	76
15 Huoltopalvelu	76
15.1 Mallinumero (E-nro) ja valmistusnumero (FD)	77
16 Tekniset tiedot.....	77



1 Turvallisuus

Noudata seuraavia turvallisuusohjeita.

1.1 Yleisiä ohjeita

- Lue tämä ohje huolellisesti.
- Säilytä ohjeet ja tuotetiedot myöhempää käyttötarvetta tai mahdollista uutta omistajaa varten.
- Jos laitteessa on kuljetusvaurioita, älä kytke laitetta käyttöön.

1.2 Määräyksenmukainen käyttö

Tämä laite on tarkoitettu vain kalusteen alle asennettavaksi.

Käytä laitetta vain:

- viinin varastointiin.
- yksityisissä kotitalouksissa ja kodinomaisen ympäristön suljetuissa tiloissa.
- enintään 1500 m korkeudella merenpinnasta.

1.3 Käyttäjien rajoitukset

Kahdeksanvuotiaat ja sitä vanhemmat lapset ja sellaiset henkilöt, joilla on alentunut fyysinen, aistillinen tai henkinen toimintakyky tai joilta puuttuu kokemusta ja/tai tietoa laitteen käytöstä, saavat käyttää laitetta vain valvonnan alaisena tai kun heille on neuvottu, miten laitetta käytetään turvallisesti ja he ovat ymmärtäneet laitteesta aiheutuvat vaarat.

Lapset eivät saa leikkiä laitteella.

Lapset eivät saa puhdistaa laitetta tai tehdä sille mitään käyttäjälle kuuluvia huoltotöitä ilman valvontaa.

lältään 3 vuoden ja 8 vuoden välillä olevat lapset saavat käyttää jääkaappipakastinta ottaakseen sieltä tuotteita tai täyttääkseen laitetta.

1.4 Turvallinen kuljetus

VAROITUS – Loukkaantumisvaara!

Laitteen suuri paino voi aiheuttaa tapaturmia laitetta nostettaessa.

- ▶ Älä nosta laitetta yksin.

1.5 Turvallinen asennus

⚠ VAROITUS – Sähköiskun vaara!

Epäasianmukaiset asennukset ovat vaarallisia.

- ▶ Liitä laite ainoastaan tyyppikilvessä olevien tietojen mukaiseen sähköverkkoon.
- ▶ Liitä laite vain määräysten mukaisesti asennetun, maadoitetun pistorasian kautta vaihtovirtaverkkoon.
- ▶ Talon suojamaadoitusjärjestelmän täytyy olla asennettu määräysten mukaisesti.
- ▶ Älä syötä laitteeseen virtaa ulkoisella kytkentälaitteella, esimerkiksi kellokytkimellä tai kauko-ohjaimella.
- ▶ Kun laite on asennettu, verkkojohdon pistokkeeseen pitää päästä vapaasti käsiksi, tai jos sitä ei ole mahdollista pitää ulottuvilla, kiinteään sähköliitintään on oltava asennettu asennusmääräysten mukainen katkaisin.
- ▶ Laitetta asentaessasi varmista, että verkkojohto ei jää puristuksiin eikä vahingoitu.

Verkkojohdon viallinen eristys on vaarallinen.

- ▶ Varmista, että verkkojohto ei koske lämmönlähteisiin.

⚠ VAROITUS – Räjähdyksivaara!

Jos laitteen ilmanvaihtoaukot ovat kiinni, kylmäainevuodon yhteydessä voi muodostua palava kaasun ja ilman seos.

- ▶ Älä peitä laitteen kotelossa tai asennussyvennyksessä olevia ilmanvaihtoaukkoja.

⚠ VAROITUS – Tulipalovaara!

Jatkojohdon ja hyväksymättömän adapterin käyttö on vaarallista.

- ▶ Älä käytä jatkojohtoja tai haaroitusrasioita.
- ▶ Käytä vain valmistajan hyväksymiä adaptoreita ja verkkojohtoja.
- ▶ Jos verkkojohto on liian lyhyt eikä pidempää johtoa ole saatavilla, ota yhteyttä sähköalan erikoisliikkeeseen talon sähköasennusten muuttamista varten.

Kannettavat haaroitusrasiat tai kannettavat verkkolaitteet voivat ylikuumentua ja aiheuttaa tulipalon.

- ▶ Älä sijoita kannettavia haaroitusrasioita tai kannettavia verkkolaitteita laitteiden taakse.

1.6 Turvallinen käyttö

⚠ VAROITUS – Sähköiskun vaara!

Laitteeseen pääsevä kosteus voi aiheuttaa sähköiskun.

- ▶ Käytä laitetta vain suljetuissa tiloissa.
- ▶ Älä altista laitetta voimakkaalle kuumuudelle tai kosteudelle.
- ▶ Älä käytä laitteen puhdistukseen höyry- tai painepesuria.

⚠ VAROITUS – Tukehtumisvaara!

Lapset saattavat leikkiessään esim. vetää pakkausmateriaaleja päähänsä tai kääriytyä niihin ja tukehtua.

- ▶ Pidä pakkausmateriaali poissa lasten ulottuvilta.
- ▶ Älä anna lasten leikkiä pakkausmateriaalilla.

Lapset voivat vetää henkeen tai niellä pieniä osia ja tukehtua niihin.

- ▶ Pidä pienet osat poissa lasten ulottuvilta.
- ▶ Älä anna lasten leikkiä pienillä osilla.

⚠ VAROITUS – Räjähdyksivaara!

Jos kylmäainekierto vaurioituu, palavaa kylmäainetta voi valua ulos ja se voi räjähtää.

- ▶ Älä käytä sulatuksen nopeuttamiseen muita kuin valmistajan suosittelemia mekaanisia laitteita tai muita välineitä.

Palavia ponnekaasuja ja räjähdysalttiita aineita sisältävät tuotteet, esim. suihkepullot, voivat räjähtää.

- ▶ Älä säilytä laitteessa palavia ponnekaasuja ja räjähdysalttiita aineita sisältäviä tuotteita.

⚠ VAROITUS – Tulipalovaara!

Laitteen sisällä olevat sähkölaitteet voivat aiheuttaa tulipalon, esimerkiksi lämmittimet tai sähkötoimiset jääpalakoneet.

- ▶ Älä käytä sähkölaitteita laitteen sisällä.

⚠ VAROITUS – Loukkaantumiskaava!

Palavan kylmäaineen ja vahingollisten kaasujen valuminen aiheuttaa silmävammoja.

- ▶ Varo vahingoittamasta kylmäainekierron putkia ja eristystä.

1.7 Viallinen laite

VAROITUS – Sähköiskun vaara!

Viallinen laite tai verkkojohto on vaarallinen.

- ▶ Älä käytä viallista laitetta.
- ▶ Älä vedä verkkojohdosta, kun irrotat laitteen sähköverkosta. Vedä aina verkkojohdon pistokkeesta.
- ▶ Jos laite tai verkkojohto on rikki, irrota heti verkkojohdon pistoke tai kytke sulake sulakerasiassa pois päältä.
- ▶ Soita huoltopalveluun. → *Sivu 76*

Epäasianmukaiset korjaukset ovat vaarallisia.

- ▶ Laitteen korjaustöitä saavat tehdä vain alan ammattilaiset.
- ▶ Laitteen korjaukseen saa käyttää vain alkuperäisiä varaosia.
- ▶ Jos laitteen verkkojohto vaurioituu, sen saa turvallisuussyistä vaihtaa vain valmistaja, sen huoltopalvelu tai vastaavan pätevyyden omaava henkilö.

VAROITUS – Tulipalovaara!



Jos putket vaurioituvat, palava kylmäaine ja vahingolliset kaasut voivat valua ulos ja syttyä palamaan.

- ▶ Pidä avotuli ja sytytyslähteet poissa laitteen läheltä.
- ▶ Tuuleta huonetta.
- ▶ Kytke laite pois päältä. → *Sivu 67*
- ▶ Irrota verkkojohdon pistoke tai kytke sulake sulakerasiassa pois päältä.
- ▶ Soita huoltopalveluun. → *Sivu 76*

2 Esinevahinkojen välttäminen

HUOMIO!

Laitte voi vaurioitua, jos sokkelin, ulos vedettävien osien tai laitteen oven päälle istutaan tai astutaan.

- ▶ Älä astu sokkelin, ulosvedettävien osien tai oven päälle tai nojaa niihin.

Öljyn tai rasvan likaamat muoviosat ja tiivisteet voivat muuttua huokoisiksi.

- ▶ Pidä muovipinnat ja ovitiivisteet puhtaina öljystä ja rasvasta.

Jos puhdistat varusteosia ja lisävarusteita astianpesukoneessa, ne voivat muuttua muotoaan tai värjäytyä.

- ▶ Älä pese varusteosia ja lisävarusteita astianpesukoneessa.

3 Ympäristönsuojelu ja säästö

3.1 Pakkausmateriaalin hävittäminen

Pakkausmateriaalit ovat ympäristöystävällisiä ja kierrätyskelpoisia.

- ▶ Hävitä yksittäiset osat lajiteltuina.

3.2 Energiansäästö

Laitteesi kuluttaa vähemmän sähköä, kun noudatat näitä ohjeita.

Sijoituspaikan valinta

- Älä altista laitetta suoralle auringonpaisteelle.

- Sijoita laite mahdollisimman kauas lämpöpattereista, liedestä ja muista lämmönlähteistä:
 - pidä 30 mm:n etäisyys sähkö- ja kaasuliesiin.
 - pidä 300 mm:n etäisyys öljy- tai hiililämmitteisiin liesiin.
- Älä peitä tai sulje ulkopuolisia ilmankiestosäleikköjä.

Energiaa säästävä käyttö

Huomautus: Varusteiden sijoittelu ei vaikuta laitteen energiankulutukseen.

- Avaa laite vain hetkeksi ja sulje se huolellisesti.
- Älä peitä tai sulje sisäpuolisia ilmankiertoaukkoja tai ulkopuolista ilmankiertosäleikköä.

4 Asennus ja liitäntä

4.1 Toimituksen sisältö

Kun olet poistanut kaikki osat pakkauksesta, tarkasta, että niissä ei ole kuljetusvaurioita ja että kaikki osat ovat mukana.

Jos sinulla on reklamoitavaa, käänny jälleenmyyjän puoleen tai ota yhteyttä huoltopalveluumme → *Sivu 76*.

Toimitus koostuu seuraavista:

- Työtason alle sijoitettava laite
- Varusteet ja lisävarusteet¹
- Asennusohje

¹ Laitteen varustuksesta riippuen

fi Tutustuminen

- Käyttöohje
- Huoltopalveluluettelo
- Takuukortti¹
- Energiamerkki
- Tietoa energiankulutuksesta ja äänitasosta

4.2 Sijoituspaikkaa koskevat kriteerit

VAROITUS Räjähdyshaara!

Jos laite sijoitetaan liian pieneen huoneeseen, kylmäainevuodon yhteydessä voi muodostua palava kaasun ja ilman seos.

- ▶ Sijoita laite vain huoneeseen, jonka tilavuus on vähintään 1 m³ per 8 g kylmäainetta. Kylmäaineen määrä on ilmoitettu tyyppikilvessä.

→ Kuva **1** / **4**

Laitteen paino voi olla tehdasasenteisena mallista riippuen jopa 60 kg.

Alustan pitää olla riittävän vakaa, jotta se voi kantaa laitteen painon.

Tämä jääkaappi on tarkoitettu käytettäväksi ympäristön lämpötiloissa 10...38 °C.

Kylmälaite toimii tehokkaasti, kun käyttöpaikan lämpötila on sallitun rajoissa.

Jos laitetta käytetään alhaisemmissa lämpötiloissa, laitteen vahingoittuminen voidaan estää, kun käyttöpaikan huonelämpötila on vähintään 5 °C.

4.3 Laitteen asentaminen

- ▶ Asenna laite mukana toimitetun asennusohjeen mukaan.

4.4 Laitteen esivalmistelu ensimmäistä käyttöä varten

1. Poista informaatiomateriaali.
2. Poista suojakalvot ja kuljetustuet, esim. liimanauhat ja kartonki.
3. Puhdista laite ennen ensimmäistä käyttöä. → *Sivu 71*

4.5 Laitteen liittäminen sähköverkkoon

1. Liitä verkkojohdon verkkopistoke laitteen läheisyydessä olevaan pistorasiaan.
Laitteen liitântätiedot löytyvät tyyppikilvestä. → Kuva **1** / **4**
2. Tarkista verkkopistokkeen kiinnitys.
✓ Laite on nyt toimintavalmis.

5 Tutustuminen

5.1 Laite

Tästä löydät yleiskuvan laitteen osista.

→ Kuva **1**, Laitteesi ja kuvien välillä voi olla varustekohtaisia ja kokoon liittyviä eroja.

1 Sisävalo

2 Ohjauspaneeli → *Sivu 67*

3 Ulosvedettävä pullohylly
→ *Sivu 67*

4 Tyyppikilpi → *Sivu 77*

5 Ruuvijalka

¹ Ei kaikissa maissa

5.2 Ohjauspaneeli

Käyttöpaneelin avulla asetetaan laitteen toiminnot ja nähdään tiedot sen käyttötilasta.

→ Kuva **2**

- | | |
|----------|---|
| 1 | Pääkytkimellä kytketään laite päälle tai pois päältä. |
| 2 | ☀️ kytkee tuulettimen päälle tai pois päältä. |
| 3 | —/+ säätää valitun lokeron lämpötilan. |
| 4 | Näyttää viininsäilytyslokeron asetetun lämpötilan Celsius-asteina (°C). |
| 5 | ☀️ kytkee sisävalon päälle tai pois päältä. |
| 6 | 🔔 kytkee varoitusäänen pois päältä. |

6 Varusteet

Laitteen varusteet ovat mallikohtaisia.

6.1 Ulosvedettävä pullohyilly

Jotta näet säilytyksessä olevat tuotteet helpommin ja saat otettua pullot nopeammin esiin, vedä ulosvedettävä pullohyilly ulos.

→ Kuva **3**

6.2 Hajusuodatin

Hajusuodatin suodattaa hajuja jääkaappiosassa, ja se voidaan vaihtaa tarvittaessa.

→ "Hajusuodattimen vaihto", Sivu 73
Vaihda hajusuodatin vuosittain. Näin suodattimen teho pysyy jatkuvasti hyvänä.

7 Käytön perusteet

7.1 Laitteen kytkeminen päälle

1. Paina **Ⓛ**.
- ✓ Laitteen jäähdytyskoneisto käynnistyy.
2. Valitse haluamasi lämpötila. → Sivu 67

7.2 Käyttöä koskevia huomautuksia

- Asetettu lämpötila saavutetaan vasta useiden tuntien kuluttua laitteen päälle kytkemisestä.
- Kun suljet oven, saattaa muodostua alipaine. Oven avaaminen uudelleen on vaikeaa. Odota hetken, kunnes alipaine tasaantuu.
- Lämpötila laitteessa vaihtelee seuraavien olosuhteiden takia:
 - Laitteen avaamistiheys
 - Täyttömäärä
 - Käyttöympäristön lämpötila
 - Suora auringonpaiste

7.3 Laitteen kytkeminen pois päältä

- ▶ Paina **Ⓛ**.

7.4 Lämpötilan säätäminen







Viinikaappiosan lämpötilan säätö

- ▶ Paina —/+ niin monta kertaa, että lämpötilanäytössä näkyy haluttu lämpötila.





7.5 Valitsimien lukitus

Valitsinlukko estää laitteen epätoivotun tai epäasianmukaisen käytön.

Valitsinlukon kytkeminen päälle

1. Paina  5 sekunnin ajan.
 - ✓ Näyttöön ilmestyy "MENU" ja "c" vilkkuu.
2. Paina .
- ✓ Alavalikkonäytössä näkyy "c1".
3. Paina .
- ✓ Alavalikkonäytössä näkyy "c" ja  ilmestyy näyttöön.
4. Paina .
- ✓ Poistut asetusvalikosta.  osoittaa aktiivisen valitsinlukon.

Valitsinlukon kytkeminen pois päältä

1. Paina  5 sekunnin ajan.
 - ✓ Näyttöön ilmestyy "MENU" ja "c" vilkkuu.
2. Paina .
- ✓ Alavalikkonäytössä näkyy "c0".
3. Paina .
- ✓ Alavalikkonäytössä näkyy "c".
4. Paina .
- ✓ Poistut asetusvalikosta.









7.6 Näytön kirkkaus

Voit asettaa näytön kirkkauden portaittain.

Huomaus: Asetettu näytön kirkkaus otetaan laitteen käyttöönoton yhteydessä käyttöön vasta, kun asetetut sisätilan lämpötilat on saavutettu.

h0	minimikirkkaus
h5	maksimikirkkaus

Näytön kirkkauden säätö

1. Paina  5 sekunnin ajan.
 - ✓ Näyttöön ilmestyy "MENU" ja "c" vilkkuu.
2. Paina  , kunnes "h" palaa.
3. Paina .
4. Paina   , kunnes alavalikon asetusnäytössä näkyy haluamasi asetus.
5. Paina .
- ✓ Alavalikkonäytössä näkyy "h".
6. Paina .
- ✓ Poistut asetusvalikosta.

8 Lisätoiminnot

Tutustu laitteen säädettävissä oleviin lisätoimintoihin.

8.1 Sisävalo

Sisävalo syttyy automaattisesti, kun laite avataan.

Ohje: Jos haluat, että sisävalo palaa myös oven ollessa kiinni, voit kytkeä esittelytilan päälle.

8.2 Esittelytila

Esittelytilassa sisävalo palaa jatkuvasti.

Esittelytilan kytkeminen päälle





- ▶ Paina .
- ✓ Näyttöön ilmestyy . Sisävalo palaa, kun laitteen ovi on kiinni.

Esittelytilan kytkeminen pois päältä

- ▶ Paina .

Esittelytilan kirkkauden säätö

1. Paina .
- ✓ Näyttöön ilmestyy .

2. Paina  ja pidä se painettuna.
3. Paina  / , kunnes haluamasi kirkkaus on saavutettu.
4. Vapauta .

8.3 Ilmanvaihto

Viinin pitkäaikaista säilytystä varten on hyvä kytkeä puhallin päälle. Siten saavutetaan laitteen sisälle viinikellarin olosuhteita vastaava ilma. Suurempi ilmankosteus estää korkkien kuivumisen.

Ilmanvaihdon kytkeminen päälle

- ▶ Paina .
- ✓ Näyttöön ilmestyy .







8.4 Näytön kirkkaus

Voit asettaa näytön kirkkauden portaittain.

Huomaus: Asetettu näytön kirkkaus otetaan laitteen käyttöönoton yhteydessä käyttöön vasta, kun asetetut sisätilan lämpötilat on saavutettu.

h0	minimikirkkaus
h5	maksimikirkkaus

Näytön kirkkauden säätö

1. Paina  5 sekunnin ajan.
- ✓ Näyttöön ilmestyy "MENU" ja "c" vilkkuu.
2. Paina , kunnes "h" palaa.
3. Paina .
4. Paina  / , kunnes alavalikon asetusnäytössä näkyy haluamasi asetus.
5. Paina .
- ✓ Alavalikkonäytössä näkyy "h".
6. Paina .
- ✓ Poistut asetusvalikosta.

9 Hälytys

9.1 Ovihälytys

Oven hälytysääni kytkeytyy päälle, kun laitteen ovi on pitempään auki.

Ovihälytyksen kytkeminen pois päältä

- ▶ Sulje laitteen ovi tai paina .
- ✓ Varoitusääni on kytketty pois päältä.

9.2 Lämpötilahälytys

Kun viinikaappiosassa on pidemmän aikaa liian lämmintä tai liian kylmää, lämpötilahälytys kytkeytyy päälle.

Lämpötilahälytyksen kytkeminen pois päältä

- ▶ Paina .
- ✓ Varoitusääni on kytketty pois päältä.

10 Viinikaappiosa

Viinikaappiosassa säilytät viinejä asianmukaisesti vakaassa lämpötilassa.

Voit säätää viinikaappiosan lämpötilanvälillä 5 °C ... 20 °C.

10.1 Maksimimäärä vakiopulloja

- ▶ Jotta saat varastoitua laitteeseen maksimimäärän pulloja, aseta viinipullot kaappiin vierekkäin vaakasuunnassa.

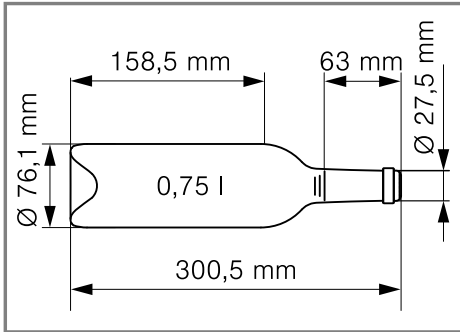

Vakiopullo

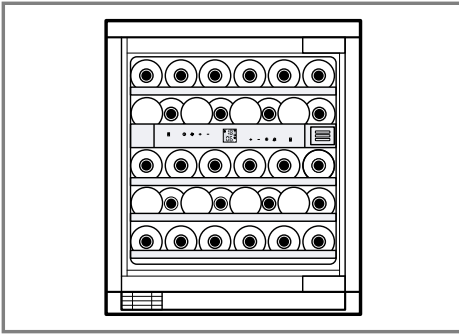

Esimerkki 34 vakiopullon säilytyksestä

10.2 Viinien säilyttämiseen liittyviä vinkkejä

Ota viinien säilytyksessä huomioon seuraavat vinkit.

- Älä sijoita viinipulloja laitteeseen puu- tai pahlilaatikoissa. Avoimet pullohyllyt mahdollistavat ilman jatkuvan kiertämisen. Liika kosteus haihtuu silloin nopeasti.
- Anna viinin lämmitä hitaasti huoneenlämpöiseksi ennen tarjoilua. Ota roseeviini esiin 2 - 5 tuntia ja punaviini 4 - 5 tuntia aikaisemmin. Tarjoa valkoviini välittömästi. Jäähdytä kuohuviinin ja samppanjan jääkaapissa ennen tarjoilua.

- Säilytä viinit aina vähän ihanteellista tarjoilulämpötilaa viileämmässä, koska viini lämpenee heti lasiin kaadettaessa.

10.3 Tarjoilulämpötilat

Tarjoilulämpötila on tärkeä tekijä, jotta viinin maku pääsee parhaiten oikeuksiinsa.

Viinilaatu	Tarjoilulämpötila
Punaviini Grand Bordeaux	18 °C
Côtes du Rhône punainen, Barolo	17 °C
Punaviini Grand Bourgogne, punaviini Bordeaux	16 °C
Portviini	15 °C
Nuori Bourgogne-punaviini	14 °C
Nuoret punaviinit	12 °C
Nuori Beaujolais, kaikki valkoviinit, joissa on vähän jälkimakeutta	11 °C
Vanhan vuosikerran valkoviinit, Chardonnay	10 °C
Sherry	9 °C
Nuoret valkoviinit myöhään korjatuista viineistä (Spätlese) alkaen	8 °C
Valkoviinit Loire, Entre deux-Mers	7 °C

11 Sulatus

11.1 Sulaminen viinikaappiosassa

Viinikaappiosan takaseinään muodostuu käytön aikana toiminnasta johtuen sulamisvesipisaroita tai huurretta. Viinikaappiosan takaseinä sulaa automaattisesti. Sulamisvesi valuu poistokourun kautta poistoreikään. Jotta sulamisvesi pääsee poistumaan ja vältetään hajujen muodostuminen, ota huomioon seuraavat tiedot: → "Sulamisvesikourun ja poistoreiän puhdistaminen", Sivu 72.

12 Puhdistus ja hoito

Puhdista ja hoida laitetta huolellisesti, jotta se pysyy pitkään toimintakuntoisena. Ulottumattomissa olevat kohdat on puhdistettava huoltopalvelun toimesta. Huoltopalvelun suorittama puhdistus voi aiheuttaa kustannuksia.

12.1 Ruostumattomien teräspintojen hoito- ohjeet

Käytä ruostumattomien teräspintojen hoitoon ja puhdistukseen vain ruostumattomalle teräkselle soveltuvia puhdistusaineita ja puhdistusliinoja.

Ohjeet

- Pyyhi ruostumaton teräspinta näkyvien naarmujen välttämiseksi pinnan kuvion suuntaisesti.

- Tarkoitukseen sopivia puhdistusaineita ja puhdistusliinoja voit hankkia huoltopalvelustamme, jälleenmyyjiltä tai verkkokaupasta.

12.2 Laitteen esivalmistelu puhdistusta varten

1. Kytke laite pois päältä. → Sivu 67
2. Irrota laite sähköverkosta. Irrota verkkojohdon pistoke tai kytke sulake sulakerasiassa pois päältä.
3. Poista kaikki pullot ja säilytä niitä viileässä paikassa.
4. Poista kaikki varusteosat laitteesta. → Sivu 72

12.3 Laitteen puhdistaminen

VAROITUS

Sähköiskun vaara!

Laitteeseen pääsevä kosteus voi aiheuttaa sähköiskun.

- ▶ Älä käytä laitteen puhdistukseen höyry- tai painepesuria. Lamppuun tai valitsimiin pääsevä kosteus voi aiheuttaa vaaroja.
- ▶ Pesuvettä ei saa päästä valaisimiin tai valitsimiin.

HUOMIO!

Soveltumattomat puhdistusaineet voivat vahingoittaa laitteen pintoja.

- ▶ Älä käytä kovia hankaustyynyjä tai puhdistussieniä.
- ▶ Älä käytä voimakkaita tai hankaavia puhdistusaineita.
- ▶ Älä käytä vahvasti alkoholipitoisia puhdistusaineita.

Jos poistoreikään pääsee nestettä, haihdutusmalja voi valua yli.

- ▶ Pesuvettä ei saa päästä poistoreikään.

Jos puhdistat varusteosia ja lisävarusteita astianpesukoneessa, ne voivat muuttaa muotoaan tai värjäytyä.

- ▶ Älä pese varusteosia ja lisävarusteita astianpesukoneessa.
- 1. Esivalmistele laite puhdistusta varten. → *Sivu 71*
- 2. Puhdista laite, varusteosat, laitteen osat ja ovitiivisteet talousliinalla, haalealla vedellä ja pienellä määrällä PH-neutraalia astianpesuainetta.
- 3. Kuivaa huolellisesti pehmeällä, kuivalla liinalla.
- 4. Aseta varusteosat paikoilleen.
- 5. Liitä laite sähköverkkoon. → *Sivu 66*
- 6. Kytke laite päälle. → *Sivu 67*

12.4 Sulamisvesikourun ja poistoreiän puhdistaminen

Jotta sulamisvesi pääsee poistumaan, puhdista sulamisvesikouru ja poistoreikä säännöllisesti.

- ▶ Puhdista sulamisvesikouru ja poistoaukko varovasti, esim. vanupuikolla.



12.5 Ilmankiertosäleikön puhdistaminen

1. Ota ulkopuolinen ilmankiertosäleikkö puhdistusta varten pois paikaltaan.
 - Vedä ulkopuolinen ilmankiertosäleikkö eteenpäin pois paikaltaan.→ *Kuva 4*
2. Puhdista ulkopuolinen ilmankiertosäleikkö talousliinalla ja haalealla astianpesuaineliuoksella.
3. Puhdista pölysuodatin imurilla.
4. Anna ulkopuolisen ilmankiertosäleikön kuivua kokonaan ja aseta se sitten paikalleen.

12.6 Varusteosien poistaminen

Kun haluat puhdistaa varusteosat huolellisesti, poista ne laitteesta.

Ulosvedettävä pullohyllý

Ulosvedettävän pullohyllýn poistaminen

1. Vedä ulosvedettävä pullohyllý ulos vasteeseen saakka.
2. Nosta ulosvedettävää pullohyllýä edestä ① ja ota se pois paikaltaan ②.
→ *Kuva 5*

Ulosvedettävän pullohyllýn asettaminen paikalleen

1. Vedä kannatinkiskot täysin ulos ja aseta pullohyllý etummaisista aukoistaan kiinnityspultteihin.
→ *Kuva 6*
2. Työnnä pullohyllý kiskoineen laitteeseen niin pitkälle, kuin se menee.

3. Työnnä pullohyllyä, kunnes se lukittuu edessä. Paina pullohyllyä takana alas, jotta se lukittuu paikalleen.

→ Kuva **7**

12.7 Hajusuodattimen vaihto

1. Paina hajusuodattimen kantta sisään, vapauta ja ota pois paikaltaan.
 2. Poista käytetty hajusuodatin hajusuodattimen pidikkeestä ja vaihda tilalle uusi hajusuodatin.
 3. Aseta kansi paikalleen, paina sisään vasteeseen saakka ja vapauta.
- ✓ Kuuluu napsahtava ääni. Kansi lukittuu automaattisesti.

→ Kuva **8**

Huomautus: Uuden hajusuodattimen voit hankkia huoltopalvelustamme tai verkkokaupastamme.

13 Toimintahäiriöiden korjaaminen

Voit poistaa itse laitteen pienet toimintahäiriöt. Tutustu häiriöiden korjaamisesta annettuihin ohjeisiin ennen kuin otat yhteyden huoltopalveluun. Näin vältät turhia kustannuksia.

VAROITUS

Sähköiskun vaara!

Epäasianmukaiset korjaukset ovat vaarallisia.

- ▶ Laitteen korjaustöitä saavat tehdä vain alan ammattilaiset.
- ▶ Laitteen korjaukseen saa käyttää vain alkuperäisiä varaosia.
- ▶ Jos laitteen verkkojohto vaurioituu, sen saa turvallisuussyistä vaihtaa vain valmistaja, sen huoltopalvelu tai vastaavan pätevyyden omaava henkilö.

Vika	Syy ja vianhaku
Näyttöön ilmestyy viesti, jonka tunnus on F 0 tai F 1 .	Elektroniikka on tunnistanut jonkin vian. <ul style="list-style-type: none"> ▶ Soita huoltopalveluun. Huoltopalvelun puhelinnumeron löydät mukana toimitetusta huoltopalveluluettelosta.
Laitteen jäähtytys ei toimi, näytöt ja sisävalo toimivat.	Demotoiminto on kytketty päälle. <ul style="list-style-type: none"> ▶ Soita huoltopalveluun. Huoltopalvelun puhelinnumeron löydät mukana toimitetusta huoltopalveluluettelosta.
LED-valo ei pala.	Mahdollisia syitä on useita. <ul style="list-style-type: none"> ▶ Soita huoltopalveluun. Huoltopalvelun puhelinnumeron löydät mukana toimitetusta huoltopalveluluettelosta.
	Sisävalokatkaisin on juuttunut kiinni. <ul style="list-style-type: none"> ▶ Tarkasta, saako valokatkaisinta liikutettua. → <i>Kuva 9</i>
Lämpötila poikkeaa hyvin paljon asetetusta lämpötilasta.	Mahdollisia syitä on useita. <ol style="list-style-type: none"> 1. Kytke laite pois päältä. → <i>Sivu 67</i> 2. Kytke laite n. 5 minuutin kuluttua taas päälle. → <i>Sivu 67</i> <ul style="list-style-type: none"> – Jos lämpötila on liian korkea, tarkista lämpötila uudelleen parin tunnin kuluttua. – Jos lämpötila on liian alhainen, tarkista lämpötila uudelleen seuraavana päivänä.

Vika	Syy ja vianhaku
Viinikaappiosan pohja on märkä.	Sulamisvesikouru tai poistoreikä on tukossa. ▶ Puhdista sulamisvesikouru ja poistoaukko. → <i>Sivu 72</i>
	
Laitteesta kuuluu muriseva, pulputtava, suriseva, loriseva tai napsuttava ääni.	Tämä ei ole vika. Moottori käy, esim. jäähdytyskoneisto, puhallin. Kylmäaine kulkee putkien läpi. Moottori, katkaisimet tai magneettiventtiilit kytkeytyvät päälle tai pois päältä. Toimenpiteitä ei tarvita.
Laite on äänekkäs.	Varusteosat heiluvat tai jumittuvat. ▶ Tarkasta, ovatko poistettavat varusteet kunnolla paikoillaan ja korjaa tarvittaessa niiden asentoa.

14 Säilytys ja hävittäminen

14.1 Laitteen poistaminen käytöstä

1. Kytke laite pois päältä. → *Sivu 67*
2. Irrota laite sähköverkosta.
Irrota verkkojohdon pistoke tai kytke sulake sulakerasiassa pois päältä.
3. Puhdista laite. → *Sivu 71*
4. Jätä laite auki, jotta varmistat sisätilan tuulettumisen.

14.2 Käytöstä poistetun laitteen hävittäminen

Ympäristön huomioivan hävittämisen avulla arvokkaita raaka-aineita voidaan käyttää uudelleen.

VAROITUS **Terveysriski!**

Lapset voivat leikkiessään lukita itsensä vahingossa laitteeseen ja joutua hengenvaaraan.

- ▶ Jätä hyllyt ja laatikot laitteeseen, jotta lapset eivät pääse sen sisään niin helposti.
- ▶ Pidä lapset loitolla käytöstä poistetusta laitteesta.

VAROITUS **Tulipalovaara!**

Jos putket vaurioituvat, laitteesta voi vuotaa palavaa kylmäainetta ja vahingollisia kaasuja, jotka voivat syttyä palamaan.

- ▶ Varo vahingoittamasta kylmäainekierron putkia ja eristystä.
1. Irrota verkkojohdon pistoke pistorasiasta.

2. Katkaise verkkojohto.
3. Hävitä laite ympäristöystävällisesti.
Tarkempia tietoja kierrätysmahdollisuuksista saat kodinkoneliikkeistä sekä paikkakuntasi jätehuollosta vastaavilta viranomaisilta.



Tämän laitteen merkintä perustuu käytettyjä sähkö- ja elektroniikkalaitteita (waste electrical and electronic equipment - WEEE) koskevaan direktiiviin 2012/19/EU. Tämä direktiivi määrittää käytettyjen laitteiden palautus- ja kierrätys-säännökset koko EU:n alueella.

15 Huoltopalvelu

Ekosuunnittelua koskevan asetuksen mukaisia toiminnan kannalta oleellisia osia on saatavilla huoltopalvelumme kautta vähintään 10 vuoden ajan laitteen markkinoille saattamisen jälkeen Euroopan talousalueella.

Huomautus: Huoltopalvelu on valmistajan paikallisen takuun puitteissa maksuton. Takuu (valmistajan takuu yksityisille kuluttajille) on Euroopan talousalueella voimassa vähintään 2 vuotta paikallisten takuehtojen mukaisesti. Takuehdoilla ei ole vaikutusta muihin paikallisten lakien takaamiin oikeuksiin tai vaateisiin.

Lisätietoja käyttömaan takuuajasta ja takuehdoista saat huoltopalvelustamme, jälleenmyyjältäsi tai verkkosivuiltamme.

Kun otat yhteyden huoltopalveluun, tarvitset laitteen mallinumeron (E-Nr.) ja valmistusnumeron (FD). Huoltopalvelun yhteystiedot löytyvät oheisesta huoltopalveluluettelosta tai internet-sivuiltamme.

15.1 Mallinumero (E-nro) ja valmistusnumero (FD)

Mallinumero (E-nro) ja valmistusnumero (FD) on merkitty koneen tyyppikilpeen.

→ Kuva **1** / **4**

Merkitse laitteen tiedot ja huoltopalvelun puhelinnumero muistiin, niin löydät ne taas nopeasti.

16 Tekniset tiedot

Kylmäaine-, käyttötilavuus- ja muut tekniset tiedot löydät tyyppikilvestä.

→ Kuva **1** / **4**

Tämä tuote sisältää energiatehokkuusluokkaan F kuuluvan valonlähteen. Valonlähde on saatavilla varaosana, ja sen saa vaihtaa vain koulutettu ammattilainen.

Tämä tuote sisältää energiatehokkuusluokkaan F kuuluvan toisen valonlähteen. Valonlähde on saatavilla varaosana, ja sen saa vaihtaa vain koulutettu ammattilainen.

Lisätietoja laitemallistasi löydät internetistä osoitteesta <https://eprel.ec.europa.eu/>¹. Tämä verkko-osoite linkittyy viralliseen EU-tuotetietokantaan EPREL. Noudata sitten mallihakua koskevia ohjeita. Mallitunnus muodostuu tyyppikilvessä mallinumeron (E-Nr.) vinoviivan edessä olevista merkeistä.

Vaihtoehtoisesti löydät mallitunnuksen myös EU-energiamerkin ensimmäiseltä riviltä.

¹ Koskee vain Euroopan talousalueen maita

BSH Hausgeräte GmbH
Carl-Wery-Straße 34
81739 München, GERMANY
www.gaggenau.com

GAGGENAU



9001951387 040730
da, no, sv, fi