



#### Farbvarianten

VI414111

Edelstahlrahmen

Breite 38 cm

#### Sonderzubehör

GP900004

Bratsensor-Pfanne aus Edelstahl

WP400001

Wok-Pfanne aus Mehrschichtenmaterial

WZ400001

Wok-Pfannenträger für Wok-Pfanne

#### Installationszubehör

VA420000

Verbindungsleiste zur Kombination mit weiteren Vario Geräten der Serie 400 bei flächenbündigem Einbau

VA420010

Verbindungsleiste zur Kombination mit weiteren Vario Geräten der Serie 400 bei aufgesetztem Einbau

VI414111

Vario Induktions-Wok Serie 400

Edelstahlrahmen

Breite 38 cm

32 cm-Kochzone mit Booster-Funktion  
Ideal für den Original-Wok mit rundem Boden, mit Wok-Ring

Bratsensor-Funktion zur Temperaturregelung in Pfannen  
Anwendungsbezogene Steuerung aller Funktionen über zweifarbige Anzeige  
Massiver Edelstahl-Bedienknebel  
Präzise verarbeiteter 3 mm starker Edelstahl  
Wahlweise aufgesetzter Einbau mit sichtbarer Kante oder dezent flächenbündig integriert  
Mit weiteren Vario Geräten der Serie 400 perfekt kombinierbar

#### Kochzonen

1 Induktionskochzone  $\varnothing$  21 cm (2200 W, mit Booster 3700 W) mit automatischer Zuschaltung auf  $\varnothing$  26 cm (2600 W, mit Booster 3700 W) und auf  $\varnothing$  32 cm (3300 W, mit Booster 3700 W).

#### Bedienung

Bedienknebel mit Leuchtring, Kochzonen- und Leistungsmarkierung.  
Elektronische Regelung in 12 Stufen (1...12).  
Benutzerfreundliche Bedienung durch zweifarbige Anzeige (weiss / orange).

#### Ausstattung

Bratsensor-Funktion.  
Booster-Funktion.  
Stoppuhr.  
Kurzzeitwecker.  
Optionsmenü.

#### Sicherheit

Restwärmeanzeige.  
Sicherheitsabschaltung.

#### Planungshinweise

Je nach Einbauart (aufgesetzt oder flächenbündig) auf die spezifische Festlegung des Ausschnittes und der Knebelpositionen achten.  
Wenn die Blendenstärke 23 mm überschreitet, muss die Skizze "Montage Bedienknebel" beachtet werden (hinten muss ausgespart werden).  
Bei der Kombination mehrerer Vario Geräte der Serie 400 muss eine Verbindungsleiste VA 420 zwischen den Geräten eingesetzt werden.  
Je nach Einbauart entsprechende Verbindungsleiste vorsehen.  
Die Tragfähigkeit und die Stabilität insbesondere bei dünnen Arbeitsplatten ist durch geeignete Unterkonstruktionen sicherzustellen.  
Gerätegewicht inkl. zusätzlicher Beladung berücksichtigen.  
Zusätzliche Hinweise für flächenbündigen Einbau:  
Der Einbau eignet sich in Arbeitsplatten aus Stein, synthetischem Material oder Massivholz. Hitzebeständigkeit und wasserdichte Versiegelung der Schnittkanten sind zu berücksichtigen.  
Bei anderen Materialien stimmen Sie sich bezüglich der Verwendung mit dem Arbeitsplatten-Hersteller ab.  
Die Nut muss durchgängig und eben sein, um eine gleichmäßige Auflage der Geräte auf der Dichtung zu gewährleisten. Keine punktuellen Unterfütterungen verwenden.  
Durch Maßtoleranzen der Kombinationen und des Arbeitsplattenausschnittes kann die Fugenbreite variieren.

#### Ausstattungsmerkmale

##### Gerätetyp

Vario/Domino Kochstelle Glas

##### Bauform

Eingebaut

##### Energiequelle

Elektro

##### Anzahl der Kochzonen, die gleichzeitig benutzt werden können

1

##### Nischenmaße (H x B x T) (mm)

57 x 360 x 490-500

##### Gerätebreite (mm)

380

##### Abmessungen des Gerätes (mm)

57 x 380 x 520

##### Abmessungen des verpackten Gerätes (mm)

120 x 580 x 600

##### Nettogewicht (kg)

10,098

##### Bruttogewicht (kg)

11,1

##### Restwärmeanzeige

##### Lage der Steuerung

Extern

##### Hauptoberflächenmaterial

Glaskeramik

##### Oberflächenfarbe

Edelstahl, Schwarz

##### Rahmenfarbe

Edelstahl

##### Approbationszertifikate

AENOR, CE

##### Länge Anschlusskabel (cm)

150

##### EAN-Nummer

4242006261160

##### Elektroanschlusswert (W)

3700

##### Gasanschlusswert (W)

##### Absicherung (A)

##### Spannung (V)

220-240

##### Frequenz (Hz)

50; 60

#### Verbrauchs und Anschlusswerte

erstellt am 2021-02-24

Seite 1

Bei der Montage mehrerer Geräte in Einzelausschnitten muss eine Stegbreite von 50 mm zwischen den Einzelausschnitten geplant werden. Nur geeignet für eisenmagnetisches Kochgeschirr. Für eine optimale Temperaturverteilung wird Kochgeschirr mit Sandwichboden empfohlen. Gerät ist von oben in die Arbeitsplatte einschnappbar.  
Gerätegewicht: ca. 10.

#### Anschlussdaten

Gesamtanschlusswert 3.7 kW.  
Anschlusskabel 1.5 m ohne Stecker.

Querschnitt

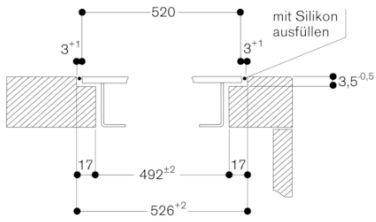

Bei Montage mit Geräteabdeckung oder Ausgleichsleiste, auf den tieferen Ausschnitt und die Nutbreite vorne und hinten achten.

Ansicht von oben

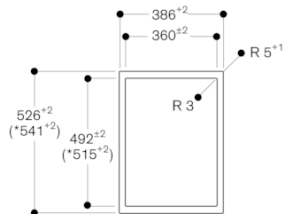

\* mit Geräteabdeckung oder Ausgleichsleiste (Asymmetrisch Auflage vorne und hinten beachten, siehe separate Hinweise „Montage mit Geräteabdeckung/ Ausgleichsleiste“).

Längsschnitt

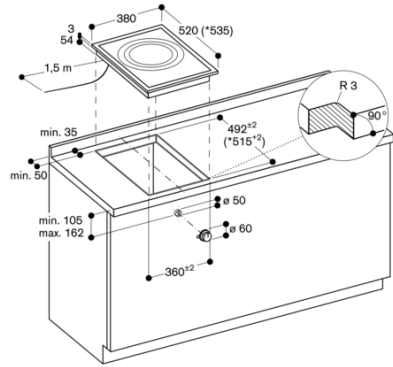
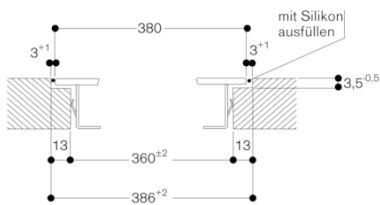

\* mit Ausgleichsleiste  
 Separate Planungshinweise beachten.

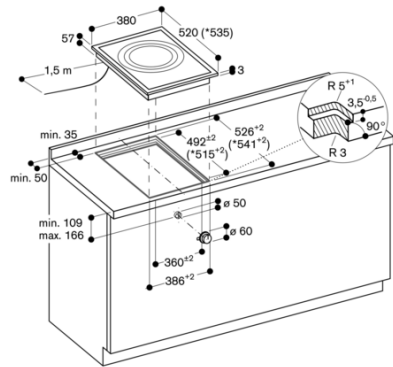

\* mit Ausgleichsleiste  
 Separate Planungshinweise beachten.

Montage Bedienknebel, flächenbündiger Einbau

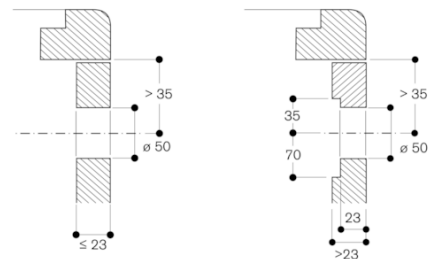

Maße in mm

Montage Bedienknebel, aufgesetzter Einbau

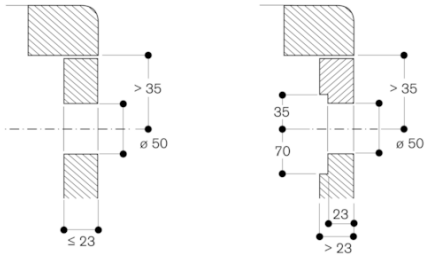

Maße in mm