



**CG261210DE**  
**Gaskochfeld Serie 200**  
**Edelstahl**  
**Breite 60 cm**  
**Erdgas 20 mbar**  
**Düsen für Flüssiggas 50 mbar beigelegt**

Mechanische Stufenregulierung für exakt einstellbare und reproduzierbare Flammengröße in 9 Leistungsstufen  
Bis zu 9.75 kW mit Brennern in Rautenanordnung

#### Kochzonen

1 Mehrkreis-Wokbrenner (1550 W – 4000 W),  
1 Starkbrenner (500 W - 3000 W), geeignet für Töpfe bis max. ø 26 cm.  
1 Normalbrenner (290 W – 1750 W), geeignet für Töpfe bis max. ø 20 cm.  
1 Sparbrenner (330 W – 1000 W), geeignet für Töpfe bis max. ø 16 cm.

#### Bedienung

Bedienknebel mit Kochzonen- und Leistungsmarkierung in 9 Stufen.  
Einhandbedienung.  
Elektrozündung.

#### Ausstattung

Zweitelliger Gussrost mit durchgehender Topffläche.  
Emaillierte Brennerdeckel.

#### Sicherheit

Thermoelektrische  
Flammenüberwachung.

#### Planungshinweise

Das Kochfeld eignet sich für den aufgesetzten Einbau.  
Spezialdüsen sind als Ersatzteile zu bestellen.  
Einbau in 56 cm breiten Standard-Ausschnitt.  
Luftansaugung von oben.  
Zwischenboden empfohlen.  
Gasanschluss für Schubladentiefe berücksichtigen.  
Gerät ist von unten zu befestigen.  
Abstand zu wärmeempfindlichen Möbelteilen oder Anstellflächen von mind. 100 mm beachten oder eine wärmedämmende Isolierung anbringen.  
Gerätgewicht: ca. 12 kg.

#### Anschlussdaten

Gesamtanschlusswert Gas 9.75 kW.  
Anschlusskabel 1.0 m ohne Stecker.

#### Ausstattungsmerkmale

**Gerätetyp**  
Gas-Schaltermulde

**Bauform**  
Eingebaut

**Energiequelle**  
Gas

**Anzahl der Kochzonen, die gleichzeitig benutzt werden können**  
4

**Bedienelemente**  
Schwertknebel

**Nischenmaße (H x B x T) (mm)**  
45 x 560-562 x 480-492

**Gerätebreite (mm)**  
582

**Abmessungen des Gerätes (mm)**  
45 x 582 x 520

**Abmessungen des verpackten Gerätes (mm)**  
141 x 651 x 578

**Nettogewicht (kg)**  
11,591

**Bruttogewicht (kg)**  
12,5

**Restwärmeanzeige**  
Ohne

**Lage der Steuerung**  
Vorne

**Art der Steuerung**  
Hauptoberflächenmaterial  
Edelstahl

**Oberflächenfarbe**  
Edelstahl

**Rahmenfarbe**  
Edelstahl

**Approbationszertifikate**  
CE

**Länge Anschlusskabel (cm)**  
100

**EAN-Nummer**  
4242006259488

**Verbrauchs- und Anschlusswerte**

**Elektroanschlusswert (W)**  
1

**Gasanschlusswert (W)**  
9750

**Absicherung (A)**  
3

**Spannung (V)**  
220-240

**Frequenz (Hz)**  
60; 50

erstellt am 2020-12-03  
Seite 1

#### Farbvarianten

**CG261210DE**  
**Edelstahl**  
**Breite 60 cm**

#### Im Geräte-Preis enthalten

1 x Espressokreuz.  
1 x Wok-Aufsatzring.

#### Sonderzubehör

**WP400001**  
**Wok-Pfanne aus Mehrschichtenmaterial**

CG261210DE  
Gaskochfeld Serie 200  
Edelstahl  
Breite 60 cm  
Erdgas 20 mbar  
Düsen für Flüssiggas 50 mbar beigelegt  
erstellt am 2020-12-03  
Seite 2

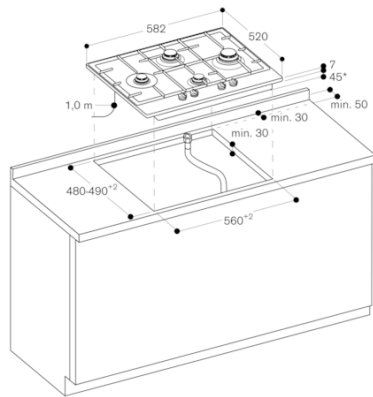

\* 56 mm im Bereich des  
Gasanschlusses hinten rechts