



**CG291210DE**  
**Gaskochfeld Serie 200**  
**Edelstahl**  
**Breite 90 cm**  
**Erdgas 20 mbar**  
**Düsen für Flüssiggas 50 mbar beigelegt**

Mechanische Stufenregulierung für exakt einstellbare und reproduzierbare Flammengröße in 9 Leistungsstufen  
Mehrkreis-Brenner mit bis zu 5 kW

#### Kochzonen

1 Mehrkreis-Wokbrenner (300 W – 5000 W),  
1 Starkbrenner (500 W - 3000 W), geeignet für Töpfe bis max. ø 26 cm.  
2 Normalbrenner (350 W – 1750 W), geeignet für Töpfe bis max. ø 20 cm.  
1 Sparbrenner (330 W – 1000 W), geeignet für Töpfe bis max. ø 14 cm.

#### Bedienung

Bedienknebel mit Kochzonen- und Leistungsmarkierung in 9 Stufen.  
Einhandbedienung.  
Elektrozündung.

#### Ausstattung

Dreiteiliger Gussrost mit durchgehender Topffläche.  
Emaillierte Brennerdeckel.

#### Sicherheit

Thermoelektrische  
Flammenüberwachung.

#### Planungshinweise

Das Kochfeld eignet sich für den aufgesetzten Einbau.  
Spezialdüsen sind als Ersatzteile zu bestellen.  
Einbau in 85 cm breiten Ausschnitt oder in 88 cm breiten Ausschnitt unter Verwendung der mitgelieferten Distanzhalter.  
Luftansaugung von oben.  
Zwischenboden erforderlich.  
Gerät ist von unten zu befestigen.  
Seitlichen Abstand zu wärmeempfindlichen Möbelteilen oder Anstellflächen von mind. 150 mm beachten oder eine wärmedämmende Isolierung anbringen.  
Bei einer Gesamtleistung der installierten Gaskochfelder über 11 kW sind die örtlichen Vorschriften hinsichtlich Raumlüftung, Raumgröße und Kombination mit Dunstabzugshauben im Abluft- oder Umluftbetrieb zu beachten.  
Über 11 kW Gesamtleistung beträgt der Mindestabstand zu einer Dunstabzugshaube 70 cm.  
Gerätgewicht: ca. 17 kg.

#### Anschlussdaten

Gesamtanschlusswert Gas 12.5 kW.  
Anschlusskabel 1.0 m ohne Stecker.

#### Ausstattungsmerkmale

**Gerätetyp**  
Gas-Schaltermulde

**Bauform**  
Eingebaut

**Energiequelle**  
Gas

**Anzahl der Kochzonen, die gleichzeitig benutzt werden können**  
5

**Bedienelemente**  
Schwertknebel

**Nischenmaße (H x B x T) (mm)**  
45 x 850-852 x 490-502

**Gerätebreite (mm)**  
915

**Abmessungen des Gerätes (mm)**  
45 x 915 x 520

**Abmessungen des verpackten Gerätes (mm)**  
165 x 1116 x 659

**Nettogewicht (kg)**  
16,821

**Bruttogewicht (kg)**  
19,0

**Restwärmeanzeige**  
Ohne

**Lage der Steuerung**  
Vorne

**Art der Steuerung**

**Hauptoberflächenmaterial**  
Edelstahl

**Oberflächenfarbe**  
Edelstahl

**Rahmenfarbe**  
Edelstahl

**Approbationszertifikate**  
CE

**Länge Anschlusskabel (cm)**  
100

**EAN-Nummer**  
4242006259495

**Elektroanschlusswert (W)**  
1

**Gasanschlusswert (W)**  
12500

**Absicherung (A)**  
3

**Spannung (V)**  
220-240

**Frequenz (Hz)**  
60; 50

#### Verbrauchs- und Anschlusswerte

erstellt am 2021-04-30  
Seite 1

#### Farbvarianten

**CG291210DE**  
**Edelstahl**  
**Breite 90 cm**

#### Im Geräte-Preis enthalten

1 x Espressokreuz.  
1 x Wok-Aufsatzring.

#### Sonderzubehör

**WP400001**  
**Wok-Pfanne aus Mehrschichtenmaterial**

CG291210DE  
Gaskochfeld Serie 200  
Edelstahl  
Breite 90 cm  
Erdgas 20 mbar  
Düsen für Flüssiggas 50 mbar beigelegt  
erstellt am 2021-04-30  
Seite 2

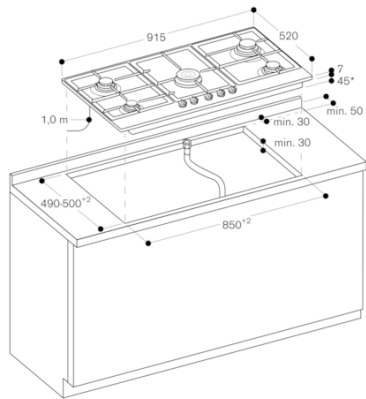

\* 61 mm im Bereich des  
Gasanschlusses hinten rechts