



RY492304
Vario Kühl- und Gefrierkombination
Serie 400
Mit Frischkühlen nahe 0 °C
Voll integrierbar
Nischenbreite 91.4 cm, Nischenhöhe 213.4 cm
Kühlraum doppeltürig und eine vollausziehbare Gefrierschublade



Edelstahl-Innenraum mit massiven Aluminium Elementen in Anthrazit
 Blendfreie LED-Spots mit warmweißen Licht
 Öffnungshilfe für die Tür:
 1. Push-to-open Funktion für grifflose Möbelfronten
 2. Pull-to-open Funktion für leichteres Öffnen der Tür mit Griff
 Flache Innentüren mit Edelstahl
 Nahezu unsichtbares und flexibles Aufhängungssystem für Abstellflächen und Türabsteller
 Türabsteller aus massivem anthrazitfarbenen Aluminium
 1 Frischkühlschublade nahe 0 °C mit manueller Temperaturregulierung und 1 Frischkühlschublade mit manueller Feuchtereulierung
 Integrierter Eisbereiter mit Festanschluss für Wasserzulauf
 1 asymmetrisch geteilte Glas-Abstellfläche, höhenverstellbar
 Voll ausziehbare Gefrierschublade mit praktischer Unterteilung in Anthrazit
 TFT-Touch-Display
 Nutzinhalt 518 Liter

Bedienung
 Bedienung durch TFT-Touch-Display. Klartextanzeige.

Technische Features
 Dynamische Kälteverteilung.
 Abtau-Automatik mit Tauwasserverdunstung.
 Gedämpftes Türinzugssystem.
 Aktivkohleluftfilter.
 Ruhemodus, Star-K zertifiziert.
 Bei aktivem Ruhemodus können Tür und Schublade nur mit einem Griff geöffnet werden.
 Alarm bei offener Tür oder Störung.
 Heimnetzwerkintegration für digitale Dienste (Home Connect) kabellos über WiFi.
 Die Nutzung der Home Connect Funktion ist abhängig von den Home Connect Diensten, welche nicht in jedem Land verfügbar sind. Weitere Informationen hierzu finden Sie unter home-connect.com.

Kühlen
 No-Frost-Technik mit Schnell-Kühlen.
 Temperatur verstellbar von +2 °C bis +8 °C.
 3 Abstellflächen aus Sicherheitsglas, Weißglas, davon 2 individuell in der Höhe verstellbar.
 1 asymmetrisch geteilte Abstellfläche aus Sicherheitsglas, manuell höhenverstellbar.
 4 brillante LED-Spots mit blendfreien und warmweißen Licht in Kühlraum und Schubladen.
 Flache Innentür mit vollflexiblen Aufhängungssystem für Türabsteller.
 6 höhenverstellbare Türabsteller, davon 2 extra tief.
 Nutzinhalt 344 Liter.

Frischkühlen nahe 0 °C
 1 voll ausziehbare Frischkühlschublade nahe 0 °C mit transparenter Front, beleuchtet.
 Gedämpfter Einzug.
 Temperatur manuell veränderbar.
 Ideal für Fleisch, Fisch und Geflügel.
 Nutzinhalt 34 Liter.

Frischkühlen

Ausstattungsmerkmale
Energieeffizienzklasse
 F
Durchschnittlicher Energieverbrauch in Kilowattstunden pro Jahr (kWh/a)
 415
Summe der Volumen der Tiefkühlfächer
 166
Summe der Volumen der Kaltlagerfächer
 386
Luftschallemmissionen
 42
Luftschallemmissionsklasse
Bauform
 Eingebaut
Dekorrahmen/ -platte
 Nicht möglich
Höhe (mm)
 2125
Gerätebreite (mm)
 908
Gerätetiefe (mm)
 608
Nischenmaße (H x B x T) (mm)
 2134.0 x 914.0 x 610
Nettogewicht (kg)
 217,390
Anschlusswert (W)
 300
Absicherung (A)
 10
Türanschlag
 links und rechts
Spannung (V)
 220-240
Frequenz (Hz)
 50-60
Approbationszertifikate
 CE, VDE
Länge Anschlusskabel (cm)
 300
Lagerung bei Stromausfall (h)
 17
Anzahl Verdichter
 2
Anzahl unabhängiger Kühlkreisläufe
 2
Innenlüfter
 Ja
Scharniere wechselbar
 Nein
Anzahl verstellbarer Ablagen-Kühlteil (Stck)
 2
Flaschenregale
 Nein
Volumen Wassertank (l)
EAN-Nummer
 4242006262259
Marke
 Gaggenau
Internationale Bestellbezeichnung
 RY492304
Frostfree System
 Kühlschrank und Gefriergeräte
Art der Installation
 nicht zutreffend

Verbrauchs- und Anschlusswerte

erstellt am 2021-08-26
 Seite 1

1 voll ausziehbare Frischkühlschublade mit transparenter Front und Beleuchtung.
 Gedämpfter Einzug.
 Feuchtigkeit manuell regulierbar.
 Ideal für Obst und Gemüse.

Gefrieren
 No-Frost-Technik mit Schnell-Gefrieren bei -30 °C.
 Temperatur verstellbar von -14 °C bis -24 °C.
 4-Sterne Gefrierraum.
 Gefriervermögen 16 kg/24 Std.
 Lagerzeit bei Störung 17 Std.
 2 voll ausziehbare Schubladen.
 Innenbeleuchtung mit 2 LED-Spots, warmweißes Licht.
 Nutzinhalt 140 Liter.

Eisbereiter
 Integriert in den Gefrierraum, mit Festanschluss für Wasserzulauf.
 Partikelfilter für den Wasserzulauf, in Lüftungsgitter integriert.
 Abschaltbar.
 Eisproduktion ca. 1.6 kg/24 Std.
 Entnehmbare Eiswürfelbehälter für einen Vorrat von ca. 3 kg.

Verbrauchsdaten
 Energieeffizienzklasse A++ auf einer Skala der Effizienzklassen von A+++ bis D.
 Energieverbrauch 346 kWh/Jahr.
 Schallleistung 42 dB (re 1 pW).

Planungshinweise
 Flachscharnier.
 Türöffnungswinkel 115°, fixierbar auf 90°.
 Max. zulässiges Türfrontgewicht: Türen, je 67 kg.
 Schublade 10 kg.
 Absperrventil für Wasseranschluss muss seitlich neben dem Gerät geplant werden und immer zugänglich sein.
 Bei einem Wasserdruck über 0,8 MPa (8 bar), Druckbegrenzer zwischen Trinkwasseranschluss und Schlauch-Set installieren.

Anschlussdaten
 Gesamtanschlusswert 0.300 kW.
 Anschlusskabel 3.0 m, steckbar.
 Wasserzulauf.
 Zulaufschlauch 2.0 m mit 3/4 " Anschluss.
 Wasserdruckbereich 2 bis 8 bar.

Farbvarianten

RY492304
Mit Frischkühlen nahe 0 °C
Voll integrierbar

Im Geräte-Preis enthalten

1 x Eierbehälter mit Deckel.
 1 x Eiswürfelschaufel.

Sonderzubehör

RA430100
Aufbewahrungsbehälter mit transparentem Deckel, Anthrazit.
RA450000
Mechanischer Partikelfilter.
RA450010
Aktivkohlepatrone für integriertes Wasserfiltersystem mit Sättigungsanzeige.

Installationszubehör

RA421912
Türfronten Edelstahl mit Griffen
RA423340
Seitliche Abdeckleisten, 2-teilig, für RY und RB.
RA425110
Möbelgriff lang, Edelstahl
RA425910
Möbelgriff kurz, Edelstahl
RA428912
Türfronten Edelstahl, grifflos
RA460000
RA460013
RA460030
Geteilte Verbindungshilfe für optisch vertikal geteilte Fronten (Kühl-Gefrier-Kombination).
RA464910
Lüftungsgitter Edelstahl

GAGGENAU

RY492304

Vario Kühl- und Gefrierkombination

Serie 400

Mit Frischkühlen nahe 0 °C

Voll integrierbar

Nischenbreite 91.4 cm, Nischenhöhe
213.4 cm

Kühlraum doppeltürig und eine
vollausziehbare Gefrierschublade

erstellt am 2021-08-26

Seite 2

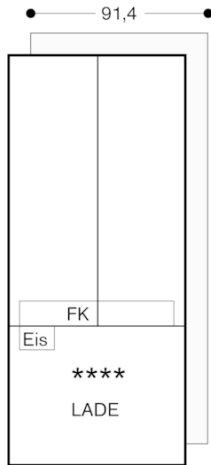

Wandabstand RB 492/RV 492

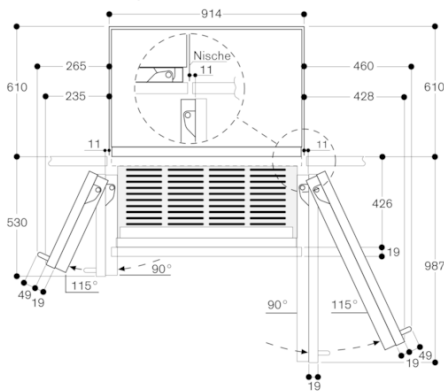

In der Zeichnung wurde eine Möbelfrontdicke von 19 mm sowie die Höhe eines Gaggenau Möbelgriffs von 49 mm zugrunde gelegt.

Türöffnungswinkel

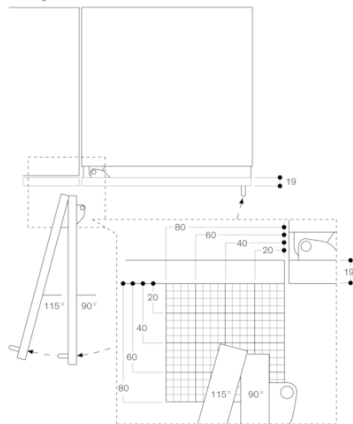

Der Scharnierweg und die daraus resultierenden Abstände zum benachbarten Möbel und Möbelgriffe können in Abhängigkeit der Frontdicke aus der Zeichnung entnommen werden. In der Zeichnung wurde eine Möbelfrontdicke von 19 mm angenommen.

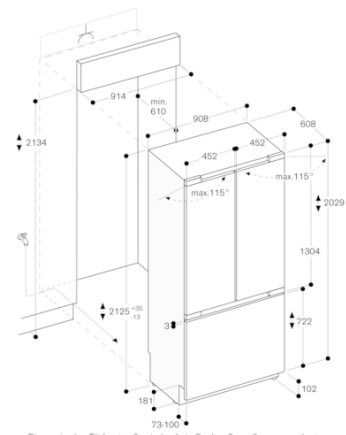

Die maximalen Türfrontmaße sind auf ein Spaltmaß von 3 mm ausgelegt.

Detail Sockel

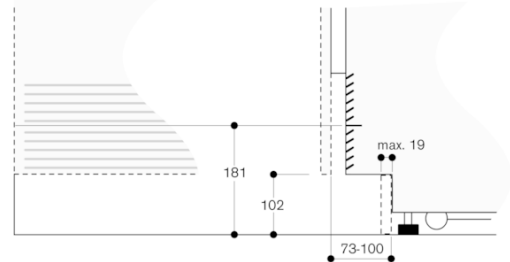

Bezogen auf die Standardhöhe des Gerätes beträgt die Höhe der Sockelleiste 102 mm. Maximale Dicke der Sockelleiste 19 mm.

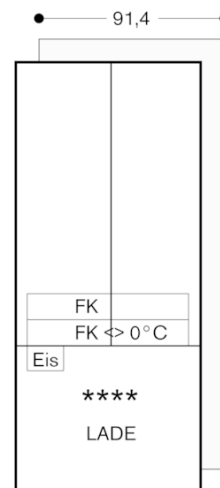

GAGGENAU