



Farbvarianten

VG264220

Schwarze Bedienblende

Breite 60 cm

Installationszubehör

VV200010

Edelstahl-Verbindungsleiste zur Kombination mit weiteren Vario Geräten der Serie 200

VV200020

Schwarze Verbindungsleiste zur Kombination mit weiteren Vario Geräten der Serie 200

VG264220

Vario Gaskochfeld Serie 200

Schwarze Bedienblende

Breite 60 cm

Erdgas 20 mbar

Mit weiteren Kochgeräten der Vario Serie 200 zu einer harmonischen Einheit kombinierbar
Bedienblende für eine komfortable und sichere Handhabung
Mechanische Stufenregulierung für exakt einstellbare und reproduzierbare Flammengröße in 9 Leistungsstufen
Glattflächige Gussroste zum bequemen und sicheren Verschieben des Kochgeschirrs
Bis zu 9,8 kW auf 4 Brennern

Kochzonen

2 Starkbrenner (560 W - 3000 W), geeignet für Töpfe bis max. \varnothing 22 cm.
2 Normalbrenner (380 W – 1900 W), geeignet für Töpfe bis max. \varnothing 20 cm.

Bedienung

Bedienknebel mit Leuchtring.
Integrierte Bedienblende.
Einhandbedienung.
Elektrozündung.

Ausstattung

Zweiteiliger Gussrost mit durchgehender Topffläche.
Emaillierte Brennerdeckel.

Sicherheit

Thermoelektrische
Flammenüberwachung.
Restwärmanzeige.
Betriebsanzeige.

Planungshinweise

Spezialdüsen für Flüssiggas 28-30/37 mbar sind als Ersatzteile zu bestellen.
Kein Zwischenboden erforderlich.
Gerät ist von oben in die Arbeitsplatte einschnappbar.
Seitlichen Abstand zu wärmeempfindlichen Möbelteilen oder Anstellflächen von mind. 150 mm beachten oder eine wärmedämmende Isolierung anbringen.
Bei einer Gesamtleistung der installierten Gaskochfelder über 11 kW sind die örtlichen Vorschriften hinsichtlich Raumlüftung, Raumgröße und Kombination mit Dunstabzugshauben im Abluft- oder Umluftbetrieb zu beachten.
Über 11 kW Gesamtleistung beträgt der Mindestabstand zu einer Dunstabzugshaube 70 cm.
Gerätengewicht: ca. 15 kg.

Anschlussdaten

Gesamtanschlusswert Gas 9,8 kW.
Gesamtanschlusswert Elektro 10 W.
Anschlusskabel 1,5 m mit Stecker.

Ausstattungsmerkmale

Gerätetyp

Gas-Schaltermulde

Bauform

Eingebaut

Energiequelle

Gas

Anzahl der Kochzonen, die gleichzeitig benutzt werden können
4

Nischenmaße (H x B x T) (mm)

106 x 560 x 492

Gerätebreite (mm)

580

Abmessungen des Gerätes (mm)

106 x 580 x 512

Abmessungen des verpackten Gerätes (mm)

250 x 600 x 780

Nettogewicht (kg)

15,382

Bruttogewicht (kg)

16,7

Restwärmanzeige

Lage der Steuerung

Hauptoberflächenmaterial

Edelstahl, gebürstet

Oberflächenfarbe

Edelstahl

Rahmenfarbe

Edelstahl

Approbationszertifikate

CE, VDE

Länge Anschlusskabel (cm)

150

EAN-Nummer

4242006280307

Elektroanschlusswert (W)

10

Gasanschlusswert (W)

9800

Absicherung (A)

10

Spannung (V)

220-240

Frequenz (Hz)

60; 50

Verbrauchs- und Anschlusswerte

erstellt am 2021-06-20

Seite 1

VG264220
Vario Gaskochfeld Serie 200
Schwarze Bedienblende
Breite 60 cm
Erdgas 20 mbar
erstellt am 2021-06-20
Seite 2

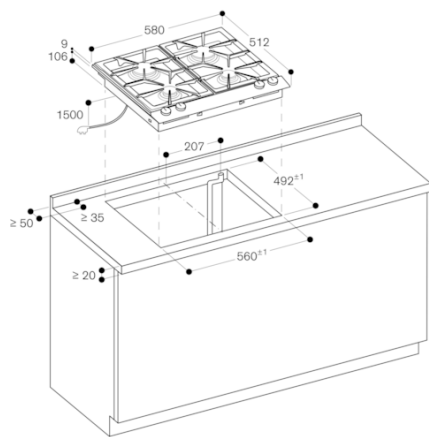
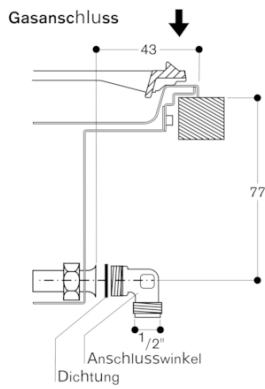

Mindestabstand vom Geräteausschnitt zur Seitenwand 150 mm.
Maße in mm