



#### Farbvarianten

VR414111

Edelstahl

Breite 38 cm

#### Im Geräte-Preis enthalten

1 x Gusspfanne.

halbe Fläche.

2 x Gussstahl-Grillrost.

1 x Lavasteine.

1 x Reinigungsbürste.

#### Sonderzubehör

LV030000

Lavasteine zur Nachrüstung

#### Installationszubehör

VA420000

Verbindungsleiste zur Kombination mit weiteren Vario Geräten der Serie 400 bei flächenbündigem Einbau

VA420010

Verbindungsleiste zur Kombination mit weiteren Vario Geräten der Serie 400 bei aufgesetztem Einbau

VA440010

Edelstahl-Geräteabdeckung mit Montageleiste

VR414111

Vario Elektro-Grill Serie 400

Edelstahl

Breite 38 cm

2 Zonen getrennt oder zusammen schaltbar  
Gusspfanne, halbe Fläche, zum gleichzeitigen Braten und Grillen auf zwei getrennten Flächen  
Offener Gussrost, Lavasteine  
Massiver Edelstahl-Bedienknebel  
Präzise verarbeiteter 3 mm starker Edelstahl  
Wahlweise aufgesetzter Einbau mit sichtbarer Kante oder dezent flächenbündig integriert  
Mit weiteren Vario Geräten der Serie 400 perfekt kombinierbar

#### Bedienung

Bedienknebel mit Leuchtring, Kochzonen- und Leistungsmarkierung.  
Elektronische Regelung in 12 Leistungsstufen.

#### Ausstattung

Kochfeld, Lavasteinwanne und Fett-Auffangschale aus rostfreiem Edelstahl.  
2 Zonen mit je 1500 W, zusammen als ganze Fläche oder einzeln als je eine halbe Fläche schaltbar.  
Zweiteiliger Gussstahl-Grillrost.

#### Sicherheit

Sicherheitsabschaltung.  
Aufheiz- und Restwärmeanzeige.

#### Planungshinweise

Je nach Einbauart (aufgesetzt oder flächenbündig, mit oder ohne Geräteabdeckung) auf die spezifische Festlegung des Ausschnittes und der Knebelpositionen achten.  
Bei der Montage mit Geräteabdeckung VA 440 muss der zusätzliche Platzbedarf in der Tiefe berücksichtigt werden.  
Bei der Kombination mehrerer Vario Geräte der Serie 400 muss eine Verbindungsleiste VA 420 zwischen den Geräten eingesetzt werden.  
Je nach Einbauart entsprechende Verbindungsleiste vorsehen.  
Die Tragfähigkeit und die Stabilität insbesondere bei dünnen Arbeitsplatten ist durch geeignete Unterkonstruktionen sicherzustellen. Gerätegewicht inkl. zusätzlicher Beladung berücksichtigen.  
Zusätzliche Hinweise für flächenbündigen Einbau:  
Der Einbau eignet sich in Arbeitsplatten aus Stein, synthetischem Material oder Massivholz. Hitzebeständigkeit und wasserdichte Versiegelung der Schnittkanten sind zu berücksichtigen.  
Bei anderen Materialien stimmen Sie sich bezüglich der Verwendung mit dem Arbeitsplatten-Hersteller ab.  
Die Nut muss durchgängig und eben sein, um eine gleichmäßige Auflage der Geräte auf der Dichtung zu gewährleisten. Keine punktuellen Unterfütterungen verwenden.  
Durch Maßtoleranzen der Kombinationen und des Arbeitsplattenausschnittes kann die Fugenbreite variieren.  
Bei der Montage mehrerer Geräte in Einzelausschnitten muss eine Stegbreite von 50 mm zwischen den Einzelausschnitten geplant werden.  
Seitlichen Abstand zu wärmeempfindlichen Möbelteilen oder zur Wand von mind. 100 mm beachten.  
Gerät ist von oben in die Arbeitsplatte einschnappbar.  
Gerätegewicht: ca. 26 kg.

#### Ausstattungsmerkmale

Gerätetyp

Vario/Domino Lava-Grill

Bauform

Eingebaut

Energiequelle

Elektro

Steuerung

elektronisch

Material Grillfläche

Guss

Nischenmaße (H x B x T) (mm)

118 x 360 x 492

Gerätebreite (mm)

380

Abmessungen des Gerätes (mm)

118 x 380 x 520

Abmessungen des verpackten Gerätes (mm)

400 x 460 x 600

Nettogewicht (kg)

26,386

Bruttogewicht (kg)

30,2

Restwärmeanzeige

Getrennt

Lage der Steuerung

Vorne

Hauptoberflächenmaterial

Guss

Oberflächenfarbe

Edelstahl, Edelstahl

Rahmenfarbe

Edelstahl

Approbationszertifikate

Australia Standards, CCC, CE, China, China ROHS 20, EAC-Eurasian, G-Mark, Ukraine, VDE

Länge Anschlusskabel (cm)

150

EAN-Nummer

4242006280154

Elektroanschlusswert (W)

3000

Gasanschlusswert (W)

Absicherung (A)

16

Spannung (V)

220-240

Frequenz (Hz)

50-60

#### Verbrauchs- und Anschlusswerte

erstellt am 2021-06-16

Seite 1

## Anschlussdaten

Gesamtanschlusswert 3.0 kW.

Anschlusskabel 1.5 m ohne Stecker.

VR414111

Vario Elektro-Grill Serie 400

Edelstahl

Breite 38 cm

erstellt am 2021-06-16

Seite 2

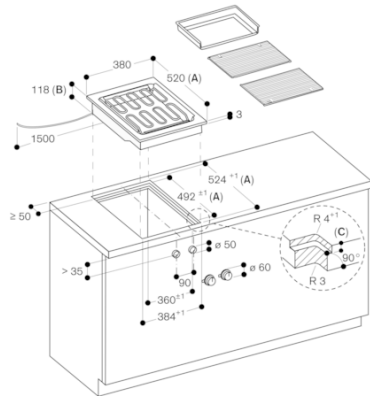

- A: Bei der Installation mit Geräteabdeckung den tieferen Ausschnitt berücksichtigen (separate Planungshinweise beachten)  
B: 133 mm im Bereich der Kabelklemme (links, an der Rückseite)  
C: 3,5<sup>0,5</sup>  
6,5<sup>0,5</sup> in Kombinationen mit rahmenlosen Induktionskochfeldern

Maße in mm

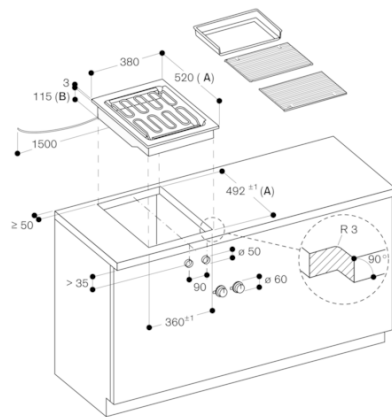

- A: Bei Montage mit Geräteabdeckung den tieferen Ausschnitt berücksichtigen (separate Planungshinweise beachten)  
B: 130 mm im Bereich der Kabelklemme (links, an der Rückseite)

Maße in mm

#### Montage Bedienknebel, flächenbündiger Einbau

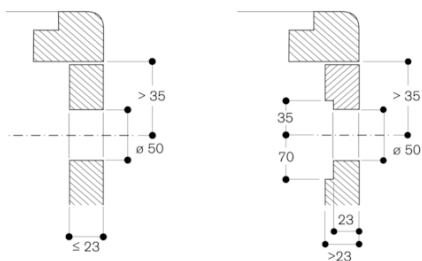

Maße in mm

#### Montage Bedienknebel, aufgesetzter Einbau

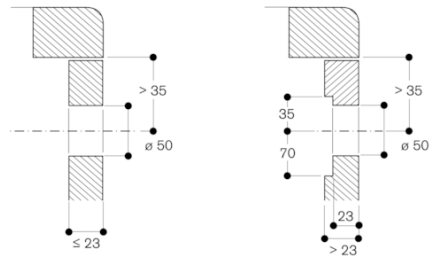

Maße in mm

#### Montage mit Geräteabdeckung, aufgesetzter Einbau

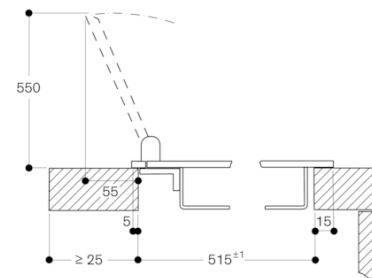

Maße in mm

#### Montage mit Geräteabdeckung, flächenbündiger Einbau

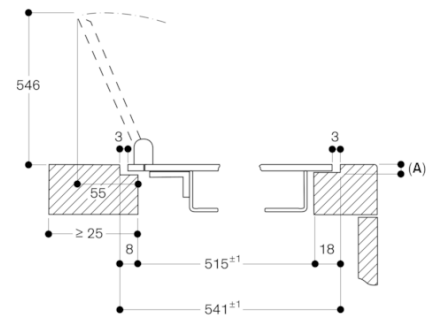

A: 3,5<sup>0,5</sup>

Maße in mm

**GAGGENAU**

VR414111

Vario Elektro-Grill Serie 400

Edelstahl

Breite 38 cm

erstellt am 2021-06-16

Seite 3

### Längsschnitt

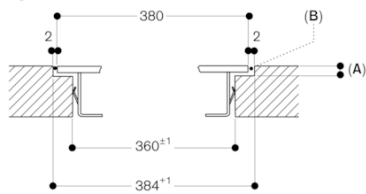

- A: 3,5<sup>-0,5</sup>  
6,5<sup>+0,2</sup>In Kombinationen mit rahmenlosen Induktionskochfeldern
- B: Füllung mit Silikon

Maße in mm

### Ansicht von oben

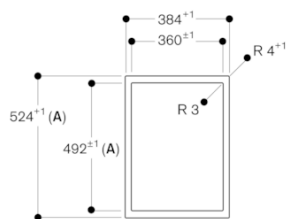

- A: Bei Montage mit Geräteabdeckung den tieferen Ausschnitt berücksichtigen (separate Planungshinweise beachten)

Maße in mm

### Querschnitt

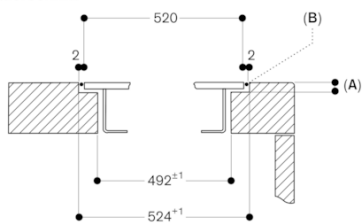

- A: 3,5<sup>-0,5</sup>  
6,5<sup>+0,2</sup>In Kombinationen mit rahmenlosen Induktionskochfeldern
- B: Füllung mit Silikon

Bei der Installation mit Geräteabdeckung auf den tieferen Ausschnitt und die vordere und hintere Nutbreite achten.

Maße in mm

### Montage mit Geräteabdeckung, aufgesetzter Einbau

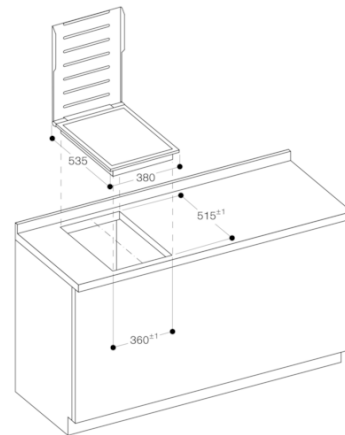

Maße in mm

### Montage mit Geräteabdeckung, flächenbündiger Einbau

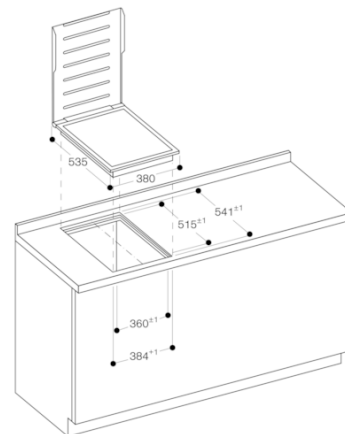

Maße in mm

# GAGGENAU