



RW404261

A

#### Sonderzubehör

RA050220:

Aktiv Kohlefilter

RA097600:

SbS Verbindungssatz für RW404 und RW402

#### Installationszubehör

### Weinkühlschrank mit Glastür Serie 200

82 x 60 cm

RW404261

2 getrennt steuerbare Klimazonen  
Konstante Temperaturen mit gradgenauer  
Regelung von +5 °C bis +20 °C  
Steuerung der Luftfeuchtigkeit  
Ausziehbare Flaschenablagen aus Buchenholz  
und Aluminium  
LED-Beleuchtung.  
Gedämpftes Türeinzugssystem ermöglicht ein  
sanftes und kontrolliertes Schließen  
Tür abschließbar  
Kapazität für 34 Standardweinflaschen  
Side-by-Side-Installation mit passendem  
Sonderzubehör möglich

#### Bedienung

Elektronische Temperaturregelung mit digitaler  
Anzeige.  
Sensortasten.  
Präsentationslicht pro Klimazone zuschaltbar  
und stufenlos dimmbar.  
Innenbeleuchtung mit automatischer Dimmung  
bei Türöffnung und -schließung.

#### Technische Features

Dynamische Kälteverteilung.  
Abtau-Automatik mit Tauwasserverdunstung.  
Gedämpftes Türeinzugssystem im Türscharnier  
integriert.  
1 Aktivkohleluftfilter für beide Klimazonen.  
UV-Schutz.  
Alarm bei offener Tür oder Störung.  
Staubfilter, spülmaschinenfest.

#### Ausstattung

Kapazität 34 Flaschen  
(0,75-l-Standardflaschenformen).  
5 Flaschenablagen, davon 3 ausziehbar.  
Lagerung von Magnum-Flaschen möglich.  
LED-Beleuchtung  
Nutzinhalt 94 Liter.

#### Verbrauchsdaten

Energieeffizienzklasse A auf einer Skala der  
Effizienzklassen von A+++ bis G.  
Energieverbrauch 144 kWh/Jahr.  
Schalleistung 38 dB (re 1 pW).

#### Planungshinweise

Flachscharnier.  
Türanschlag rechts, wechselbar.  
Höhenverstellbare Füße.  
Türöffnungswinkel fixierbar auf 95°.  
Bei Integration neben einer seitlichen Wand  
einen Abstand scharnierseitig von 150 mm  
vorsehen.  
Anschlussdose außerhalb der Einbaunische  
planen.  
Kein Transport/Betrieb über 1500 m  
Meereshöhe.

#### Anschlussdaten

Anschlusskabel 2.0 m mit Stecker.

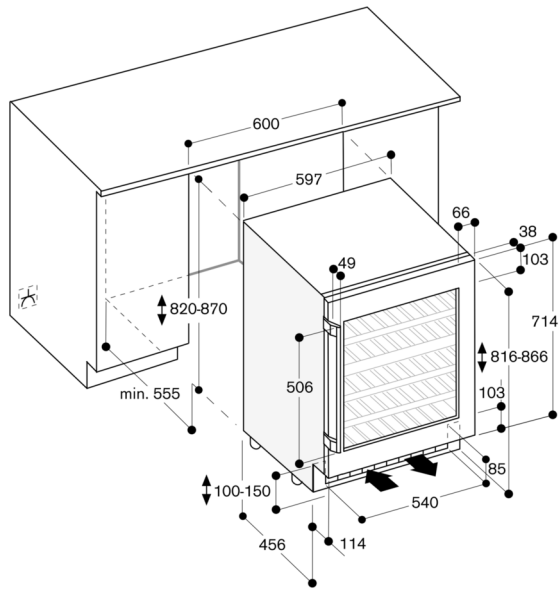

Einlagerung von Flaschen

