



Farbvarianten

WM260163

Freistehend, unterschiebbar oder stapelbar

Breite 60 cm, Höhe 84,8 cm

WM260163

Waschmaschine

Freistehend, unterschiebbar oder stapelbar

Breite 60 cm, Höhe 84,8 cm

Intelligentes Dosiersystem iDos zur automatischen Mengensteuerung von Flüssigwaschmittel und Weichspüler für ein optimales Waschergebnis
9 kg-Trommel mit Innenbeleuchtung
Großes Bullauge mit 180 ° Türöffnungswinkel
Innovative BLDC-Motortechnologie für mehr Leistung und längere Lebensdauer sowie weniger Energie und Geräusch
Fleckenautomatik für fleckenspezifische Programmabläufe
Perfekt kombinierbar mit WT 260 101 Energieeffizienzklasse A+++

Bedienung

Elektronische Steuerung.
Beleuchteter Drehknebel mit integriertem Ein- und Ausschalter.
Bedienung durch Sensortasten.
TFT-Display mit Klartext- und Symbolanzeige.
Beladungsanzeige mit Dosierempfehlung.
Programmablauf- und Restzeitanzeige.
Zeitvorwahl bis zu 24 Stunden.
Multisignaltöne.

Technische Features

Aquasensor.
Durchflusssensor.
Fleckenautomatik.
Mengenautomatik.
Schaumerkennung.
Schleudertouren von 400 bis 1600 U/ min.
Nachlegefunktion.
Stabilisierungsautomatik.
Knitterschutzsystem.
Kindersicherung.
Heimnetzwerkintegration für digitale Dienste (Home Connect) kabellos über WiFi.
Die Nutzung der Home Connect Funktion ist abhängig von den Home Connect Diensten, welche nicht in jedem Land verfügbar sind. Weitere Informationen hierzu finden Sie unter home-connect.com.

Programme

Baumwolle.
Baumwolle Eco.
Pflegeleicht.
Schnell/Mix.
Fein/Seide.
Wolle.
Hemden/Blusen.
Super 15/30.
Hygiene.
Sport.
Jeans.
Automatik Soft.
Automatik Intensiv.
Weitere Programme: Daunen, Gardinen, Schleudern, Extraspülen, Trommelreinigung, Abpumpen.
Optionen: Eco Perfect, Speed Perfect, Spülen Plus, Bügelleicht, Spülstopp, Wasser Plus, Leiser waschen, Vorwäsche, Fleckenautomatik.

Ausstattung

Einspülfach mit automatischer Reinigung nach jedem Waschgang.
2 iDos-Tanks mit 1,3 und 0,5 l Fassungsvermögen für Flüssigwaschmittel oder Weichspüler.
Edelstahltrommel mit Wellenstruktur.
Trommelinnenbeleuchtung.
Fassungsvermögen 1 - 9 kg.

Verbrauchsdaten

Ausstattungsmerkmale

Bauform

Standgerät

Türanschlag

Links

Gehäusefarbe/-material

weiß

Länge Netzkabel

160

Höhe für Unterbau

850,00

Gerätehöhe

848

Abmessungen des Gerätes

848 x 598 x 590

Rollen

Nein

Nettogewicht

82,9

Trommelvolumen

60

Füllmenge Baumwolle

UPC

Gerätefarbe

weiß

Türrahmen

silber-weiß

Farbe Bedienelemente

Farbe Wähler

Verfügbare Farbvarianten

Schalleistung Waschen

47

Anschlusswert

2300

Absicherung

10

Spannung

220-240

Frequenz

50

Geschätzter Jahresverbrauch Strom

Wasserverbrauch gesamt

Energy Star Qualified

Ja

inkl. Kabel

Ja

Länge Netzkabel (in)

Steckerart

Schuko-/Gardy.m.Erdung

Länge Ablaufschlauch (in)

59,05

Länge Zulaufschlauch (in)

59,05

Gerätemaße (h x b x t) (inch)

x x

Abmessungen des verpackten Gerätes

33.85 x 25.19 x 26.77

Nettogewicht

183,000

Bruttogewicht

185,000

Kapazität

Länge Ablaufschlauch

150,00

Länge Zulaufschlauch

150,00

Abmessungen des verpackten Gerätes

860 x 680 x 640

Bruttogewicht

83,8

Leistung Standby/Netzwerk: Bitte beachten Sie die Hinweise in der Gebrauchsanweisung, wenn Sie die WiFi-Funktion ausschalten möchten.

1,5

Zeit auto-Standby/Netzwerk

20,0

Anschlusswert

2300

Absicherung

10

Spannung

220-240

Frequenz

50

Approbationszertifikate

CE, EAC-Eurasian, G-Mark, SG SAFETY, Ukraine, VDE

Energieverbrauch

Wasserverbrauch

Geschätzter Jahresverbrauch Wasser

(bei 200 h Standardprogrammen)

Energieeffizienzklasse A+++ auf einer

Skala der Effizienzklassen von A+++

bis D.

Wasserverbrauch 11220 l/Jahr.

Energieverbrauch 152 kWh/Jahr.

Planungshinweise

Linksanschlag.

Höhenverstellbare Füße.

Unterschiebbar: Höhe 85 cm.

Stapelbar unter Wäschetrockner

WT 260 101 mit passendem

Sonderzubehör.

Anschlussdaten

Gesamtanschlusswert 2.3 kW.

Anschlusskabel 1.60 m mit Stecker.

Wasseranschluss mit Verschraubung

3/4".

GAGGENAU

WM260163
Waschmaschine
Freistehend, unterschiebbar oder
stapelbar
Breite 60 cm, Höhe 84,8 cm
erstellt am 2022-02-27
Seite 2

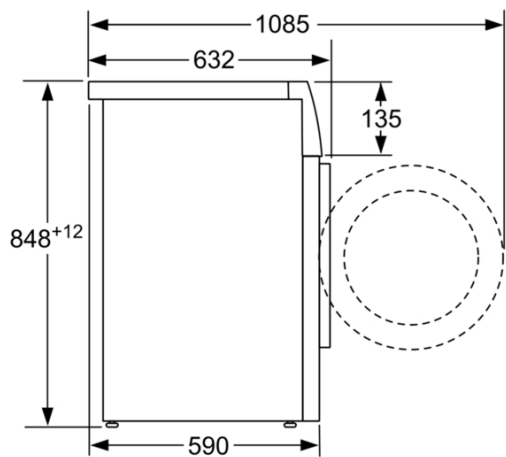

Maße in mm

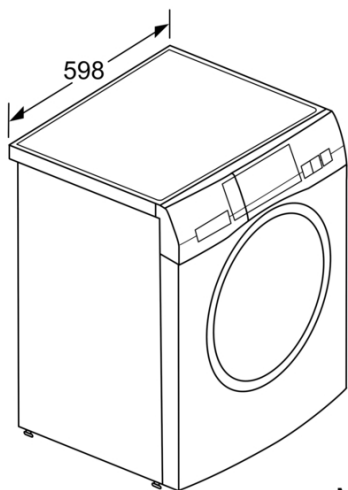

Maße in mm

