



WT260100

Wärmepumpen-Wäschetrockner
Freistehend, unterschiebbar oder stapelbar
Breite 60 cm, Höhe 84.2 cm

Perfekt kombinierbar mit WM 260 162
Große Trommel mit Innenbeleuchtung
Großes Bullauge mit 180 ° Türöffnungswinkel
Automatische Wärmetauscherreinigung, maximaler Komfort und konstante Verbrauchswerte
Wärmepumpen-Technik
Energieeffizienzklasse A++

Bedienung

Elektronische Steuerung.
 Beleuchteter Drehknebel mit integriertem Ein- und Ausschalter.
 Bedienung durch Sensortasten.
 TFT-Display mit Klartext- und Symbolanzeige.
 Programmablauf- und Restzeitanzeige.
 Zeitvorwahl bis zu 24 Stunden.
 Multisignaltöne.

Technische Features

Feuchte- und zeitgesteuerte Programme.
 Wärmepumpen-Technik.
 Automatische Wärmetauscherreinigung.
 Knitterschutz nach Programmende.
 Kindersicherung.

Programme

Baumwolle.
 Pflegeleicht.
 Textilmix.
 Schuhe im Korb.
 Wolle im Korb.
 Jeans.
 Kalt.
 Warm.
 Handtücher.
 Synthetikdecken.
 Super 40.
 Daunen.
 Hemden/Blusen.
 Outdoor.

Ausstattung

Edelstahltrommel mit Wabenstruktur.
 Trocknen von Wolle ohne Einlaufen und Verfilzen dank beiliegendem Wollkorb.
 Fassungsvermögen 1 - 8 kg.
 Trommelinnenbeleuchtung.

Verbrauchsdaten

Energieeffizienzklasse A++ auf einer Skala der Effizienzklassen von A+++ bis D.

Planungshinweise

Rechtsanschlag, wechselbar.
 Höhenverstellbare Füße.
 Unterschiebbar: Höhe 84.2 cm.
 Stapelbar über Waschmaschine WM 260 162 mit passendem Sonderzubehör.

Anschlussdaten

Gesamtanschlusswert 1,0 kW.
 Anschlusskabel 1,45 m mit Stecker.

Ausstattungsmerkmale

Bauform
 Standgerät

Arbeitsplatte abnehmbar
 Nein

Türanschlag
 rechts wechselbar

Gehäusefarbe/-material
 weiß

Länge Netzkabel (cm)
 145,0

Höhe für Unterbau (mm)
 842

Abmessungen des Gerätes (mm)
 842 x 598 x 599

Nettogewicht (kg)
 57,124

Trommelvolumen (l)
 112

Fluorierte Treibhausgase
 Ja

Kältemittelart
 R407C

Hermetisch geschlossene Einrichtung
 Ja

Menge des Kältemittels (kg)
 0,290

Menge als CO₂-Äquivalent (t)
 0,514

Leistung Standby/Netzwerk: Bitte beachten Sie die Hinweise in der Gebrauchsanweisung, wenn Sie die WiFi-Funktion ausschalten möchten.
 Zeit auto-Standby/Netzwerk

Verbrauchs- und Anschlusswerte

Anschlusswert (W)
 1000

Absicherung (A)
 10

Spannung (V)
 220-240

Frequenz (Hz)
 50

Approbationszertifikate
 CE, EAC-Eurasian, G-Mark, UA, Ukraine grounding sign, VDE

Trockner-Typ
 mit Automatik

Füllmenge Baumwolle (kg) - neu (2010/30/EC)
 8,0

Standard-Baumwollprogramm
 Baumwolle schranktrocken

Energieeffizienzklasse (2010/30/EC)
 A++

Energieverbrauch des Standard-Baumwollprogramms bei vollständiger Befüllung für elektrisch beheizte Haushaltswäschetrockner (2010/30/EC) (kWh)
 1,93

Gewichtete Programmdauer des Standard-Baumwollprogramms bei vollständiger Befüllung (min)
 138

Energieverbrauch des Standard-Baumwollprogramms bei Teilbefüllung für elektrisch beheizte Haushaltswäschetrockner (2010/30/EC) (kWh)
 1,08

Gewichtete Programmdauer des Standard-Baumwollprogramms bei Teilbefüllung (min)
 92

Gewichteter jährlicher Energieverbrauch für elektrisch beheizte Haushaltswäschetrockner (2010/30/EC) (kWh)
 232,0

Energieverbrauch im ausgeschalteten Modus (W) (2010/30/EC)
 0,10

Leistungsaufnahme im unausgeschalteten Zustand (W) (2010/30/EC)
 0,10

Dauer des unausgeschalteten Zustands - neu (2010/30/EC) (min)
 30

Gewichtete Programmdauer des Standard-Baumwollprogramms bei vollständiger Befüllung und

Farbvarianten

WT260100
Freistehend, unterschiebbar oder stapelbar
Breite 60 cm, Höhe 84.2 cm

Sonderzubehör

WA032001
Verbindungssatz mit Auszug

WT260100
Wärmepumpen-Wäschetrockner
Freistehend, unterschiebbar oder
stapelbar
Breite 60 cm, Höhe 84.2 cm

erstellt am 2019-10-26
Seite 2

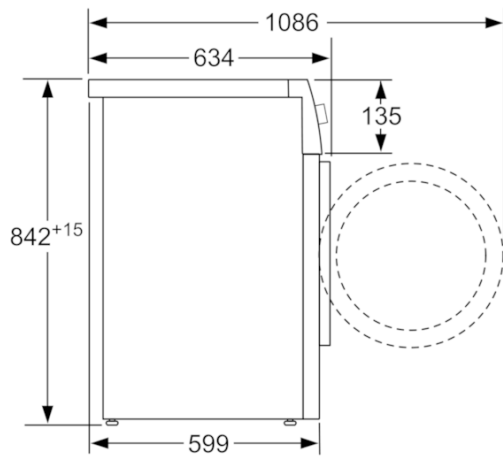

Maße in mm

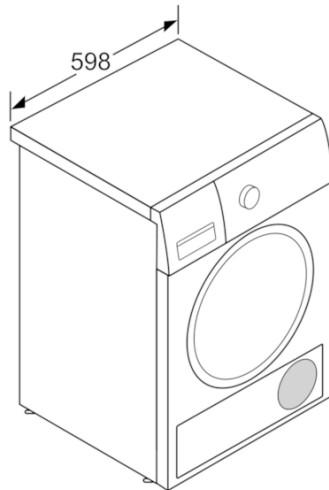

Maße in mm

Seitenansicht WT 260 über WM 260
mit Verbindungssatz WA 032 001

