



AL400191
AL400191
Extractor telescópico de encimera Serie 400.
Acero Inoxidable.
Anchura 90 cm.
Evacuación exterior / recirculación.
Sin motor.



Extractor telescópico de encimera, totalmente ocultable cuando no se está utilizando.

Puede combinarse perfectamente con otros aparatos Vario de la Serie 400 Marco de precisa elaboración de 3 mm de espesor de acero inoxidable Para instalación sobre encimera con marco visto o instalación enrasada Sin motor, para combinar con motores BLDC de Gaggenau

Datos de rendimiento

La capacidad de extracción dependerá del motor que se instale.

Prestaciones

Renovación del aire a intervalos, 6 min. Desconexión retardada, 6 min. Indicador de saturación de los filtros antigrasa. Filtros metálicos lavables en lavavajillas. Tapas de repuesto para el cierre de las salidas de aire. Iluminación de alta eficiencia mediante LEDs (3600 K), regulable. Potencia de la lámpara 2 x 10 W. Pieza de conexión a conducto no incluida.

Precauciones de montaje

Consultar ejemplos de configuraciones para evacuación exterior o recirculación. Conexión a través de cable de red. El funcionamiento de los aparato Vario solo es posible sin la tapa. La potencia máxima de las placas ha de ser 18 kW. La superficie restante en la encimera entre los dos huecos, el del extractor y el de las placas (mínimo 50 mm), ha de reforzarse con un soporte. Se recomienda usar el soporte para mueble AA 409 401/431. La instalación es posible en encimeras de piedra, sintéticas o de madera maciza. Debe tenerse en cuenta la resistencia al calor y el sellado estanco de los bordes cortados. Para otros materiales, consulte con el fabricante de la encimera. Puede combinarse con un horno, si éste no excede la temperatura máxima permitida en la cavidad y lo permite la situación de encastre. Para evitar humo al freír/asar al grill revisar los manuales del VR/VP. Si se instala una campana extractora con salida al exterior y hay una chimenea en la misma estancia, es necesario asegurar una entrada de aire suficiente.

Características técnicas

Potencia absorbida: 65 W. Cable de red 1,2 m. 3 niveles de potencia con regulación electrónica más nivel intensivo. Fijar la caja electrónica en un lateral del mueble, no en la base ni en el suelo de la cocina. Iluminación LED regulable blanca neutra, ideal para la zona de cocción Iluminación 191 lx. Datos de consumo de la configuración con motor AR400142. Consumo de energía 45.5 kWh/año.

Características
Familia de Producto
Color del conducto decoratiivo
Tipología Downdraft
Certificaciones de homologación CE, Etándades australianos, Eurasian, G-Mark, VDE
Longitud del cable de alimentación eléctrica 170
Dimensiones de instalación necesarias (H x W x D) 540mm x 840.0mm x 122mm
Altura del conducto decorativo
Altura del producto, sin conducto decorativo 540
Dist mín resp zonas cooc eléct
Dist mín resp zonas cooc gas
Peso neto 34,4
Tipo de control Electrónica
Número de niveles de extracción
Máxima extracción de aire 600
Máxima extracción de aire en recirculación en nivel intensivo
Máxima extracción de aire en recirculación 530
Máxima extracción de aire en nivel intensivo
Número de lámparas 4
Nivel de contaminación acústica 61
Diámetro de la salida de aire
Material del filtro antigrasa Acero inoxidable lavable
Código EAN 4242006240578
Potencia de conexión 65
Intensidad corriente eléctrica 10
Tensión 230
Frecuencia 60; 50
Tipo de enchufe Enchufe Inglaterra, Enchufe Suiza, Schuko con conexión a tierra
Tipo de instalación Integrable

Características de consumo y conexión

2022-02-17

Page 1

Otros colores disponibles

AL400191
Extractor telescópico de encimera Serie 400.
Acero Inoxidable.

Accesorios opcionales

AA400510
AA400510

Required installation accessories

AD754045
Pieza de conexión para 2 conductos cilíndricos DN 150
AD854043
AD854045

Installation Accessories

AA010410
Rejilla de ventilación para zócalo
AA409401
Soporte para extractor de encimera AL 400 90cm.
AD704048
Caja colectora para conducto cilíndrico DN 150
AD704049
Caja colectora para conducto plano DN 150

Eficiencia extracción clase A.
Eficiencia iluminación clase E.
Eficiencia filtro de grasa clase C.
Nivel de ruido mín. 45 dB / máx. 61 dB modo normal.
Eficiencia energética A (en rango de eficiencia energética desde A+++ hasta D).
Cable de conexión de 1,25 m y enchufe tipo Schuko.

AL400191
 AL400191
 Extractor telescópico de encimera
 Serie 400.
 Acero Inoxidable.
 Anchura 90 cm.
 Evacuación exterior / recirculación.
 Sin motor.
 2022-02-17
 Page 2

AD 754/854 045 y AD 854 043

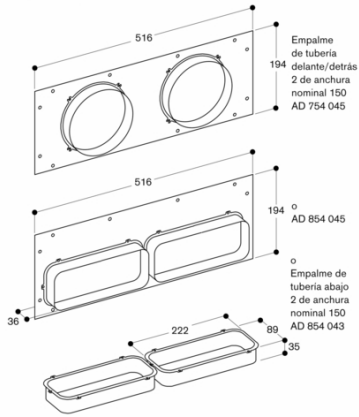

Rejilla de salida de aire AA 010 410

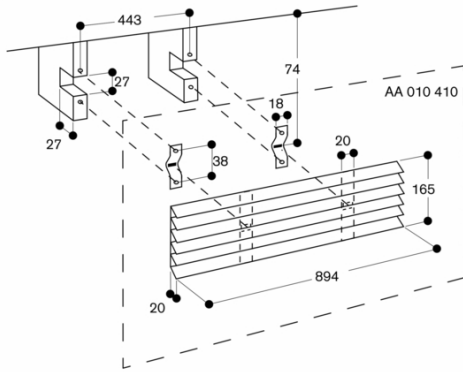

Sección transversal

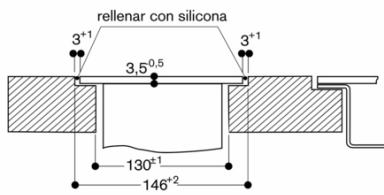

AL 400 Posiciones de conexión anchura nominal 150

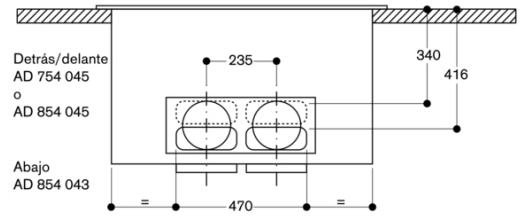

AL 400 montaje encastrado a ras de encimera

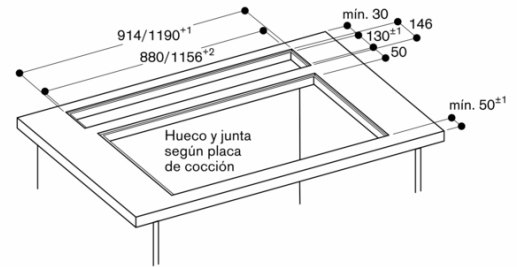

AL 400 hueco enrasado

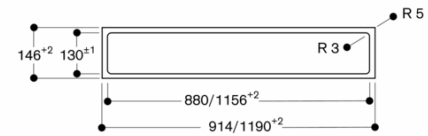

Soporte del mueble AA 409 401/431

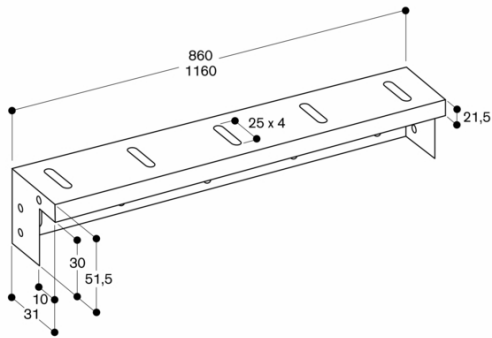

Sección longitudinal

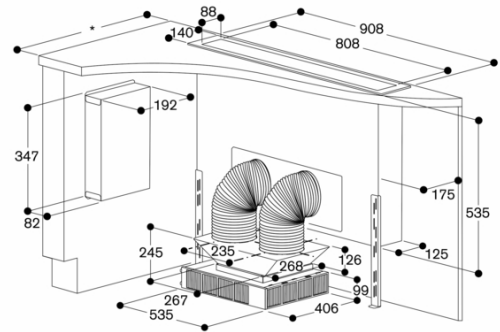
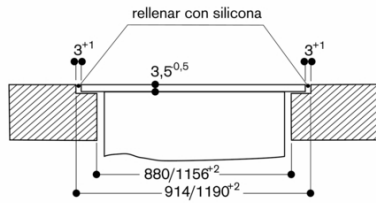

* Todas las placas de cocción con profundidad del hueco de 492: min. 750

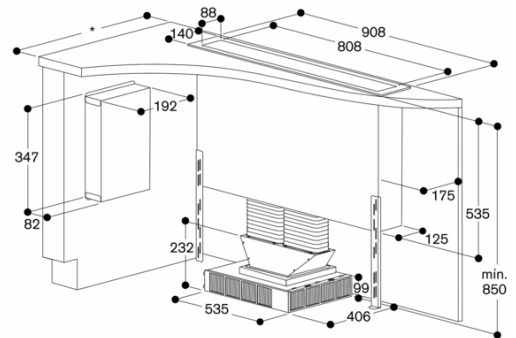

* Todas las placas de cocción con profundidad del hueco de 492: min. 750

AL 400 hueco para montaje encastrado sobre encimera

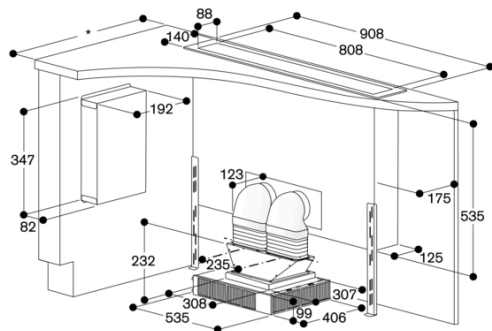
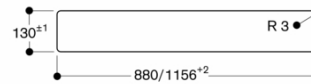

* Todas las placas de cocción con profundidad de hueco de 492: min. 750

AL400191
 AL400191
 Extractor telescópico de encimera
 Serie 400.
 Acero Inoxidable.
 Anchura 90 cm.
 Evacuación exterior / recirculación.
 Sin motor.
 2022-02-17
 Page 4

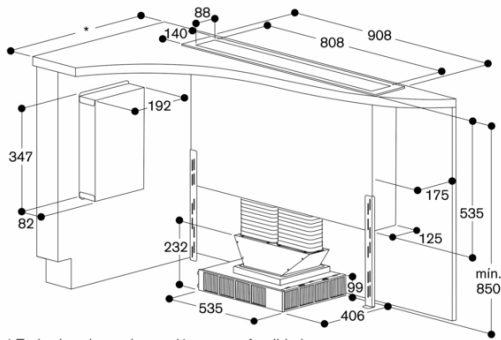

* Todas las placas de cocción con profundidad del hueco de 492: mín. 750

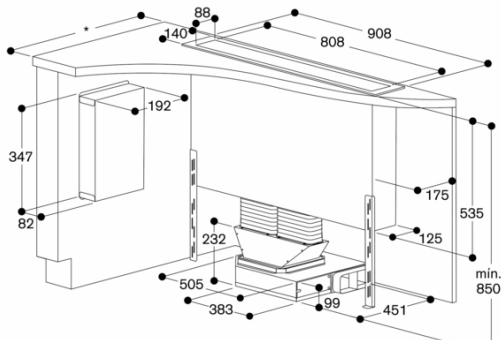

* Todas las placas de cocción con profundidad del hueco de 492: mín. 750

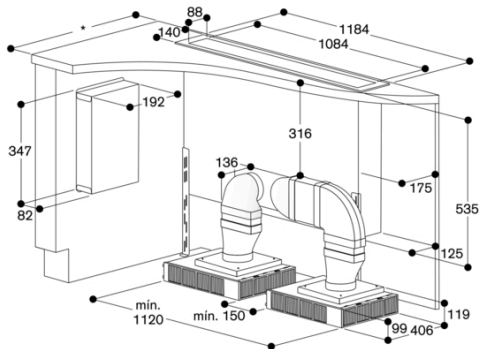

* Todas las placas de cocción con profundidad de hueco de 492: mín. 750

Sección transversal del armario superior para AL 400
 (sin placa posterior) con AR 413; Conexión hacia abajo

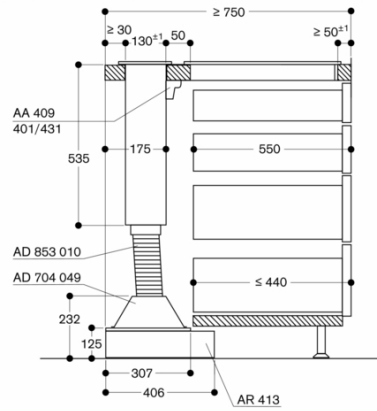

Dimensiones en mm

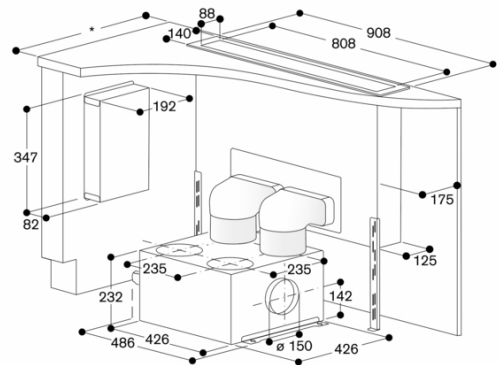

* Todas las placas de cocción con profundidad del hueco de 492: mín. 750

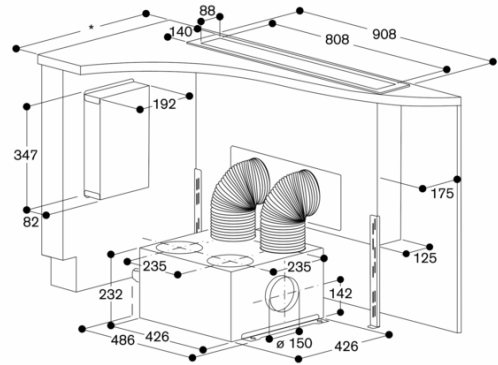

* Todas las placas de cocción con profundidad del hueco de 492: mín. 750

AL400191
 AL400191
 Extractor telescópico de encimera
 Serie 400.
 Acero Inoxidable.
 Anchura 90 cm.
 Evacuación exterior / recirculación.
 Sin motor.
 2022-02-17
 Page 5

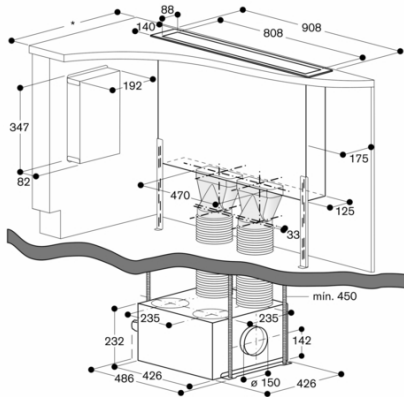

* Todas las placas de cocción con profundidad del hueco de 492: min. 750

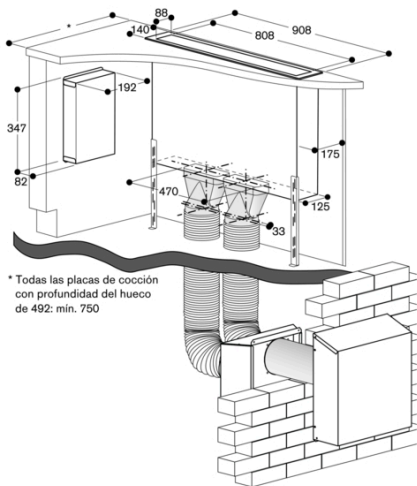

* Todas las placas de cocción con profundidad del hueco de 492: min. 750

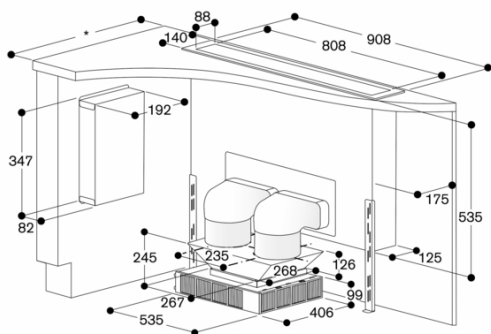

* Todas las placas de cocción con profundidad del hueco de 492: min. 750

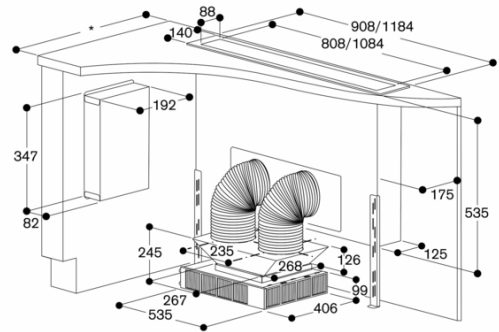

* Todas las placas de cocción con profundidad del hueco de 492: min. 870

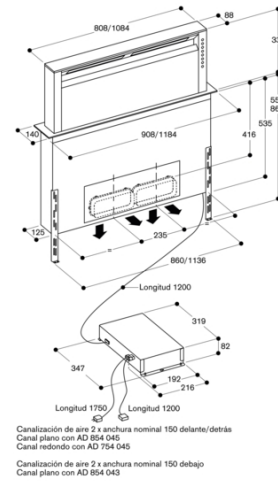

Canalización de aire 2 x anchura nominal 150 delante/detrás
 Canal plano con AD B54 045
 Canal redondo con AD 754 045

Canalización de aire 2 x anchura nominal 150 debajo
 Canal plano con AD B54 045