



AW250192

A+

#### Accesorios opcionales

AA250112:

Filtro carbón activo regenerativo AW25.

AA250113:

Filtro de carbón activo

#### Accesorio de instalación

AD200012:

Conducto extracción acero AW250./270.

### Campana de pared 200 series 90 cm, Cristal antracita

AW250192

El cristal inclinado permite tener un gran espacio sobre la placa de cocción  
Los filtros se cubren con el frontal de cristal fácil de limpiar

Los cristales combinan con los hornos Serie 200.

Motor de bajo consumo y mínimo nivel de ruido  
Extracción de vapor eficiente gracias a las dos áreas de absorción inferior y frontal.

El panel de cristal puede abrirse incrementando la superficie de extracción de vapor durante cocciones intensivas

Función de ajuste automático de potencia, controlado por sensores, dependiendo de la acumulación de vapores

La iluminación de ambiente regulable permite graduar la intensidad individualmente.

Evacuación exterior o recirculación

#### Datos de rendimiento

Reducción de olores en recirculación de aire 95%.

#### Prestaciones

3 niveles de potencia con regulación electrónica más nivel intensivo.

Función automática con sensor para desconexión retardada.

Indicador de la saturación del filtro antigrasa y el filtro de carbón activo.

Renovación del aire a intervalos (6 min).

Filtro de metal, lavable en lavavajillas.

Cubierta de cristal Gaggenau Anthracite.

Incluye 2 filtros de carbón activo.

Iluminación LED (3500 K) intensidad graduable.

Potencia de la lámpara 2 x 10 W.

Iluminación 519 lx.

Tecnología de motor eficiente, sin escobillas (BLDC).

Funcionamiento silencioso gracias al aislamiento acústico integrado.

Marco interior fácil de limpiar.

Sistema de instalación fácil.

Control de ventilación desde la placa (con placa de cocción adecuada).

Home Connect: módulo WiFi integrado para controlar el aparato desde dispositivos móviles.

#### Datos de consumo

Consumo de energía 36.7 kWh/año.

Eficiencia extracción clase A.

Eficiencia iluminación clase A.

Eficiencia filtro de grasa clase B.

Nivel de ruido mín. 43 dB / máx. 57 dB modo normal.

#### Precauciones de montaje

La campana se suministra únicamente en modo recirculación, sin conducto embellecedor. Para instalar la campana en modo evacuación al exterior es necesario el accesorio AD 200 012.

Distancia mínima entre la placa de cocción a gas y la campana 65 cm (con potencias de gas de más de 12 kW mín. 70cm).

Distancia mínima entre la placa eléctrica y la campana 45 cm.

Si se instala una campana extractora con salida al exterior y hay una chimenea en la misma estancia, es necesario asegurar una entrada de aire suficiente.

#### Características técnicas

Potencia absorbida: 270 W.

Cable de conexión de 1,25 m y enchufe tipo Schuko.

Consumo en modo de espera/display apagado 0.5 W.

Consulte el manual del usuario para saber cómo desactivar el módulo WiFi.

Vista lateral

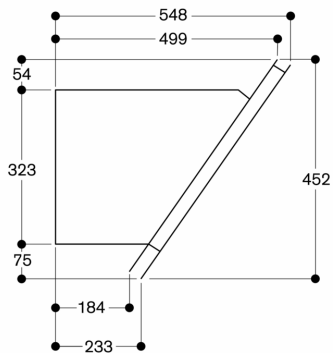

Evacuación exterior de aire

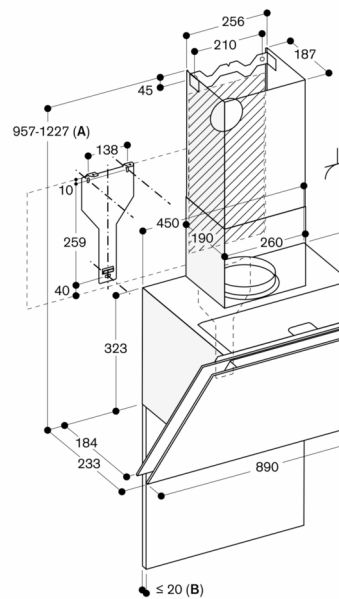

A: Evacuación exterior de aire  
 B: Tenga en cuenta el grosor máximo del panel trasero.  
 ⚡ Enchufe  
 Dimensiones en mm

Recirculación de aire

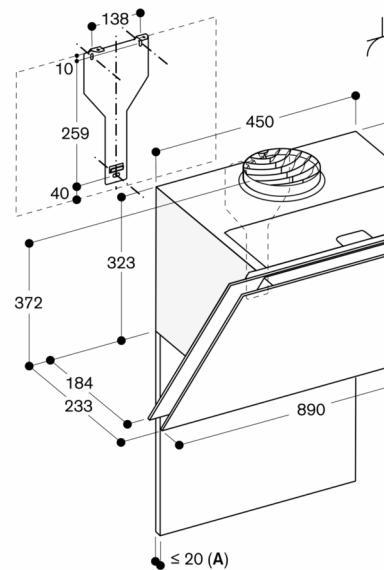

A: Tenga en cuenta el grosor máximo del panel trasero  
 ⚡ Enchufe  
 Dimensiones en mm