



DF250161
DF250161
Lavavajillas Serie 200
Totalmente integrable.
Altura 81.5 cm.



6 programas con Aqua sensor y 3 opciones, como turbo e intensivo:
-Lava y seca la vajilla en 59 minutos.
-Lavado intensivo en la cesta inferior y protección del cristal en la superior.
Pantalla TFT táctil para un manejo intuitivo de todas las funciones.
Iluminación interior brillante.
Muy silencioso: 44 dB.
Aqua stop.

Funcionamiento

Pantalla TFT con indicación de tiempo restante, falta de sal, abrillantador y entrada de agua.
Panel de control táctil.
Datos útiles para la indicación de uso.
Programación diferida hasta 24 h.
Indicador visual y acústico de finalización de programa.
Info-Light.

Características

Iluminación interior brillante.
Protección de cristalería.
Aqua sensor.
Sensor de carga.
Detección automática de detergente.
Regeneración electrónica.
Intercambiador térmico.
Sistema de calentamiento de agua instantáneo (calentador continuo).
Triple filtro autolimpiable.
Cierre suave.
Aqua stop.
Seguro para niños.
Home Connect: módulo WiFi integrado para controlar el aparato desde dispositivos móviles.

Programas

6 programas:
Auto 35 °C - 45 °C.
Auto 45 °C - 65 °C.
Auto 65 °C - 75 °C.
Eco 50 °C.
Rápido 45 °C (29 min.).
Prelavado.
3 Opciones:
Intensivo.
Turbo.
Extra secado.

Prestaciones

Sistema de cestas flexibles.
Cesta superior:
Rackmatic de 3 niveles, ajustables en altura hasta 5 cm.
2 varillas plegables.
2 rejillas plegables.
1 rejilla para cuchillos.
Cestillo para cubiertos.
Diámetro máximo del plato (cesta superior/inferior):
27/25, 24,5/27,5 o 22/31 cm.
Capacidad 13 servicios.

Datos de consumo

Eficiencia energética A++ (en rango de eficiencia energética desde A+++ hasta D).
Consumo agua: 9,5 litros.
Consumo energético 0,92 kWh .
Potencia sonora 44 dB (re 1 pW).

Precauciones de montaje

Altura regulable.
Retranqueo de zócalo 100 mm.
Patatas traseras regulables desde el frente.

Características

Consumo de agua	9,5
Tipo de construcción	Integrable
Altura de la encimera extraíble	0
Dimensiones del aparato	815 x 598 x 550
Dimensiones de instalación necesarias (H x W x D)	815-875 x 600 x 550
Fondo con puerta abierta a 90 grados	1150
Patatas regulables	Si, a todo
Ajuste máximo de las patas	60
Zócalo regulable	Ambos horizontal y vertical
Peso neto	37,7
Peso bruto	40,0
Potencia de conexión	2400
Intensidad corriente eléctrica	10
Tensión	220-240
Frecuencia	50; 60
Longitud del cable de alimentación eléctrica	175
Tipo de enchufe	Schuko con conexión a tierra
Longitud del manguito de entrada	165
Longitud del manguito de salida	190
Código EAN	4242006277895
Número de opciones de posición	
Clase de eficiencia energética (2010/30/EC)	A++
Consumo anual de energía - NUEVA (2010/30/EC)	262,00
Consumo de energía	0,92
Consumo de energía en modo sin apagar - NUEVA (2010/30/EC)	0,50
Consumo de energía en modo apagado - NUEVA (2010/30/EC)	0,50
Consumo anual de agua - NUEVA (2010/30/EC)	2660
Rendimiento de secado	A
Programa de referencia	Eco
Duración total del ciclo del programa de referencia	210
Nivel de contaminación acústica	44
Tipo de instalación	Totalmente integrable

Características de consumo y conexión

2022-03-01
Page 1

Otros colores disponibles

DF250161
Lavavajillas Serie 200
Totalmente integrable.

Accesorios incluidos

1 x difusor para bandejas horno.

Accesorios opcionales

DA042030
Compartimiento para cubiertos de plata, para todos los lavavajillas.
DA043000
DA043000

Installation Accessories

DA020010
Perfiles acero inoxidable para lavavajillas de altura 81,5 cm.
DA021000
Bisagra basculante para lavavajillas totalmente integrables.
GH045010
Tirador aluminio 45 cm.
GZ010011
Extensión del tubo Aqua stop

Peso máx. del panel decorativo de la puerta 8.5 kg.
La altura de la puerta depende de la altura del zócalo del mueble de cocina.

Características técnicas

Cable con enchufe.
Conexión a la red de agua de 3/4".
Posibilidad de conexión a toma de agua caliente.

Lavaplatos de 81,5 cm de altura

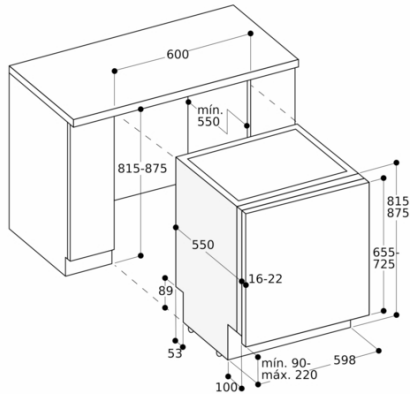

Medidas de conexión para lavavajillas de 60 cm ancho

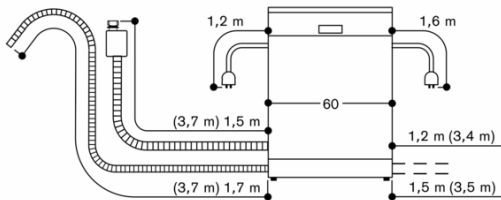

() Valores con juego de prolongación