



DF261165
DF261165
Lavavajillas Serie 200
Totalmente integrable.
Altura 86.5 cm.

Apertura opcional de la puerta al finalizar el programa, apoyo al proceso de secado higiénico.

6 programas con Aqua sensor y 3 opciones, como turbo e intensivo: - Lava y seca la vajilla en 59 minutos. - Lavado en la cesta inferior y protección del cristal en la superior. Sistema de cestas flexibles con extracción suave en todos los niveles. Pantalla TFT táctil para un manejo intuitivo de todas las funciones. Proyección de tiempo restante. Iluminación interior brillante. Muy silencioso: 42 dB. Aqua stop.

Funcionamiento

Pantalla TFT indicando tiempo restante, falta de sal, abrillantador y entrada de agua. Panel de control táctil. Datos útiles para la indicación de uso. Programación diferida hasta 24 h. Indicador visual y acústico de finalización de programa. Proyección de tiempo restante.

Características

Iluminación interior brillante. Protección de cristalería. Aqua sensor. Sensor de carga. Detección automática de detergente. Regeneración electrónica. Con intercambiador de calor Sistema de calentamiento de agua instantáneo (calentador continuo). Triple filtro autolimpiable. Cierre suave. Aqua stop. Home Connect: módulo WiFi integrado para controlar el aparato desde dispositivos móviles.

Programas

6 programas: Auto 35°C - 45°C. Auto 45°C - 65°C. Auto 65°C - 75°C. Eco 50°C. Rápido 45°C (29 min.). Prelavado. 4 Opciones: Intensivo. Turbo. Vacaciones: Apertura de la puerta al finalizar el programa.

Prestaciones

Sistema de cestas flexibles con extracción suave en todos los niveles. Cesta superior: Totalmente extraíble. Rackmatic de 3 niveles, ajustables en altura hasta 5 cm. 6 varillas plegables. 4 rejillas plegables. 2 soportes para copas. Cestillo para cubiertos. Diámetro máximo del plato (cesta superior/inferior): 29/28, 26,5/30,5 o 24/34 cm. Capacidad 12 servicios. Capacidad máx. 23 copas de vino.

Datos de consumo

Eficiencia energética A++ (en rango de eficiencia energética desde A+++ hasta D). Consumo agua: 9.5 litros. Consumo energético 0.9 kWh. Potencia sonora 42 dB (re 1 pW).

Precauciones de montaje

Altura regulable. Retranqueo de zócalo 100 mm.

Características

Consumo de agua (L)
9,5
Tipo de construcción
Integrable
Altura de la encimera extraíble (MM)
0
Dimensiones del aparato
865 x 598 x 550
Medidas del nicho de encastre
865-925 x 600 x 550
Fondo con puerta abierta a 90 grados (mm)
1200
Patatas regulables
Sí- solo frontales
Ajuste máximo de las patas (mm)
60
Zócalo regulable
Ambos horizontal y vertical
Peso neto (kg)
45,241
Peso bruto (kg)
47,5
Potencia de conexión (W)
2400
Intensidad corriente eléctrica (A)
10
Tensión (V)
220-240
Frecuencia (Hz)
50; 60
Longitud del cable de alimentación eléctrica (cm)
175
Tipo de clavija
Schuko con conexión a tierra
Longitud del manguito de entrada (cm)
165
Longitud del manguito de salida
190
Código EAN
4242006277932

Características de consumo y conexión

Número de opciones de posición
12
Clasificación de eficiencia energética (2010/30/EC)
A++
Consumo anual de energía (kWh/annum) - NUEVA (2010/30/EC)
258,00
Consumo de energía (kWh)
0,90
Consumo de energía en modo sin apagar (W) - NUEVA (2010/30/EC)
0,50
Consumo de energía en modo apagado (W) - NUEVA (2010/30/EC)
0,50
Consumo anual de agua (l/año) - NUEVA (2010/30/EC)
2660
Rendimiento de secado
A
Programa de referencia
Eco
Duración total del ciclo del programa de referencia (min)
195
Nivel de contaminación acústica (dB(A) re 1 pW)
42
Tipo de instalación
Totalmente integrable

2020-09-25

Page 1

Para la proyección del tiempo restante es necesario instalar el zócalo a una profundidad mín. 40 mm + grosor del frontal de la puerta.

Para una óptima proyección del tiempo restante, la altura máxima del zócalo tendrá que reducirse como mínimo 30 mm.

Patatas traseras regulables desde el frente.

Peso máx. del panel decorativo de la puerta 10 kg.

La altura de la puerta depende de la altura del zócalo del mueble de cocina.

Características técnicas

Potencia absorbida:

<201300convert(kW)>.

Cable con enchufe.

Conexión a la red de agua de 3/4".

Posibilidad de conexión a toma de agua caliente.

Otros colores disponibles

DF261165
Lavavajillas Serie 200
Totalmente integrable.

Accesorios opcionales

DA041160
DA041160
DA042030
Compartimiento para cubiertos de plata, para todos los lavavajillas.
DA043000
DA043000

Installation Accessories

DA021000
Bisagra basculante para lavavajillas totalmente integrables.
GH045010
Tirador aluminio 45 cm.
GZ010011
Extensión del tubo Aqua stop

DF261165

DF261165

Lavavajillas Serie 200

Totalmente integrable.

Altura 86.5 cm.

2020-09-25

Page 2

Lavaplatos de 86,5 cm de altura

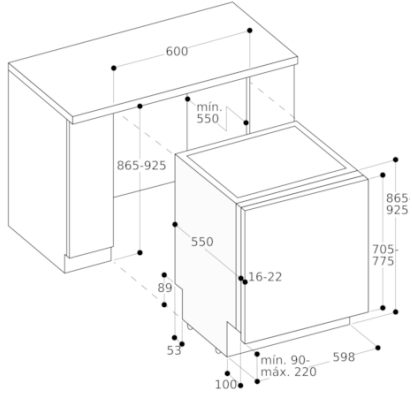

Medidas de conexión para lavavajillas de 60 cm ancho

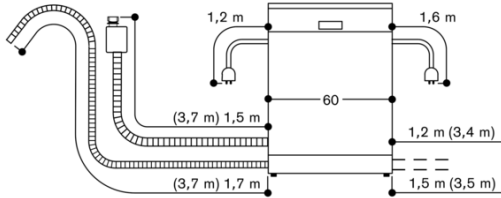

() Valores con juego de prolongación

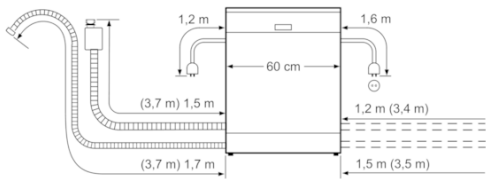

() Werte mit Verlängerungssatz