



RC472301
Frigorífico Vario Serie 400
compartimento próximo a 0°C
Totalmente integrable.
Encastre: Alto 213.4 cm, ancho 76.2 cm.

Interior de acero inoxidable.
Nuevo concepto de iluminación con LEDs.
Estantes de aluminio macizo en la puerta.
Volumen neto: 479 litros.
Compartimento próximo a 0 °C, con control de temperatura de 0 a 3 °C.
Una bandeja de cristal motorizada, ajustable en altura incluso totalmente cargada.
Eficiencia energética A+.

Funcionamiento
 Control electrónico de temperatura con display digital.

Prestaciones
 Distribución de aire frío con Multi-Air-Flow.
 Desescarche automático mediante evaporación del agua.
 Filtro de carbón activo antimicrobiano.
 Función vacaciones.
 Función reposo con certificación Star-K.
 Indicador acústico de puerta abierta y fallo funcional.

Frigorífico
 Volumen neto: 413 litros.
 Tecnología No-frost con sistema de refrigeración rápida.
 Regulación de temperatura de 2 °C a 8 °C.
 4 bandejas de vidrio, 3 de ellas ajustables en altura (una motorizada).
 2 columnas de iluminación lateral.
 1 estante en la puerta con tapa transparente.

Compartimento próximo a 0 °C
 Volumen neto 66 litros.
 Control independiente de temperatura, con ajustes para pescado, carne o verduras.
 1 cajón totalmente extraíble con frontal transparente e iluminación integrada.

Datos de consumo
 Consumo energético 182 kWh/año.
 Potencia sonora 40 dB (re 1 pW).

Precauciones de montaje
 Sistema de instalación de puerta fija.
 Bisagra a la derecha, reversible.
 Ángulo de apertura de puerta 115°, se puede fijar a 90°.
 Peso máximo del panel decorativo de la puerta 21 kg.

Características técnicas
 Potencia absorbida: 0,311 kW.
 Cable de conexión de 3,0 m con enchufe.

Características
Tipo de construcción
 Integrable
Opción de puerta panelable
 No posible
Altura
 2125
Anchura del producto
 756
Fondo del aparato sin tirador (mm)
 608
Medidas del nicho de encastre
 2134.0 x 762.0 x 610
Peso neto (kg)
 175,456
Potencia de conexión (W)
 311
Intensidad corriente eléctrica (A)
 10
Bisagra de la puerta
 Derecha reversible
Tensión (V)
 220-240
Frecuencia (Hz)
 50
Certificaciones de homologación
 CE, VDE
Longitud del cable de alimentación eléctrica (cm)
 300
Clasificación de eficiencia energética
 Consumo de energía (kWh)
 Consumo anual de energía
Capacidad neta del frigorífico
Capacidad neta del congelador
Capacidad de congelación
Autonomía en caso de corte de la corriente
Nº de motores compresores
 1
Nº de sistemas de frío independientes
 1
Ventilador interior sección frigorífico
 Si
Puerta reversible
 Si
Nº de bandejas ajustables en el compartimento frigorífico
 3
Estantes para botellas
 No
Capacity of Water Tank [l]
Código EAN
 4242006217549

Características de consumo y conexión
Marca
 Gaggenau
Código comercial del producto
 RC472301
Clase de eficiencia energética (2010/30/EC)
 A+
Consumo anual de energía (kWh/annum) - NUEVA (2010/30/EC)
 182,00
Capacidad neta del frigorífico (2010/30/EC)
 479
Capacidad neta del congelador (2010/30/EC)
 0
Sistema No frost
 Total
Período de subida de la temperatura
Capacidad de congelación (2010/30/EC)
 0
Clase climática
 SN-T
Nivel de contaminación acústica (dB(A) re 1 pW)
 40
Tipo de instalación
 N/A
 2019-05-18
 Page 1

Otros colores disponibles
RC472301
compartimento próximo a 0°C
Totalmente integrable.

Accesorios incluidos
 1 x Huevera con tapa.

Required installation accessories
RA460000
 Accesorio para la instalación side-by-side. Necesario al realizar una instalación side-by-side. No es necesario si los aparatos se instalan a más de 160 mm de separación entre sí. Están incluidos con RF y RW.
RA460011
 Accesorio antidensación.

Installation Accessories
RA421710
 Puerta de acero inoxidable con tirador.
RA425110
 Tirador largo de acero.
RA460020

RC472301
 Frigorífico Vario Serie 400
 compartimento próximo a 0°C
 Totalmente integrable.
 Encastre: Alto 213.4 cm, ancho 76.2 cm.

2019-05-18
 Page 2

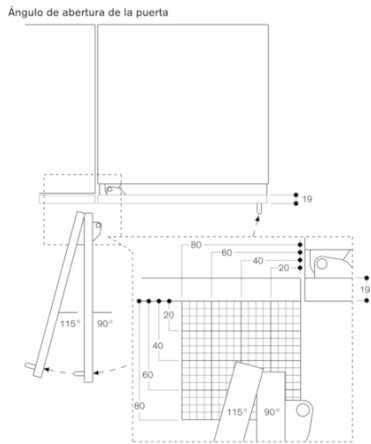

El recorrido de bisagra y las distancias resultantes hasta los muebles vecinos y los tiradores de los mismos se pueden deducir del plano en función del grosor frontal. En el plano se ha supuesto un grosor frontal del mueble de 19 mm.

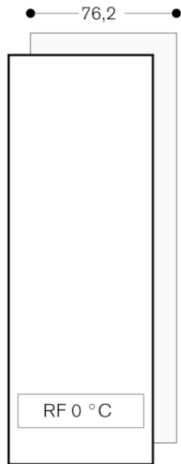

Distancia a la pared RB 472/RC/RF/RW

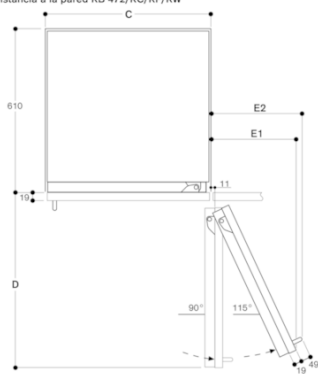

Ancho del hueco	D	E1	E2
457 mm	525 mm	235 mm	265 mm
610 mm	677 mm	299 mm	330 mm
762 mm	830 mm	363 mm	395 mm

En el plano se ha tomado como base un grosor frontal del mueble de 19 mm y la altura de un tirador de mueble de Gaggenau de 49 mm.

Detalle del zócalo

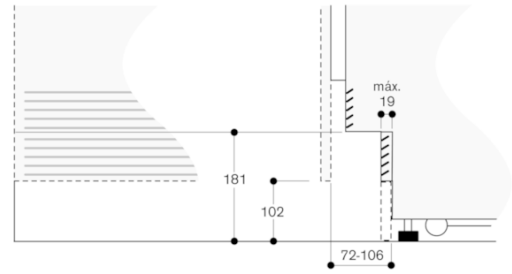

La altura estándar del aparato hace referencia a la altura del listón del zócalo de 102 mm. Grosor máximo del listón del zócalo 19 mm.