



**WM260163**  
**WM260163**  
**Lavadora.**  
**Libre instalación, bajo encimera o en columna.**  
**Anchura 60 cm, altura 84.8 cm**



Sistema inteligente iDos para un control automático de dosificación de detergente líquido y suavizante  
 Tambor de 9 kg con iluminación interior  
 Ojo de buey de gran tamaño con apertura 180 °  
 Innovador motor BLDC: óptimo rendimiento, menor consumo y ruido.  
 Función antimanchas automática  
 Combinación perfecta con WT 260 101  
 Eficiencia energética A+++

#### Funcionamiento

Control electrónico.  
 Mando giratorio con sistema de iluminación integrado On-Off.  
 Panel con control táctil.  
 Display TFT con textos y símbolos.  
 Recomendación de carga y dosificación de detergente.  
 Indicador de estado del programa y de tiempo restante.  
 Programación diferida 24 horas.  
 Múltiples tonos de aviso.

#### Características

Aqua sensor.  
 Aqua stop.  
 Sensor del caudal del agua.  
 Antimanchas automático.  
 Sensor de carga continuo.  
 Detector de exceso de detergente.  
 Velocidad de centrifugado desde 400 a 1.600 r.p.m.  
 Función de recarga.  
 Sensor de estabilidad de carga.  
 Sistema antiarrugas.  
 Seguro para niños.  
 Home Connect: módulo WiFi integrado para controlar el aparato desde dispositivos móviles.

#### Programas

Algodón.  
 Algodón Eco.  
 Sintéticos.  
 Express/Mix.  
 Delicados/Seda.  
 Lana.  
 Camisas/Blusas.  
 Rápido 15/30.  
 Higiene.  
 Sport.  
 Vaqueros.  
 Automático Delicado.  
 Automático Intensivo.  
 Programas adicionales:  
 Plumíferos, Cortinas, Centrifugado Plus, Aclarado Plus, Limpieza del tambor, Desaguar.  
 Opciones:  
 Eco Perfect, Speed Perfect, Aclarado Plus, Planchado Fácil, Aclarado en espera, Extra agua, Lavado Silencioso, Prelavado, Detector de manchas.

#### Prestaciones

Compartimento de detergente en polvo autolimpiable después de cada lavado.  
 2 dosificadores iDos de 1,3 y 0,5 l para detergente líquido y suavizante.  
 Tambor de acero inoxidable.  
 Iluminación interior del tambor.  
 Capacidad de carga de 1 a 9 kg.

#### Datos de consumo

Eficiencia energética A+++ (en rango de eficiencia energética desde A+++ hasta D).  
 Consumo de agua 11220 l/año.  
 Consumo de energía 152 kWh/año.

#### Características

**Tipo de construcción**  
 Independiente

**Altura de la encimera extraíble**  
 -2

**Dimensiones del aparato: alto x ancho x fondo (sin puerta)**  
 848 x 598 x 590

**Altura del nicho**  
 850,00

**Peso neto**  
 82,9

**Potencia de conexión**  
 2300

**Intensidad corriente eléctrica**  
 10

**Tensión**  
 220-240

**Frecuencia**  
 50

**Certificaciones de homologación**  
 CE, Eurasian, G-Mark, SG SAFETY, Ukraine, VDE

**Longitud del cable de alimentación eléctrica**  
 160

**Capacidad de algodón**

**Clasificación de eficiencia energética**

**Clasificación de rendimiento de limpieza**  
 A

**Consumo anual de energía**

**Consumo de agua**

**Consumo anual de agua**

**Bisagra de la puerta**  
 Izquierda

**Ruedas de desplazamiento**  
 No

**Consumo eléctrico standby/red.**  
**Consultar el manual de instrucciones sobre cómo desactivar el módulo WiFi.**  
 1,5

**Temporizador en espera/red**  
 20,0

**Código EAN**  
 4242006281816

**Repair index**

**Capacidad de algodón - NUEVA (2010/30/EC)**  
 9,0

**Clase de eficiencia energética (2010/30/EC)**  
 A+++

**Consumo anual de energía - NUEVA (2010/30/EC)**  
 152,00

**Consumo de energía**

**Consumo de energía en modo apagado - NUEVA (2010/30/EC)**  
 0,12

**Consumo de energía en modo sin apagar - NUEVA (2010/30/EC)**  
 0,43

**Consumo anual de agua - NUEVA (2010/30/EC)**  
 11220

**Eficacia centrifugado**  
 A

**Velocidad máxima de centrifugado (2010/30/EC)**  
 1556

**Duración media del programa algodón a 40 ° C (mín.) carga parcial (2010/30/EC)**  
 285

**Duración media del programa algodón a 60 ° C (mín.) carga completa (2010/30/EC)**  
 285

**Duración media del programa algodón a 60 ° C (mín.) carga parcial (2010/30/EC)**  
 285

**20**

**Nivel de ruido lavado**  
 47

**Nivel de ruido el centrifugado**  
 73

**Tipo de instalación**  
 Libre instalación

#### Características de consumo y conexión

## Precauciones de montaje

Apertura izquierda.  
 Altura regulable.  
 Altura del mueble para instalación bajo encimera: 85 cm.  
 Para instalación en columna bajo la secadora WT 260 101 se requiere un accesorio especial.

#### Características técnicas

Potencia absorbida: 2.3 kw.  
 Cable de conexión de 1.60 m con enchufe tipo Schuko.  
 Conexión a toma de agua 3/4".

#### Otros colores disponibles

**WM260163**  
**Lavadora.**  
**Libre instalación, bajo encimera o en columna.**

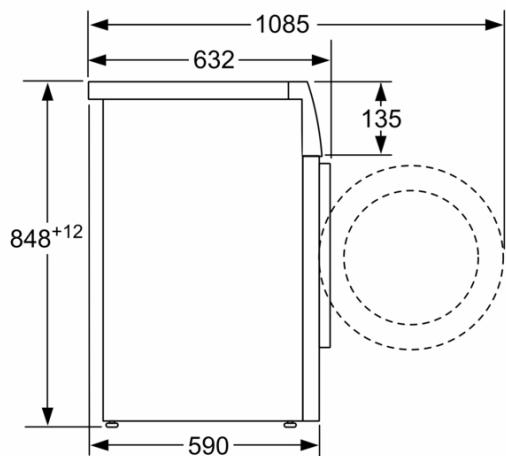

Dimensiones en mm

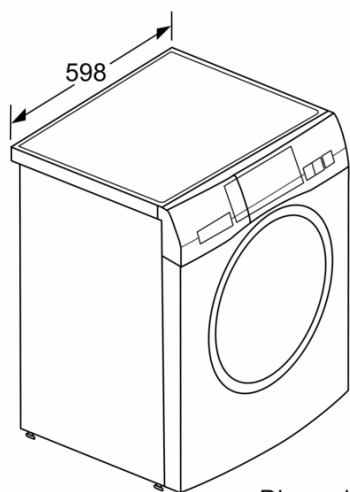

Dimensiones en mm

