



CE261114

Table de cuisson vitrocéramique Série 200 60 cm

CE261114

- Encadrement inox massif
 - Commande sensitive par touches
 - 1 zone de cuisson Super-Quick ø 17 cm (1800 W), commutable en zone ovale poissonnière 17 x 26,5 cm (2600 W).
 - 1 zone de cuisson Super-Quick Ø 14,5 cm (1200 W), extensible en Ø 21 cm (2100 W, avec Booster 2600 W).
 - 1 zone de cuisson Super-Quick ø 18 cm (2000 W).
 - Encadrement inox massif
- Commande sensitive par touches

Zones de cuisson

1 zone de cuisson Super-Quick ø 17 cm (1800 W), commutable en zone ovale poissonnière 17 x 26,5 cm (2600 W).

1 zone de cuisson Super-Quick Ø 14,5 cm (1200 W), extensible en Ø 21 cm (2100 W, avec Booster 2600 W).

1 zone de cuisson Super-Quick ø 18 cm (2000 W).

1 zone de cuisson Super-Quick ø 14,5 cm (1200 W).

Commande

Commande sensitive par touches.

Visualisation par décor des différentes zones.

Contrôle électronique avec Commande entièrement électronique à 17 niveaux de cuisson.

Equipement

Fonction booster

Cuisson programmable jusqu'à 99 minutes.

Minuterie.

Menu d'options personnalisées.

Sécurité

Interrupteur principal

Témoin de fonctionnement.

Indication de la chaleur résiduelle.

Sécurité enfants.

Interrupteur de sécurité.

Précautions d'installation

Profondeur d'immersion 49 mm, près de la prise de courant 50 mm.

Prévoir une distance de 10 mm sous l'appareil entre les côtés et le plancher intermédiaire.

La table de cuisson doit être accessible par en-dessous, pour pouvoir enlever le caisson vers le bas.

Peut-être encastrer dans une armoire de 60 cm de largeur.

L'appareil peut être fixé par en-dessous.

Epaisseur du plan de travail pour fixation de la table de cuisson: 40 - 50 mm.

Poids de l'appareil: approx. 9 kg.

Données de raccordement

Puissance totale 8.3 kW

A prévoir un câble de raccordement.

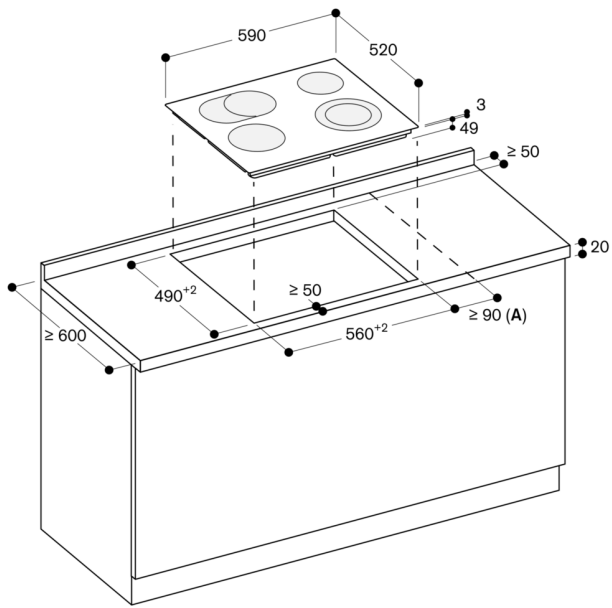

A : distance minimale entre la découpe de plaque et le mur.

Mesures en mm