



Autres couleurs disponibles

VR414110

Inox

Largeur 38 cm

Accessoires intégrés

1 x Plaque fonte.

demi surface.

1 x bac récupérateur de graisse.

2 x grille en fonte.

1 x pierre de lave.

1 x brosse de nettoyage.

Accessoires en option

LV030000

VA461001

Plaque en fonte émaillée, surface totale du grill

Installation Accessories

VA420000

Barrette de jonction pour installation à fleur de plan de plusieurs appareils Vario Série 400.

VA420010

Barrette de jonction pour installation classique sur le plan de travail de plusieurs appareils Vario Série 400.

VA440010

Couvercle en inox avec barrette de montage

VR414110

Vario grill électrique Série 400

Inox

Largeur 38 cm

2 zones réglables séparément
1/2 plaque en fonte pour demi-zone, permettant de griller et rôtir en même temps sur 2 zones distinctes
Grille en fonte, pierres de lave
Bouton de commande en inox massif
Inox massif d'une épaisseur de 3 mm travaillé avec une grande précision
Peut être installé sur le plan de travail avec cadre apparent ou à fleur de plan de travail
Peut être parfaitement combiné avec les autres Vario de la Série 400

Commande

Bouton de commande avec indication des zones de cuisson et de marquage des puissances.
Contrôle électronique avec 12 positions de cuisson.

Equipement

Zone de cuisson, cuvette pour pierres de lave et plateau recueille de graisse en inox.
2 résistances réglables à commande séparée (1500W).
2 grilles

Sécurité

Arrêt de sécurité.

Précautions d'installation

Selon le type d'installation (sur le plan avec cadre apparent ou à fleur de plan, avec ou sans couvercles), l'emplacement de la découpe du plan de travail et le positionnement du bouton de commande peuvent varier. Lors de l'installation avec couvercle VA440 ou de la barrette d'ajustement VA450, il faut prévoir l'espace supplémentaire dans la profondeur. Pour une combinaison de plusieurs varies dont 1 au moins avec un couvercle, la barrette d'ajustement VA450 est nécessaire pour compenser la profondeur des appareils sans couvercle.
Lors d'une combinaison de plusieurs varies 400, une barrette de jonction VA 420 doit être insérée entre chaque appareil. Prévoir la barrette de jonction adéquate selon le type d'installation. Le système de montage nécessite une découpe avec un rebord d'au moins 10 mm pour un montage sur le plan avec cadre apparent et d'au moins 13 mm lorsqu'il est affleurant. S'assurer que la section de coupe est de 90° en continu.

La charge admissible et la stabilité doivent être assurées par des renforts appropriés, en particulier dans le cas de plans de travail minces. Le poids de l'appareil et le poids supplémentaire des récipients chargés sont à prendre en considération.
Informations complémentaires pour une installation à fleur de plan de travail :

L'installation est possible dans des plans de travail en pierre, synthétiques ou en bois massif. Faire attention à la résistance thermique et à l'étanchéité notamment au niveau des découpes. Concernant les autres matériaux veuillez consulter le fabricant du plan de travail.

Caractéristiques

Nom commercial de la Gamme

Vario/Domino barbecue

Type de construction

Encastrable

Type d'énergie

Électrique

Type de commandes

Electronique

Matériau de la grille - grill

Fonte

Taille de la niche d'encastrement

105 x 360 x 492

Largeur

380

Dimensions du produit

105 x 380 x 520

Dimensions du produit emballé

350 x 435 x 580

Poids net (kg)

26,456

Poids brut (kg)

28,5

Témoin de chaleur résiduelle

Indépendant

Emplacement du bandeau de commande

Devant de la table

Matériau de base de la surface

Fonte

Couleur de la surface

Acier inox, Acier inox

Couleur du cadre

Acier inox

Certificats de conformité

CCC, CE, China, China ROHS

20, Eurasian, G-Mark, Normes

australiennes, Ukraine, VDE

Longueur du cordon électrique

Code EAN

4242006213534

Puissance maximum de raccordement

électrique (W)

3000

Puissance maxi gaz en W

Intensité (A)

16

Tension (V)

220-240

Fréquence (Hz)

60; 50

Types de consommation et de

connexion

2021-09-05

Page 1

La rainure doit être continue et de niveau, pour assurer une installation uniforme des appareils sur le joint. Ne pas utiliser de joints de regarnissage par le dessous.

La largeur de la jonction dépend de la tolérance entre les appareils et la découpe du plan de travail.

Dans le cas d'installation de plusieurs appareils dans des découpes individuelles, laisser un espace minimum de 50 mm entre les découpes.

Le boîtier de commande s'encastre dans le meuble bas, à la hauteur du tiroir.

Épaisseur de la face avant comprise entre 16 et 26 mm.

Si l'épaisseur de la face avant dépasse 26 mm, il faut se baser sur le schéma de gauche (une découpe est nécessaire à l'arrière).

La table de cuisson peut être placée par le haut dans le plan de travail. Poids de l'appareil: ca. 26.

Données de raccordement

Puissance totale 3 kW

A prévoir un câble de raccordement.

Installation du bouton de commande, montage sur le plan de travail

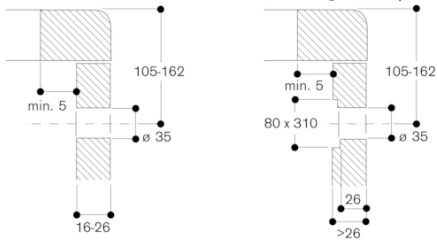

Installation du bouton de commande, encastrément affleurant

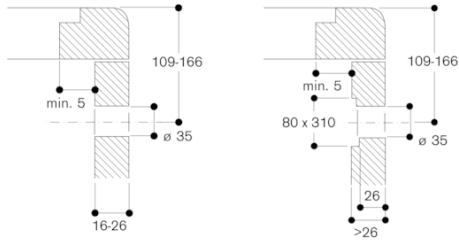

Installation avec dessus de l'appareil/bande d'ajustement, montage posé

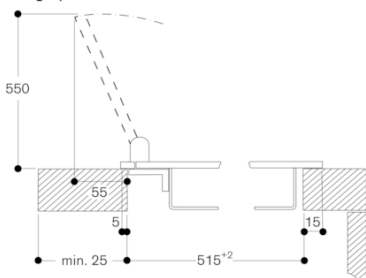

Installation avec dessus de l'appareil/bande d'ajustement, montage encastré

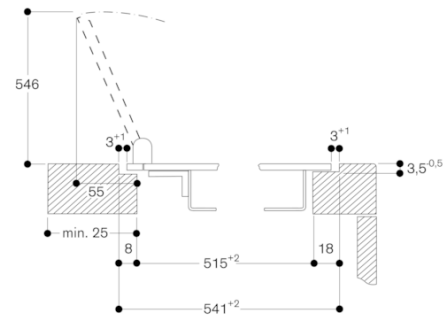

Coupe transversale

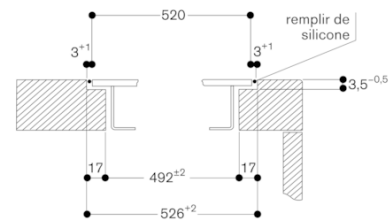

En cas d'installation avec couvercle ou joint de recouvrement, tenir compte de la découpe profonde et de la largeur de rainure à l'avant et à l'arrière.

Vue du dessus

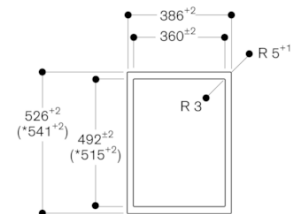

* avec couvercle ou joint de recouvrement (tenir compte de l'appui asymétrique à l'avant et à l'arrière, observer les consignes séparées « Installation avec couvercle/joint de recouvrement »).

Coupe longitudinale

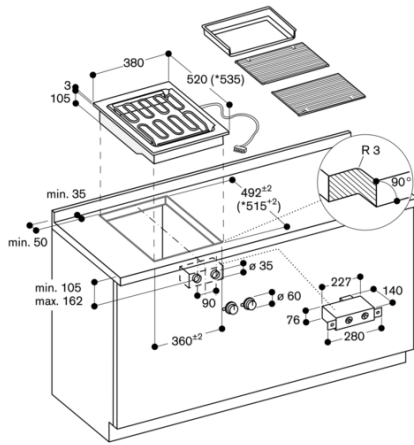
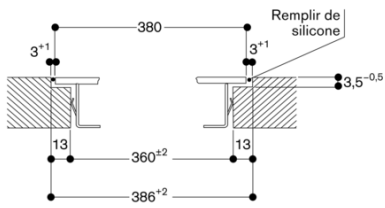

* avec couvercle
 Mesures en mm

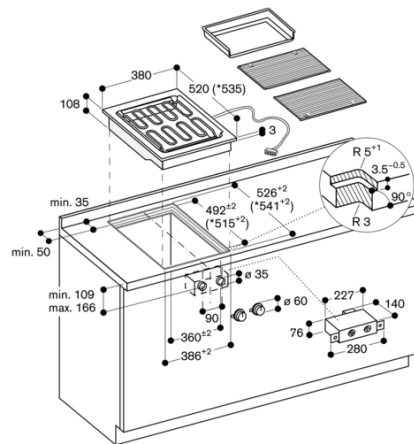

* avec couvercle
 Mesures en mm