



Autres couleurs disponibles

RW414304
Entièrement intégré, avec porte pleine.
Largeur de la niche 45.7 cm, hauteur de la niche 213.4 cm

Accessoires en option

RA430000
RA491161
RA492160
RA493060
RA498140

Installation Accessories

RA420010
RA421110
RA423140
RA425110
RA428110
RA460013
RA460020
RA464111

RW414304

Cave à vin vario et mode tempéré Série 400

Entièrement intégré, avec porte pleine.
Largeur de la niche 45.7 cm, hauteur de la niche 213.4 cm

Deux zones de température séparées, réglables individuellement
Réglage précis de la température de +5° à +20°C

Tiroir entièrement extractible
Intérieur en acier inox

Étagères à bouteilles entièrement extensibles en bois de chêne et aluminium massif anthracite.

Plateaux à bouteilles avec rails télescopiques cachés.

Points lumineux LED blanc chaud anti-éblouissement

Cinq scénarios d'éclairage prédéfinis, sélectionnables via un écran TFT
Aide d'ouverture pour la porte:

1. Fonction Push-to-open pour les façades de meubles sans poignée
 2. Fonction d'ouverture pour faciliter l'ouverture de la porte avec poignée
- Conditions de stockage à très faibles vibrations

Ecran TFT sensitif
Capacité 70 norme bouteilles

Commande

Commande par écran TFT sensitif.
Affichage texte clair.

Caractéristiques techniques

Système de fermeture de porte amortir.
Réfrigération dynamique.

Dégivrage automatique avec évaporation de l'eau.

Filtre à air à charbon actif.

Protection anti-UV.

Mode Shabbat, certifié Star-K.

Lorsque le mode inactif est activé, la porte et le tiroir ne peuvent être ouverts qu'avec une poignée.

Alarme en cas de porte ouverte ou de dysfonctionnement.

Module WIFI intégré pour les services mode Digital (Home Connect)

Équipement

Capacité utile 263 litres

Capacité 70 bouteilles (bouteilles standard de 0,75 L).

12 plateaux de bouteilles,

- 10 plateaux entièrement extensibles
- 3 adaptées pour le stockage de bouteilles Magnum.

Aménagement intérieur flexible par le rajout ou le retrait de clayettes pour bouteilles totalement extractibles.

Avec un équipement intérieur standard (12 porte-bouteilles), jusqu'à 6 bouteilles Magnum peuvent être stockées.

Espace pour max. 13 plateaux de bouteilles

2 spots lumineux à LED brillants avec une lumière blanche anti-éblouissement dans chaque zone climatique.

5 différents scénarios d'éclairage sélectionnables pour la présentation individuelle du vin .

Données de consommation

Classe d'efficacité énergétique A+ (sur une échelle de A+++ à G.)

Consommation d'énergie 127 kWh/an.

Niveau sonore 42 DB (re 1 pW)

Instructions de montage

Charnières plates.

Charnières à droite ou à gauche, réversibles.

Ouverture de la porte jusqu'à 115° fixable à 90°

Caractéristiques

Pose-libre,Encastrable

Encastrable

Porte habillable

impossible

Hauteur (mm)

2125

Largeur (mm)

451

Profondeur

608

Taille de la niche d'encastrement (mm)

2134.0 x 457.0 x 610

Poids net (kg)

135.000

Puissance de raccordement (W)

300

Intensité (A)

10

Ventilateur intérieur

Oui

Tension (V)

220-240

Fréquence (Hz)

50-60

Certificats de conformité

VDE

Longueur du cordon électrique (cm)

300

Type de prise

Fiche cont.terre/Gard.fil ter.

Consommation d'énergie (kWh/j) - cave de mise à température

0.35

Consommation annuelle d'énergie (kWh/a) cave de mise à température

126.7

Capacité brute totale (l)

310

Nombre de compresseurs

1

Nombre de circuit de froid

1

Porte réversible

Oui

Interrupteur d'éclairage intérieur

Non

Code EAN

4242006262211

Marque

Gaggenau

Référence Commerciale

RW414304

Catégorie de produit

Classe énergétique (2010/30/CE)

Consommation d'énergie annuelle (kWh/annum) - nouveau (2010/30/EC)

127.00

Capacité - bouteilles de 0,75 l type bordeaux

70

Classe climatique

SN-T

Niveau sonore (dB(A) re 1 pW)

42

Types de consommation et de connexion

created on 2021-07-09

Page 1

Poids maximum autorisé de la porte avant 76 kg.

La prise doit être prévue en dehors de la niche.

Valeurs de raccordement

Puissance de raccordement totale 0.300 kW.

Cordon secteur 3.0 m, avec fiche.

GAGGENAU

Angle d'ouverture de porte

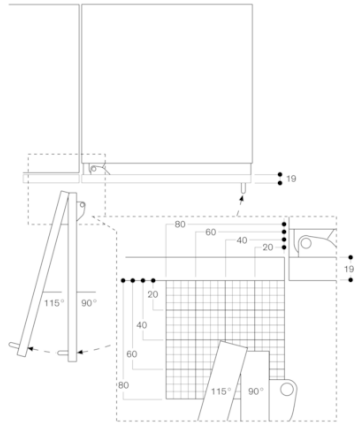

La course de la charnière et les distances en résultant par rapport au meuble avoisinant et aux poignées du meuble sont indiquées sur le schéma en fonction de l'épaisseur de la partie frontale. Sur ce schéma, l'épaisseur de la partie frontale utilisée est de 19 mm.

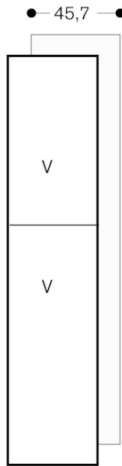

Stockage des bouteilles

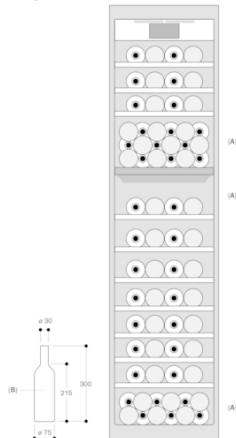

A: Zone adaptée au stockage de bouteilles magnum dans une configuration de plateau standard
B: 0,75 litres
Mesures en mm

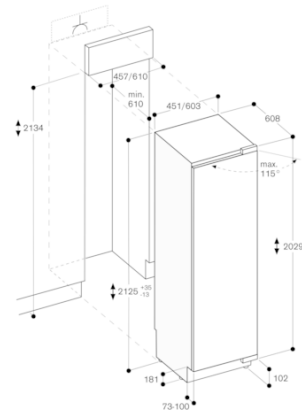

Les dimensions maximales de la façade de la porte comprennent un entrebaillement de 3 mm.

Détail plinthe

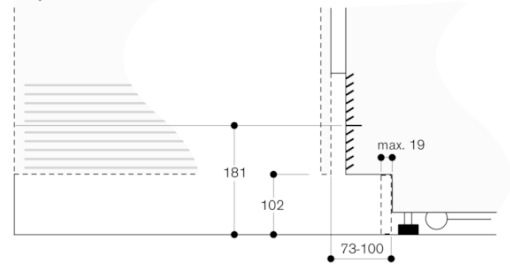

En se référant à la hauteur standard de l'appareil, la hauteur de la plinthe s'élève à 102 mm. L'épaisseur maximale de la plinthe est de 19 mm.

Distance du mur RB 472/RC/RF/RW

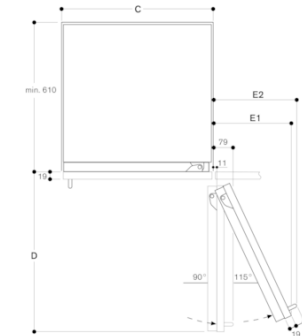

Largeur de la niche C	D	E1	E2
457 mm	525 mm	235 mm	265 mm
610 mm	677 mm	299 mm	330 mm
762 mm	830 mm	364 mm	395 mm
914 mm	980 mm	428 mm	460 mm

Le schéma prend en compte une épaisseur de la façade du meuble de 19 mm ainsi qu'une hauteur de poigné du meuble Gaggenau de 49 mm.