



Altri colori disponibili

RB492301

Con HydroFresh

Perfettamente integrabile.

Accessori integrati

1 x Portauova con coperchio.

1 x Paletta per cubetti ghiaccio.

Required installation accessories

RA460000

Kit per installazione Side-by-Side

RA460011

Kit con resistenza anticondensa

Installation Accessories

RA421910

Pannello porta in acciaio inox con maniglia

RA425110

Maniglia lunga in acciaio inox

RA425910

Maniglia corta in acciaio inox

RA460030

Kit di congiunzione per pannelli per Botton Mount

RB492301

Vario combinazione frigo-congelatore

Con HydroFresh

Perfettamente integrabile.

Larghezza nicchia 91.4 cm, altezza

nicchia 213.4 cm

Con una porta e congelatore a carrello

Interni in acciaio inox inossidabile.
Ampia illuminazione interna
Solidi balconcini in alluminio.
Capacità netta 532 litri.
Produttore di ghiaccio integrato con collegamento diretto alla rete idrica.
1 ripiano motorizzato, regolabile anche quando è caricato completamente.
1 ripiano in vetro infrangibile divisibile asimmetricamente.
1 profondo cassetto trasparente completamente estraibile.
Classe di efficienza energetica A+ (In una scala di classi di efficienza energetica da A+++ a D)

Funzionamento

Regolazione elettronica della temperatura visualizzata tramite display.

Caratteristiche tecniche

Raffreddamento dinamico.
Sbrinamento automatico
Segnalazione acustica e visiva in caso di anomalie

Vano frigorifero:

Sistema No-frost con funzione di congelamento rapido.
Temperatura regolabile da +2 °C a +8 °C.
Due ripiani in vetro infrangibile di cui uno motorizzato.
Un ripiano in vetro infrangibile divisibile asimmetricamente.
2 cassette completamente estraibili trasparenti
Intensa illuminazione interna grazie a fasce verticali luminose
Due balconcini regolabili in altezza di cui uno molto ampio.
Un balconcino con apertura frontale trasparente.

Zona HydroFresh

Sistema No-frost
1 cassetto trasparente completamente estraibile

Vano congelatore

Capacità netta 146 litri.
Sistema No-frost con funzione di congelamento rapido.
Vano congelatore ****
Capacità di congelamento 16 kg/24 h.
Autonomia in caso di guasto 17 h.
Due cassette completamente estraibili.
Illuminazione interna (due faretti).

Produttore ghiaccio.

Produttore ghiaccio integrato nel vano congelatore, con collegamento diretto alla rete idrica
Disattivabile separatamente.
Produzione ghiaccio ca. 1.7 kg/24 h.
Contenitore cubetti ghiaccio removibile con capacità 3 kg

Valori di consumo

Consumo di energia 426 kWh/anno.
Rumorosità 42 db (re 1 pW).

Precauzioni di montaggio

Cerniere piatte.
Cerniere a dx, reversibili
Angolo di apertura della porta di 115°, possibilità di bloccaggio a 90°.
Peso max. del pannello porta 25 kg, peso max. del cassetto 10 kg
La valvola per il collegamento dell'acqua deve essere posizionata vicino all'apparecchio ed essere sempre accessibile.

Funzioni

Tipologia costruttiva del prodotto

Da incasso

Porta pannellabile

Impossibile

Altezza (mm)

2125

Larghezza del prodotto (mm)

908

Profondità del prodotto (mm)

608

Dimensioni del vano per l'installazione

(AxLxP) (mm)

2134.0 x 914.0 x 610

Peso netto (kg)

213,928

Dati nominali collegamento elettrico

(W)

574

Corrente (A)

10

Cerniera porta

Reversibile a destra

Tensione (V)

220-240

Frequenza (Hz)

50

Certificati di omologazione

CE, VDE

Lunghezza del cavo di alimentazione

elettrica (cm)

300

Classe di efficienza energetica

Consumo di energia (kWh)

Consumo di energia totale annuo (Kwh)

Capacità netta del frigorifero (l)

Capacità netta del congelatore (l)

Capacità di congelamento (kg/24h)

Autonomia di conservazione senza

energia elettrica (h)

17

Numero di compressori

2

Numero di sistemi indipendenti di

raffreddamento

2

Ventilatore interno comparto frigorifero

sì

Porta/e reversibile/i

sì

Numero di ripiani regolabili nel

compartimento frigorifero

2

Ripiani per le bottiglie

no

Capacity of Water Tank [l]

Codice EAN

4242006219079

Funzioni di consumo e collegamento

Marchio

Gaggenau

Nome prodotto / codice commerciale

RB492301

Classe di efficienza energetica

(2010/30/EC)

A+

Consumo di energia annuale (kWh/

anno) - nuova (2010/30/EC)

426,00

Capacità netta del frigorifero (l) - nuovo

(2010/30/EC)

386

Capacità netta del congelatore (l) -

nuovo (2010/30/EC)

146

Sistema No Frost

Frigorifero e congelatore

Tempo di risalita della temperatura (h)

17

Capacità di congelamento (kg/24h) -

nuovo (2010/30/EC)

16

Classe climatica

SN-T

Rumorosità (db(A) re 1 pW)

42

Tipo di installazione

Non disponibile

2019-05-17

Page 1

Se la pressione dell'acqua supera 0,8 MPa (8 bar), collegare una valvola di sfogo tra rubinetto e tubo di allacciamento.

Valori di collegamento

Assorbimento totale 0,574 kW.

Cavo di connessione lunghezza 3,0 m, con spina Schuko.

Collegamento per carico dell'acqua

Lunghezza del cavo di allacciamento

3,0 m con ghiera 3/4"

Pressione dell'acqua da 2.4 a 8.3 bar.

GAGGENAU

RB492301

Vario combinazione frigo-congelatore

Con HydroFresh

Perfettamente integrabile.

Larghezza nicchia 91.4 cm, altezza
nicchia 213.4 cm

Con una porta e congelatore a carrello

2019-05-17

Page 2

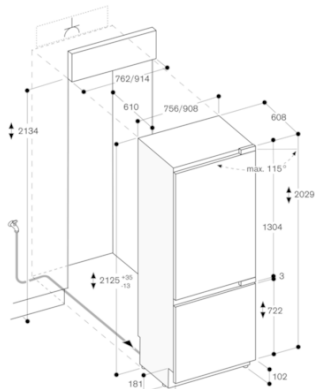

Le dimensioni massime del frontale dell'anta sono progettate per una luce di 3 mm.

Angolo d'apertura porta

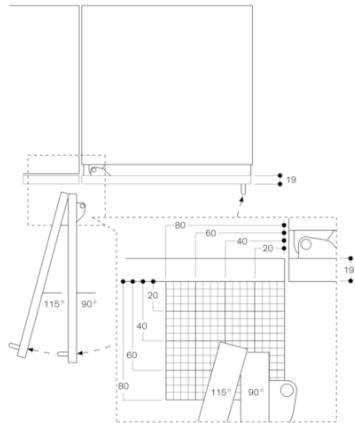

Il percorso della cerniera e le rispettive distanze dai mobili e dalle maniglie adiacenti possono essere dedotti dal disegno in base allo spessore del frontale. Nel disegno si prende in considerazione uno spessore del frontale di 19 mm.

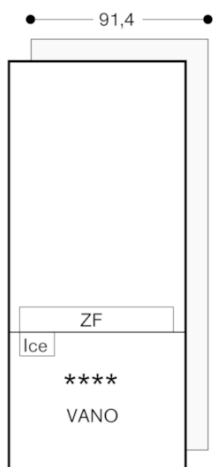

Distanza dalla parete RB 492/RV 492

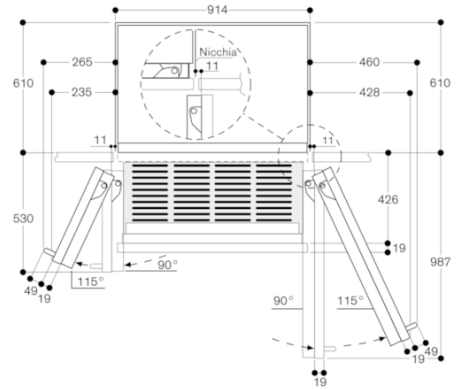

Il disegno si basa sullo spessore del frontale di 19 mm e l'altezza di una maniglia Gaggenau di 49 mm.

Dettaglio zoccolo

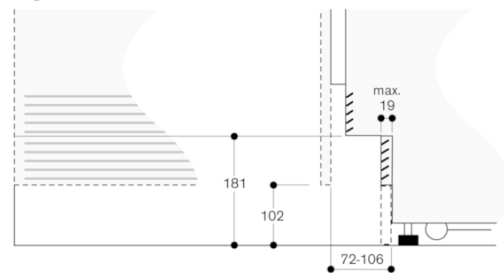

Riferita all'altezza standard dell'apparecchio, l'altezza dello zoccolo è di 102 mm. Spessore massimo dello zoccolo 19 mm.

GAGGENAU