



Altri colori disponibili

RF200202
Larghezza nicchia 60 cm, altezza
nicchia 82 cm

RF200202
Integrabile, da sottopiano
Larghezza nicchia 60 cm, altezza
nicchia 82 cm



Abbinabile al modello RC 200 per una
combinazione Side-by-Side.
Capacità netta 98 litri.
Chiusura porta ammortizzata grazie al
sistema Soft-Closing
Classe di efficienza energetica A+
(In una scala di classi di efficienza
energetica da A+++ a D)

Caratteristiche tecniche

Sistema Soft Closing con cerniere
piatte per permettere la chiusura
ammortizzata della porta da un angolo
di apertura di 20°.
Segnalazione acustica e visiva in caso
di anomalia.
Funzione di congelamento rapido.
Regolazione della temperatura.
Vano congelatore ****
Capacità di congelamento 12 kg/24 h.
Autonomia in caso di guasto 23 h.
Tre cassetti.

Valori di consumo

Consumo di energia 184 kWh/annuo.
Rumorosità 38 db (re 1 pW).

Precauzioni di montaggio

Cerniere piatte.
Cerniera a destra, reversibile.
Angolo di apertura della porta di 115°,
possibilità di bloccaggio a 90°.
Piedini regolabili in altezza.
Per un'altezza di 820 mm
dell'apparecchio, l'altezza dello zoccolo
deve essere 100 - 170 mm.
Per un'altezza di 870 mm
dell'apparecchio, l'altezza dello zoccolo
deve essere 150 - 220 mm.
La griglia di ventilazione è obbligatoria
e deve rimanere completamente libera.
Peso massimo del pannello porta 14
kg.
La presa elettrica deve essere prevista
fuori dalla nicchia del mobile.

Valori di collegamento

Assorbimento totale 0.09 kW.
Cavo di collegamento 2.3 m con spina
Schuko

Funzioni

Classe di efficienza energetica
(Regolamento (UE 2017/1369)
F

Consumo medio annuale di energia
in chilowattora per anno (kWh/a) (UE
2017/1369)
224

Somma del volume degli scomparti
congelati (UE 2017/1369)
106

Emissioni di rumore aereo (UE
2017/1369)
38

Classe di emissioni di rumore aereo
(UE 2017/1369)
C

Display temperatura del congelatore
analogico

Illuminazione
no

Categoria prodotto
congelatore verticale

Tipologia costruttiva del prodotto
Da incasso

Porta pannellabile
si, come accessorio

Sistema No Frost
No

Altezza del prodotto (mm)
820

Larghezza del prodotto (mm)
598

Profondità del prodotto (mm)
548

Dimensioni del vano per l'installazione
(AxLxP) (mm)

Dimensioni del prodotto imballato
(AxLxP) (mm)
890 x 610 x 670

Peso netto (kg)
35,550

Peso lordo (kg)
38,5

Dati nominali collegamento elettrico
(W)
90

Corrente (A)
10

Frequenza (Hz)
50

Certificati di omologazione
CE, G-Mark, VDE

Lunghezza del cavo di alimentazione
elettrica (cm)
230

Cerniera porta
Reversibile a destra

Autonomia di conservazione senza
energia elettrica (h)
10

Colore/materiale dell'apparecchio

Sbrinamento
manuale

Segnalazione guasti /
Malfunzionamenti
visual and audible

Bloccaggio porte
no

Numero di cassetti/cestelli
3

Vani congelatore con sportello
0

Codice EAN
4242006207366

Marchio
Gagggenau

Nome prodotto / codice commerciale
RF200202

Categoria prodotto
congelatore verticale

Funzioni di consumo e collegamento

2021-08-13
Page 1

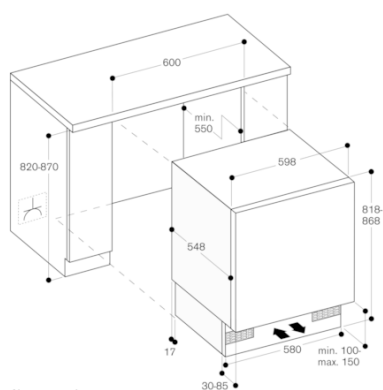
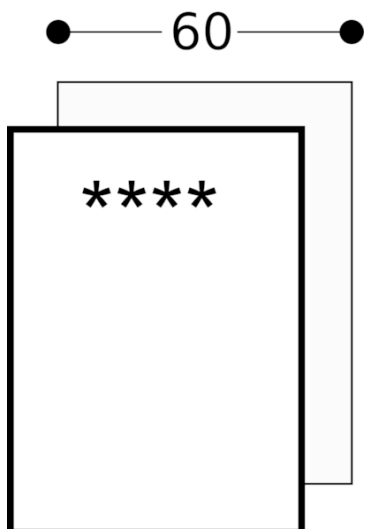

Altezza zoccolo:
- 100 mm con un'altezza nicchia di 820 mm
- 150 mm con un'altezza nicchia di 870 mm