



Altri colori disponibili

RF471301

Perfettamente integrabile.

Larghezza nicchia 76.2 cm, altezza nicchia 213.4 cm

Accessori integrati

1 x Paletta per cubetti ghiaccio.

Required installation accessories

RA460011

Kit con resistenza anticondensa

Installation Accessories

RA421710

Pannello porta in acciaio inox con maniglia

RA425110

Maniglia lunga in acciaio inox

RA460020

Kit di congiunzione per pannelli per colonna singola

RA460040

Protezione dita extra lunga

RF471301

Vario Congelatore.

Perfettamente integrabile.

Larghezza nicchia 76.2 cm, altezza nicchia 213.4 cm

Interni in acciaio inox inossidabile.
Ampia illuminazione verticale
Produttore di ghiaccio integrato con collegamento diretto alla rete idrica.
Solidi balconcini in alluminio.
Capacità netta 421 litri.
Classe di efficienza energetica A+
(In una scala di classi di efficienza energetica da A+++ a D)

Funzionamento

Regolazione elettronica della temperatura visualizzata tramite display.

Caratteristiche tecniche

Raffreddamento dinamico.
Sbrinamento automatico
Segnalazione acustica e visiva in caso di anomalie

Vano congelatore

Sistema No-frost con funzione di congelamento rapido.
Vano congelatore ****
Capacità di congelamento 20 kg/24 h.
Autonomia in caso di guasto 14 h.
Quattro solidi ripiani in metallo di cui tre regolabili manualmente.
Due cassette trasparenti completamente estraibili.
Intensa illuminazione interna grazie a fasce verticali luminose
Quattro balconcini regolabili in altezza di cui uno molto ampio.
Un balconcino con apertura frontale trasparente.

Produttore ghiaccio.

Integrato con connessione al tubo di carico dell'acqua.
Disattivabile separatamente.
Produzione ghiaccio ca. 1.4 kg/24 h.
Contenitore cubetti ghiaccio removibile con capacità 4 kg

Valori di consumo

Consumo di energia 427 kWh/annuo.
Rumorosità 42 db (re 1 pW).

Precauzioni di montaggio

Cerniere piatte.
Cerniera a sinistra, reversibile.
Angolo di apertura della porta di 115°, possibilità di bloccaggio a 90°.
Peso massimo del pannello da applicare alla porta 56 kg.
La valvola per il collegamento dell'acqua deve essere posizionata vicino all'apparecchio ed essere sempre accessibile.
Se la pressione dell'acqua supera 0.8 MPa (8 bar), collegare una valvola di sfianto tra rubinetto e tubo di allacciamento.

Valori di collegamento

Assorbimento totale 0,501 kW.
Cavo di connessione lunghezza 3,0 m, con spina Schuko.
Collegamento per carico dell'acqua
Lunghezza del cavo di allacciamento 3,0 m con ghiera 3/4"
Pressione dell'acqua da 2.4 a 8.3 bar.

Funzioni

Display temperatura del congelatore digitale

Illuminazione sì

Categoria prodotto congelatore verticale

Tipologia costruttiva del prodotto Da incasso

Porta pannellabile Impossibile

Sistema No Frost Frigorifero e congelatore

Altezza del prodotto (mm) 2125

Larghezza del prodotto (mm) 756

Profondità del prodotto (mm) 608

Dimensioni del vano per l'installazione (AxLxP) (mm) 2134.0 x 762.0 x 610

Dimensioni del prodotto imballato (AxLxP) (mm) 2270 x 760 x 850

Peso netto (kg) 176,375

Peso lordo (kg) 193,0

Dati nominali collegamento elettrico (W) 501

Corrente (A) 10

Frequenza (Hz) 50

Certificati di omologazione CE, VDE

Lunghezza del cavo di alimentazione elettrica (cm) 300

Classe di efficienza energetica

Consumo di energia (kWh)

Consumo di energia totale annuo (Kwh)

Capacità di congelamento (kg/24h)

Cerniera porta a sinistra, reversibili

Autonomia di conservazione senza energia elettrica (h) 14

Colore/materiale dell'apparecchio

Sbrinamento

Segnalazione guasti / Malfunzionamenti senza segnale acustico

Bloccaggio porte no

Numero di cassette/cestelli 2

Vani congelatore con sportello 0

Codice EAN 4242006217587

Funzioni di consumo e collegamento

Marchio

Gaggenau

Nome prodotto / codice commerciale RF471301

Categoria prodotto congelatore verticale

Classe di efficienza energetica (2010/30/EC)

A+

Consumo di energia annuale (kWh/anno) - nuova (2010/30/EC) 427,00

Capacità netta del congelatore (l) - nuovo (2010/30/EC) 421

Sistema No Frost Frigorifero e congelatore

Tempo di risalita della temperatura (h) 14

Capacità di congelamento (kg/24h) - nuovo (2010/30/EC) 20

Classe climatica SN-T

Rumorosità (db(A) re 1 pW) 42

Tipo di installazione

GAGGENAU

RF471301

Vario Congelatore.

Perfettamente integrabile.

Larghezza nicchia 76.2 cm, altezza
nicchia 213.4 cm

2019-04-30

Page 2

Angolo d'apertura porta

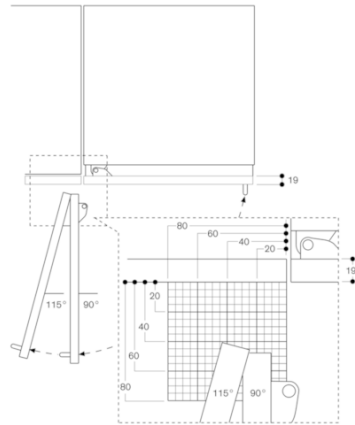

Il percorso della cerniera e le rispettive distanze dai mobili e dalle maniglie adiacenti possono essere dedotti dal disegno in base allo spessore del frontale. Nel disegno si prende in considerazione uno spessore del frontale di 19 mm.



Distanza dalla parete RB 472/RC/RF/RW

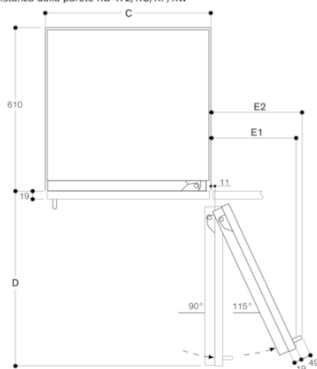

Larghezza nicchia	D	E1	E2
437 mm	525 mm	235 mm	265 mm
610 mm	677 mm	299 mm	330 mm
762 mm	830 mm	363 mm	395 mm

Il disegno si basa sullo spessore del frontale di 19 mm e l'altezza di una maniglia Gaggenau di 49 mm.

Dettaglio zoccolo

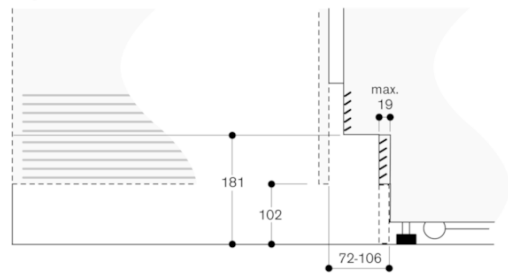

Riferita all'altezza standard dell'apparecchio, l'altezza dello zoccolo è di 102 mm. Spessore massimo dello zoccolo 19 mm.

GAGGENAU