



VK414110
Vario stoomkoker Serie 400
Inox
Breedte 40 cm

Volwaardige stoomkoker in kookplaat formaat
Precieze temperatuurregeling van het water van 45 °C tot 95 °C
Koken op 2 niveaus, zonder smaakoverdraging
Massieve inox bedieningsknop
Nauwkeurige bewerking van 3 mm inox
Voor vlakke inbouw of opbouw met een zichtbare rand
Perfect te combineren met andere Vario toestellen uit de serie 400

Kookzones
Inhoud van 1 - 6 L.

Bediening
Bedieningsknoppen voorzien van zone- en temperatuurmarkeringen.
Elektronische temperatuurregeling van het water van 45 °C tot 95 °C, in stappen van 5 °C.

Uitrusting
Stoomkoken met elektronische stoomregeling om drukloos te stomen. Automatische herkenning, geografisch bepaalde kookpunttemperatuur.
Restwaterafvoer 1/2" langs motorisch gestuurd ventiel

Veiligheid
Veiligheidsschakelaar.

Installatievoorschriften
Afhankelijk van het type installatie (opbouw of inbouw, met of zonder afdekplaat), kan de nis en de locatie van de knop variëren.
Bij installatie van een deksel VA 440 of aanpasstrip VA 450 moet rekening gehouden worden met extra benodigde diepte.
Bij combinatie van verschillende toestellen met ten minste één deksel is de aanpasstrip VA 450 nodig om de diepte te compenseren van het toestel zonder deksel.
Bij combinatie van meerdere Vario 400 toestellen is een verbindingsstrip VA 420 nodig tussen de toestellen.
Afhankelijk van het type installatie moet de bijbehorende verbindingsstrip worden voorzien.
Het montagesysteem heeft in de uitsparing tenminste 10 mm aan de zijkant nodig voor opbouw en 13 mm voor vlakke inbouw. Zorg voor een doorlopend oppervlakte van 90°. Het draagvermogen en stabiliteit, vooral bij dunne bladen, worden ondersteund met behulp van geschikte constructies. Er dient rekening gehouden te worden met het gewicht van het toestel en de extra belasting. Bijkomende informatie voor vlakke installatie:
Installatie is mogelijk in werkbladen van steen, kunststof of hout.
Hittebestendige en waterdichte afdichting is nodig. Met betrekking tot andere materialen raadpleeg de werkbladfabrikant.
De groef moet continu en gelijk zijn om een gelijkmatige installatie van de toestellen op de voeg te garanderen. Breng geen discontinue voeging langs onder aan.
De breedte van de voeg is afhankelijk van de grootte tolerantie van de combinaties en van de werkbladsnijdingen.

Kenmerken
Productnaam/ Productfamilie
Vario/Domino stoomoven
Uitvoering
Inbouw
Energiesoort
Elektrisch
Soort besturing
Electronisch
Soort bedieningselementen
Cylinderknoppen
Inbouwafmetingen
290 x 360 x 490
Breedte apparaat (mm)
380
Afmetingen van het toestel (mm)
290 x 380 x 520
Afmetingen inclusief verpakking hxbxd (mm)
374 x 458 x 590
Nettogewicht (kg)
14,311
Brutogewicht (kg)
16,8
Indicator "aan/uit"
Ja
Positie bedieningspaneel
Soort vermogensregeling
Traploze energieregeling
Materiaal vangschaal
Roestvrij staal
Kleur oppervlak
edelstaal, inox
Kleur van de omlijsting
edelstaal
Keurmerken
Australia Standards, CCC, CE, China, China ROHS 20, Eurasian, G-Mark, Ukraine, VDE
Lengte elektriciteits snoer (cm)
EAN-code
4242006213497

Verbruiks- en verbindingskenmerken
Aansluitwaarde (W)
2000
Minimale smeltveiligheid (A)
10
Spanning (V)
220-240
Frequentie (Hz)
60; 50
2020-02-19
Pagina 1

Bij montage van meerdere toestellen in één nis dient 50 mm tussen de toestellen worden gehouden.
Het schakelpaneel wordt in de onderbouwkast, ter hoogte van de lade geïntegreerd.
Deurdikte van het meubel tussen 16 en 26 mm.
Als de meubeldikte 26 mm overschrijdt moet het linkse schema in acht genomen worden.
Verzegel de uitsparing van het werkblad.
VK 414 en VF 414 niet direct naast elkaar inbouwen.
Een zijdelingse afstand van minimum 40 mm met hittegevoelige meubelonderdelen te voorzien.
Bij het plannen van dit toestel onder een hangkast, moet men een dampkap voorzien.
Indien u voor een afdekplaat kiest, moet u bij het sluiten het glazen deksel eerst wegnemen.
De kookplaat kan van boven aan in het werkvlak geplaatst worden.
Toestelgewicht: ca. 14 kg.

Aansluiting
Totale aansluitwaarde 2 kW
Aansluitkabel te voorzien.

Alternatieve kleuren

VK414110

Inox

Breedte 40 cm

Toebehoren geïntegreerd

2 x Toebehoren voor garen.

1 x Glazen deksel.

1 x Handgreep.

1 x Restvuilzeef.

1 x Wateraftapkraan.

Optionele toebehoren

FK023000

GE020010

GE020020

Installatie toebehoren

AG050000

AG060000

VA420000

Verbindingsstrip voor vakinbouw van meerdere Vario 400 kookplaten.

VA420001

Verbindingsstrip voor vakinbouw van meerdere Vario 400 kookplaten met inox afdekplaat of aanpasstrip.

VA420010

Verbindingsstrip voor opbouwinstallatie op het werkblad van meerdere Vario 400 kookplaten.

VA420011

Verbindingsstrip voor opbouwinstallatie op het werkblad van meerdere Vario 400 kookplaten met inox afdekplaat of aanpasstrip.

VA440010

Inox afdekplaat met montagestrip

VA450400

Inox aanpasstrip voor afdekplaat 38 cm

GAGGENAU

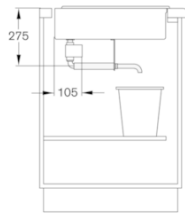

Afvoer naar wateropvang-
bak (bijv. pan).
Alleen mogelijk met AG 060 000
Afvoer installatieset.

Bodemafvoerventiel via
deur in onderkast toegankelijk
houden.

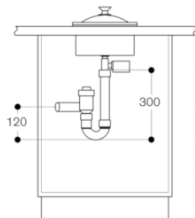

Afvoerveraansluiting in onder-
kast aanwezig:
Bij vaste aansluiting zonder vrije
val traject conform DIN 1986 deel 1
moet een terugslagklep
worden geïnstalleerd.
Aanbeveling: AG 050 000
Afvoerinstallatieset.

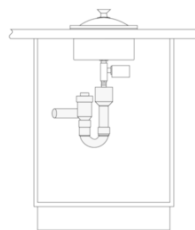

Afvoerveraansluiting in onder-
kast aanwezig:
Bij vaste aansluiting met vrije
val traject conf. DIN 1986 deel 1
wordt aanbevolen een terugslag-
klep te installeren.
Aanbeveling: AG 050 000
Afvoer installatieset.

Montage bedieningsknop, inbouw met zichtbare rand

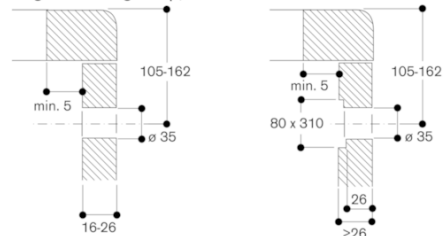

Montage bedieningsknop, vlakke inbouw

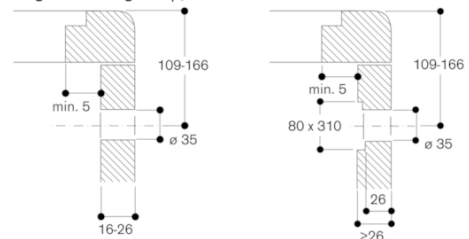
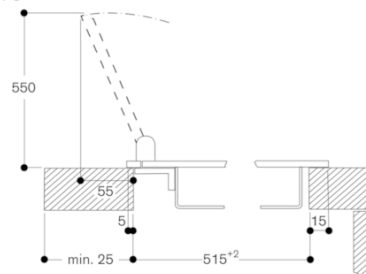
Montage met apparaatbedekking / compensatiestrip,
opgezette inbouw

Montage met apparaatbedekking / compensatiestrip, vlakke inbouw

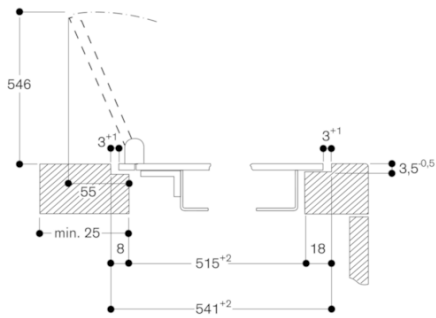

Dwarsdoorsnede

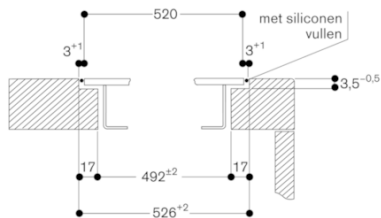

Bij montage met apparaatbedekking of decorlijst, op de diepere uitsparing en de groefbreedte voor en achter letten.

Aanzicht van boven

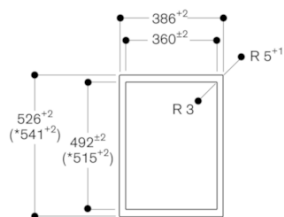

* met apparaatbedekking of decorlijst.
(let op asymmetrische oplegging voor en achter, zie afzonderlijke instructies „Montage met apparaatbedekking/decorlijst“).

Doorsnede in de lengte

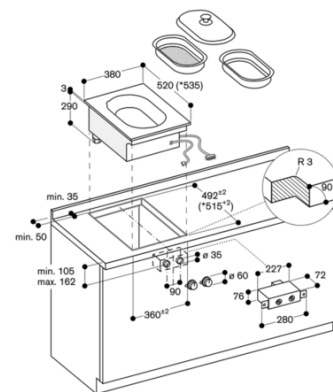
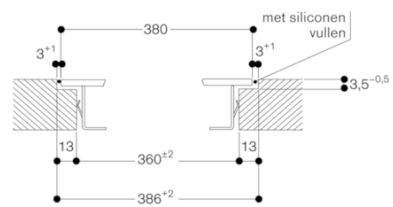

* met apparaatbedekking of decorlijst.
Separate planningsaanwijzingen aanhouden.

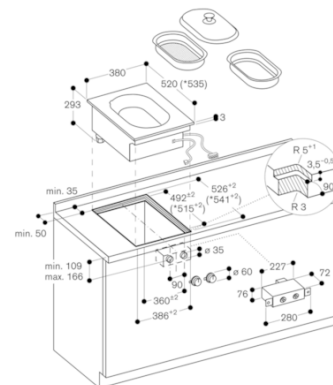

* met apparaatbedekking of decorlijst.
Separate planningsaanwijzingen aanhouden.