



WM260164



WMZ2381:

Tillöppsslang för tvättmaskin

WMZPW20W:

Plattform med låda för tvättmaskin

Tvättmaskin Serie 200

10 kg, 1600 v/min

WM260164

Intelligent doseringssystem iDos 2.0 för flytande tvättmedel och sköljmedel, som ger ett perfekt tvättresultat

10 kg trumma med invändig belysning

Påfyllningsfunktion

Dynamiskt tvättssystem: innovativ tvättekologi för förbättrad rengöring

Kombineras perfekt med torktumlare WT 260 110

Betjäning

Automatikprogram: perfekta tvättresultat genom en enda knapptryckning

Upplyst vred med integrerad på/av-knapp

Touch-betjäning

TFT-display med klartext och symboler

Mäter mängden tvättgods och rekommenderar tvättmedelsdoseringen

Display med programförlopp och resttid

Förinställning av tid upp till 24 h

Olika signaltoner

Egenskaper

Aquasensor

Aqua stop.

Flödessensor för optimal vattenförbrukning.

Fläckborttagningssystem

Steglös mängdautomatik.

Skumavkänning.

Centrifugeringsvarvtal från 400 till 1600 varv/min

Påfyllningsfunktion

Dynamiskt tvättssystem för förbättrad rengöring.

Obalanskontroll.

Skrynkelskydd

Barnsäkring

Inbyggd WiFi-modul för digitala tjänster (Home Connect)

Tillgängligheten på Home

Connect-funktionaliteten beror på

tillgängligheten på Home Connect-tjänster i ditt

land. Home Connect-tjänster finns inte i varje

land – för mer information, besök:

www.home-connect.com

Program

Eco 40-60.

Bomull

Bomull färg.

Strykfritt

Snabb/Mix

Fintvätt/Siden

Automatisk

Automatisk skonsam

Mörk tvätt.

Outdoor

Super 15/30

Ylle

Minne.

Extra program: Skjortor, Allergi Plus,

Trumrengöring, Enkelsköljning, Centrifugering,

Urpumpning.

Specialfunktioner: Fjärrstart, Intensiv Plus,

Speed Perfect, Sköljning Plus, Lättstrykt,

Sköljning håll, Extra vatten, Tyst tvätt, Förvätt,

Fläckautomatik.

Utrustning

iDos 2.0 för helautomatisk dosering av flytande tvättmedel och sköljmedel.

Kapacitet: 1 till 10 kg

Belysning i trumman

Tvättmedelsfack med automatisk rengöring efter varje tvättomgång

Rostfri ståltrumma med vägstruktur

Innovativ BLDC motorteknologi för mer

prestanda, högre hållbarhet samt mindre

energiförbrukning och buller.

Förbrukningsdata

Energieffektivitetsklass C på en skala från A till G.

Vattenförbrukning 49 l.

Energiförbrukning 67 kWh per 100 cykler.

Planeringsråd

Vänsterhängd.

Stor lucköppning, dörr med 180 °

öppningsvinkel

Justerbara fötter

Höjd för montering under bänk: 85 cm

Stapelbar under torktumlaren WT 260 110 i

kombination med extra tillbehör. Med

utdragshylla reservdelsnr. WAO27400, utan

utdragshylla reservdelsnr. 17001527.

Anslutningar

Total anslutningseffekt 2.3 kW.

Elkabel 1.6 m med stickkontakt.

Vattenanslutning med 3/4" gänga

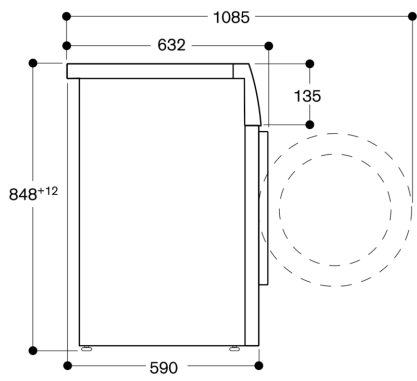

Mått i mm

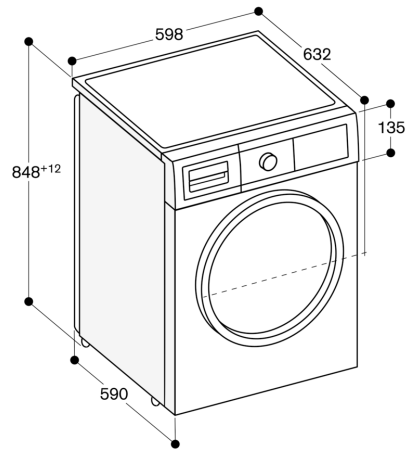

Mått i mm