



CI272100

Tercihe bağı aksesuarlar

CA052300:

Flexinduction griddle plate

CA060300 :

CA230100 :

GP900001:

Fırın aksesuarı

GP900002:

Fırın aksesuarı

GP900003:

Fırın aksesuarı

CA051300:

Teppan Yaki

Kurulum aksesuarları

İndüksiyonlu Ocak 200 serisi

70 cm

CI272100

Hemyüzey montaj için çerçevesiz tasarım
Dikdörtgen pişirme alanları birleştirilebilen fleks
indüksiyon teknolojisi

Pişirme kaplarını birleştirilen alanlara serbestçe
konumlandırma

Pişirme sensörü ile tencere içi sıcaklık kontrolü

Kızartma sensörü ile tavalarda sıcaklık kontrolü

Twist-Pad manyetik kumanda düğmesi

İki renkli gösterge paneli ile kolay kullanım<

/IB:Font>

Pişirme alanları

2 fleks indüksiyon pişirme alanı 19x23 cm (2200
W, booster ile 3700 W), birleştirildiğinde 38x23
cm (3300 W, booster ile 3700 W).

Kullanım

Twist-Pad manyetik kumanda düğmesi.

İki renkli (beyaz / turuncu) gösterge paneli ile
kolay kullanım.<

pişirme alanı çizgileri.<

7 kademeli elektronik güç seviyesi.<

/IB:Font>

Özellikler

Dikdörtgen pişirme alanları için fleks pişirme
fonksiyonu.

Pişirme sensörü fonksiyonu (pişirme sensörü
CA 060 300 ile).

Sensör kontrollü kızartma fonksiyonu.

Tencereler için booster fonksiyonu.

Tavalarda için booster fonksiyonu.

Sıcak tutma fonksiyonu.

Kronometre.

Elektronik pişirme zamanlayıcısı, 99 dk'ya kadar
ayarlanabilir.

Kısa süreli zamanlayıcı.

Ayarlar menüsü.

Güç yönetimi.

Güvenlik

Açma kapama düğmesi.

Çalışma göstergesi.

Pişirme kaplarını algılama.

2 kademeli ardıl ısı göstergesi.

Çocuk kilidi.

Unutma emniyeti.

Planlama notları

Yalnızca mıknatıslanabilen (indüksiyonlu) çelik
tencere ve tavalarla çalışır. Optimum ısı dağılımı
için, sandviç tabanlı pişirme kaplarının
kullanılması önerilir.

Wok tavası WP 400 001 bu cihazla kullanılamaz.

Cihaz derinliği 56 mm.

Ara raf planlanması önerilir.

Cihaz tezgaha alttan sabitlenmelidir.

Tezgaha bağlantı kısıkaç aralığı: 20 - 40 mm.

Cihaz ağırlığı: yaklaşık 16.

Bağlantı değerleri

Toplam bağlantı değeri 7.4 kW.

Bağlantı kablosu 1.5 m, fiş hariç.

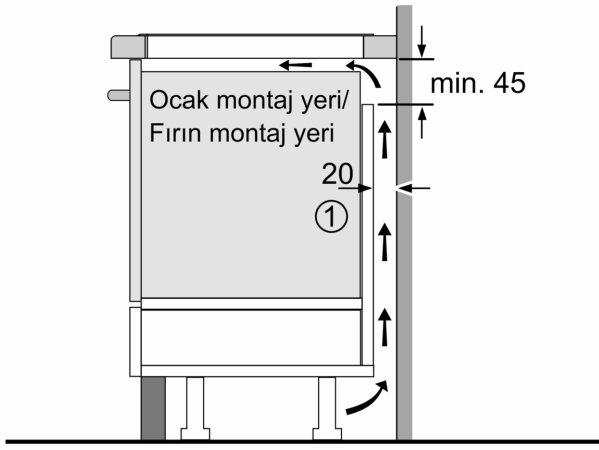

① Havalandırma açıklığı
önceden düşünülmelidir
Ölçüler mm cinsindedir

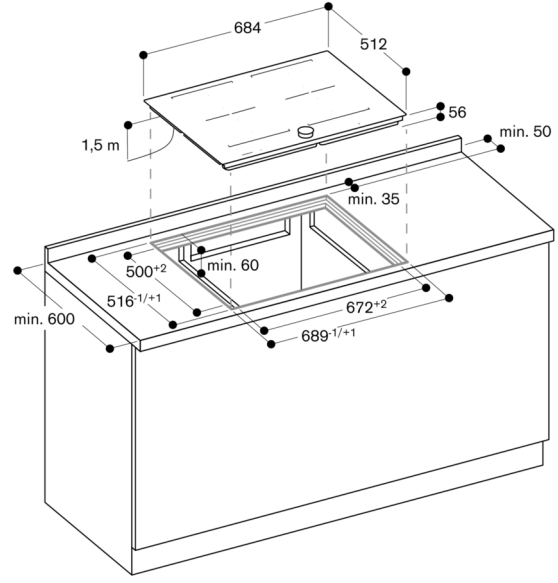

Yukarıdan görünüm

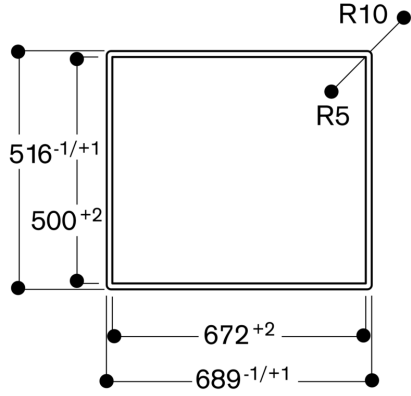

Çapraz kesit

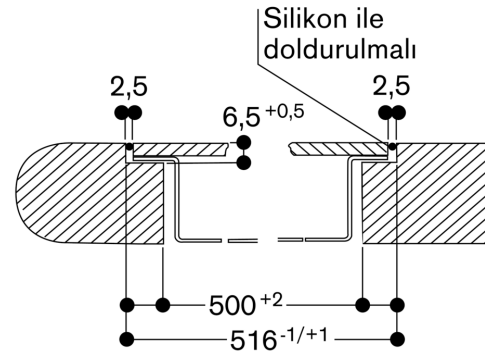

Uzunlamasına kesit

